

HOJA RESUMEN DE DATOS GENERALES

Fase de proyecto: **BÁSICO Y DE EJECUCIÓN**

Título del Proyecto: **REHABILITACIÓN Y MEJORA DEL CENTRO DE SERVICIOS SOCIALES**

Emplazamiento: **C/ JOAQUÍN BLUME S/N, FLORES DEL SIL**

Promotor: **AYUNTAMIENTO DE PONFERRADA**

Datos estadísticos

Tipología edificatoria:	Edificación aislada	Nº Plantas bajo rasante:	0
Tipo de obra:	Reforma	Nº Plantas sobre rasante:	Baja + 2
Protección pública:	NO	Nº total de plantas	3

Superficies

Superficie total construida b/ rasante:	0,00 m²	Superficie total:	511,72 m²
Sup. total construida s/rasante:	511,72 m²	Presupuesto Ejecución Material :	426.000,00 €

CONTROL DE CONTENIDO DEL PROYECTO

I. MEMORIA

1. Memoria Descriptiva

MD 1	Agentes	<input checked="" type="checkbox"/>
MD 2	Información previa	<input checked="" type="checkbox"/>
MD 3	Descripción del Proyecto	<input checked="" type="checkbox"/>
MD 4	Prestaciones del edificio	<input checked="" type="checkbox"/>

2. Memoria Constructiva

MC 1	Sustentación del edificio	<input checked="" type="checkbox"/>
MC 2	Sistema estructural	<input checked="" type="checkbox"/>
MC 3	Sistema envolvente	<input checked="" type="checkbox"/>
MC 4	Sistema de compartimentación	<input checked="" type="checkbox"/>
MC 5	Sistema de acabados	<input checked="" type="checkbox"/>
MC 6	Sistemas de acondicionamiento e instalaciones	<input checked="" type="checkbox"/>
MC 7	Equipamiento	<input checked="" type="checkbox"/>

3. Cumplimiento del CTE

DB-SE	Exigencias básicas de seguridad estructural	
SE 1	Resistencia y estabilidad	<input checked="" type="checkbox"/>
SE 2	Aptitud al servicio	<input checked="" type="checkbox"/>
SE-AE	Acciones en la edificación	<input checked="" type="checkbox"/>
SE-C	Cimentaciones	<input checked="" type="checkbox"/>
SE-A	Estructuras de acero	<input checked="" type="checkbox"/>
SE-F	Estructuras de fábrica	<input type="checkbox"/>
SE-M	Estructuras de madera	<input type="checkbox"/>
NCSE	Norma de construcción sismorresistente	<input checked="" type="checkbox"/>
EHE-08	Instrucción de hormigón estructural	<input checked="" type="checkbox"/>
DB-SI	Exigencias básicas de seguridad en caso de incendio	
SI 1	Propagación interior	<input checked="" type="checkbox"/>
SI 2	Propagación exterior	<input checked="" type="checkbox"/>
SI 3	Evacuación de ocupantes	<input checked="" type="checkbox"/>
SI 4	Detección, control y extinción del incendio	<input checked="" type="checkbox"/>
SI 5	Intervención de los bomberos	<input checked="" type="checkbox"/>
SI 6	Resistencia al fuego de la estructura	<input checked="" type="checkbox"/>
DB-SU	Exigencias básicas de seguridad de utilización	
SU 1	Seguridad frente al riesgo de caídas	<input checked="" type="checkbox"/>
SU 2	Seguridad frente al riesgo de impacto o de atrapamiento	<input checked="" type="checkbox"/>
SU 3	Seguridad frente al riesgo de aprisionamiento	<input checked="" type="checkbox"/>
SU 4	Seguridad frente al riesgo causado por iluminación inadecuada	<input checked="" type="checkbox"/>
SU 5	Seguridad frente al riesgo causado por situaciones con alta ocupación	<input checked="" type="checkbox"/>
SU 6	Seguridad frente al riesgo de ahogamiento	<input checked="" type="checkbox"/>
SU 7	Seguridad frente al riesgo causado por vehículos en movimiento	<input checked="" type="checkbox"/>
SU 8	Seguridad frente al riesgo causado por la acción del rayo	<input checked="" type="checkbox"/>
DB-HS	Exigencias básicas de salubridad	
HS 1	Protección frente a la humedad	<input checked="" type="checkbox"/>
HS 2	Recogida y evacuación de residuos	<input checked="" type="checkbox"/>
HS 3	Calidad del aire interior	<input checked="" type="checkbox"/>
HS 4	Suministro de agua	<input checked="" type="checkbox"/>
HS 5	Evacuación de aguas residuales	<input checked="" type="checkbox"/>

	DB-HR Exigencias básicas de protección frente el ruido Condiciones acústicas en los edificios	<input checked="" type="checkbox"/>
	DB-HE Exigencias básicas de ahorro de energía	
	HE 1 Limitación de demanda energética	<input checked="" type="checkbox"/>
	HE 2 Rendimiento de las instalaciones térmicas (RITE)	<input checked="" type="checkbox"/>
	HE 3 Eficiencia energética de las instalaciones de iluminación	<input checked="" type="checkbox"/>
	HE 4 Contribución solar mínima de agua caliente sanitaria	<input checked="" type="checkbox"/>
	HE 5 Contribución fotovoltaica mínima de energía eléctrica	<input checked="" type="checkbox"/>
4. Cumplimiento de otros reglamentos y disposiciones		
	1. Habitabilidad	<input checked="" type="checkbox"/>
	2. Accesibilidad y supresión de barreras	<input checked="" type="checkbox"/>
	3. Baja Tensión	<input checked="" type="checkbox"/>
	4. Telecomunicaciones	<input type="checkbox"/>
5. Anejos a la Memoria		
	1. Información geotécnica	<input type="checkbox"/>
	2. Cálculo de la estructura	<input type="checkbox"/>
	3. Protección contra el incendio	<input type="checkbox"/>
	4. Instalaciones del edificio	<input type="checkbox"/>
	5. Eficiencia energética	<input checked="" type="checkbox"/>
	6. Plan de control de calidad	<input checked="" type="checkbox"/>
	7. Estudio Básico de Seguridad y Salud	<input checked="" type="checkbox"/>
II. PLANOS		
	Plano de situación	<input checked="" type="checkbox"/>
	Plano de emplazamiento	<input checked="" type="checkbox"/>
	Plano de urbanización	<input checked="" type="checkbox"/>
	Plantas generales	<input checked="" type="checkbox"/>
	Planos de cubiertas	<input checked="" type="checkbox"/>
	Alzados y secciones	<input checked="" type="checkbox"/>
	Planos de estructura	<input checked="" type="checkbox"/>
	Planos de instalaciones	<input checked="" type="checkbox"/>
	Planos de definición constructiva	<input checked="" type="checkbox"/>
	Memorias gráficas	<input checked="" type="checkbox"/>
	Otros	<input type="checkbox"/>
III. PLIEGO DE CONDICIONES		
	Pliego de cláusulas administrativas	<input checked="" type="checkbox"/>
	Disposiciones generales	<input checked="" type="checkbox"/>
	Disposiciones facultativas	<input checked="" type="checkbox"/>
	Disposiciones económicas	<input checked="" type="checkbox"/>
	Pliego de condiciones técnicas particulares	<input checked="" type="checkbox"/>
	Prescripciones sobre los materiales	<input checked="" type="checkbox"/>
	Prescripciones en cuanto a la ejecución por unidades de obra	<input checked="" type="checkbox"/>
	Prescripciones sobre verificaciones en el edificio terminado	<input checked="" type="checkbox"/>
IV. MEDICIONES		
V. PRESUPUESTO		
	Presupuesto aproximado	<input type="checkbox"/>
	Presupuesto detallado	<input checked="" type="checkbox"/>

- 1. Agentes**
- 2. Información previa**
 - 2.1. Antecedentes y condicionantes de partida
 - 2.2. Emplazamiento y entorno físico
 - 2.3. Normativa urbanística
 - 2.3.1. Marco normativo
 - 2.3.2. Planeamiento urbanístico de aplicación
 - 2.3.3. Condiciones particulares de aplicación y Ficha urbanística
- 3. Descripción del Proyecto**
 - 3.1. Descripción general del edificio
 - 3.2. Cumplimiento del CTE y otras normativas específicas
 - 3.2.1. Cumplimiento del CTE
 - 3.2.2. Cumplimiento de otras normativas específicas
 - 3.3. Descripción de la geometría del edificio. Cuadro de superficies
 - 3.4. Descripción general de los parámetros que determinan las previsiones técnicas a considerar en el Proyecto.
 - 3.4.1. Sistema estructural
 - 3.4.2. Sistema envolvente
 - 3.4.3. Sistema de compartimentación
 - 3.4.4. Sistema de acabados
 - 3.4.5. Sistema de acondicionamiento ambiental
 - 3.4.6. Sistema de servicios
- 4. Prestaciones del edificio**
 - 4.1. Prestaciones del edificio por Requisitos Básicos
 - 4.2. Limitaciones de uso del edificio

1. Agentes

Promotor:	Nombre:	AYUNTAMIENTO DE PONFERRADA
	Dirección:	Plaza del Ayuntamiento s/n
	Localidad:	Ponferrada (León)
	CP:	24400
Arquitecto:	Nombre:	Alberto García Martínez
	NIF:	10.048.674-C
	Colegiado:	2.020 del C.O.A.L.
	Dirección:	Avd. La puebla, 46, 5º-izda
	Localidad:	Ponferrada
	Teléfono:	987 404414
Director de obra:	Alberto García Martínez (Arquitecto colegiado nº 2.020 en el C.O.A.L.)	
Director de la ejecución de obra:	Por definir	
Otros técnicos:	No se contempla	
Seguridad y Salud:	Alberto García Martínez (Arquitecto colegiado nº 2.020 en el C.O.A.L.)	
Otros agentes:	No se contempla	

El presente documento es copia de su original del que es autor el Arquitecto D. Alberto García Martínez. Su utilización total o parcial, así como cualquier reproducción o cesión a terceros, requerirá la previa autorización expresa de su autor, quedando en todo caso prohibida cualquier modificación unilateral del mismo.

2. Información previa

2.1. Antecedentes y condicionantes de partida

Por encargo del Ayuntamiento de Ponferrada, en calidad de promotor, se redacta el presente Proyecto Básico y de Ejecución de REHABILITACIÓN Y MEJORA DEL CENTRO DE SERVICIOS SOCIALES DE FLORES DEL SIL-PONFERRADA. La obra proyectada es de promoción pública.

Además de las características físicas del terreno, los condicionantes de partida en el diseño del edificio han sido las propias consideraciones funcionales de un programa de un centro de servicios sociales, a petición de la propiedad.

2.2. Emplazamiento y entorno físico

Emplazamiento	Dirección:	C/ Joaquín Blume s/n
	Localidad:	Flores del Sil-Ponferrada
	C.P.:	24.400

Entorno físico Se trata de obras de reforma y acondicionamiento en un edificio existente. Las obras afectan parcialmente al edificio, siendo la de mayor importancia la sustitución de la escalera actual por otra de diferente trazado y un ascensor. El resto de la obra consistirá en la renovación parcial del pavimento, revestimiento de fachada y la modificación de la ubicación de los aseos, amén de otras pequeñas obras de mejora en lugares puntuales del edificio.

Las dimensiones y características físicas de la parcela sobre las que se sitúa el edificio son las siguientes:

Referencia catastral:	5530385
Municipio:	Ponferrada
Superficie del terreno catastral:	-----

El solar cuenta con los siguientes servicios urbanos existentes:

Acceso: el acceso se realiza desde una vía pública que se encuentra pavimentado en su totalidad.

Abastecimiento de agua: el agua potable procede de la red municipal de abastecimiento y el edificio cuenta con una instalación en perfecto estado de funcionamiento.

Saneamiento: existe red municipal de saneamiento a la que vierte el sistema de evacuación del edificio y que se encuentra en buen estado.

Suministro de energía eléctrica: el suministro de electricidad se realiza a partir de la línea de distribución en baja tensión que discurre a escasos metros de la parcela. El edificio cuenta con acometida eléctrica en perfecto estado de conservación y que no será necesario modificar en la intervención que se proyecta.

2.3. Normativa urbanística

2.3.1. Marco Normativo

Texto Refundido de la Ley del Suelo. R.D. Legislativo 2/2008, de 20 de Junio del Ministerio de la Vivienda (BOE 26/06/08)

Ley 38/1999, de 5 de noviembre, de Ordenación de la Edificación.

Ley 10/1998, de 5 de diciembre, de Ordenación del Territorio de la Comunidad de Castilla y León.

Ley 3/2008, de 17 de Junio, (BOCYL 24/06/08) Directrices esenciales de Ordenación del Territorio de Castilla y León.

Ley 5/1999, de 8 de abril, de Urbanismo de Castilla y León.

Decreto 22/2004, de 29 de enero, Reglamento de Urbanismo de Castilla y León.

Decreto 45/2009 de 9 de julio, (BOCYL 17/07/09) Modificación del Reglamento de Urbanismo de Castilla y León y corrección de errores (BOCYL 24/09/09)

Decreto 6/2008, de 24 de enero (BOCYL 25/01/08) de modificación del decreto 22/2004 de 29 de enero.

Normativa sectorial de aplicación en los trabajos de edificación.

Real Decreto 314/2006, de 17 de marzo, Código Técnico de la Edificación.

2.3.2. Planeamiento urbanístico de aplicación

La Normativa Urbanística de aplicación es el PGOU de Ponferrada.

Se trata de una obra de reforma y mejora de un edificio existente pero no se modifica el uso del mismo.

2.3.3. Condiciones particulares de aplicación

Parámetro	Referencia a Planeamiento	Parámetro / Valor de Planeamiento
Tipología edificatoria	Art. 11.10.7.2	Posición libre salvo retranqueos
Uso característico	Art. 11.10.8.1	Equipamiento y servicios comunitarios de carácter comunitario
Usos permitidos	Art. 11.10.8.2	Bares y restaurantes al servicio del equipamiento, garajes y aparcamientos y espacios libres
Intensidad de uso	Art. 11.10.5	En función de la parcela
Alineaciones	Art 11.10.4	Las reflejadas en planos
Retranqueos	Art. 11.10.7.2	Sin retranqueo o si se produce 5 m o la mitad de la altura de la fachada
Ocupación máxima de parcela	Art. 11.10.7.1	60% o la existente
Parcela mínima edificable	Art. 11.10.3	No se establece
Nº máximo de plantas	Art. 11.10.6.1b	La del edificio existente
Altura máxima de la edificación	Art. 5.2.22	16,50m
Condiciones estéticas	Art. 11.10.7	No proyectar medianeras vistas, el espacio libre de parcela debe ser ajardinado y los estacionamientos integrados mediante la plantación de arbolado en retícula
Cerramiento de la parcela	-----	No se especifica
Otras condiciones	-----	No se especifica
Condiciones de protección	-----	No se especifica

No obstante, no son de aplicación en el presente proyecto puesto que se trata de una obra de reforma interior en la que no se ve modificado ningún parámetro urbanístico del edificio existente.



COLEGIO OFICIAL DE ARQUITECTOS DE LEÓN

Delegación de León

COAL

Ficha Urbanística

Datos del Proyecto

Título del trabajo: PROYECTO BÁSICO Y DE EJECUCIÓN DE REHABILITACIÓN Y MEJORA DEL CENTRO DE SERVICIOS SOCIALES DE FLORES DEL SIL-PONFERRADA

Emplazamiento: C/ JOAQUÍN BLUME S/N

Localidad: FLORES DEL SIL (PONFERRADA)

Provincia: LEÓN

Propietario(s): AYUNTAMIENTO DE PONFERRADA

Arquitecto(s): D. ALBERTO GARCÍA MARTÍNEZ

Datos Urbanísticos

Planeamiento: PGOU de Ponferrada

Normativa vigente:

Clasificación del suelo: SUELO URBANO

Ordenanzas: ORDENANZA 10. EQUIPAMIENTOS PÚBLICOS

Servicios urbanísticos: acceso rodado, agua, abastecimiento de energía eléctrica y saneamiento

CONCEPTO	En Planeamiento	En Proyecto
USO DEL SUELO	Equipamiento	No se modifica
PARCELA MÍNIMA	No se establece	No se modifica
OCUPACIÓN MÁXIMA	60% o la existente	No se modifica
EDIFICABILIDAD	Según parcela	No se modifica
Nº PLANTAS S/R	La existente	No se modifica
ALTURA MÁXIMA	16,50 m.	No se modifica
BAJO CUBIERTA	SIN DEFINIR	No se modifica
RETRANQUEOS	0 o mínimo 5 metros o la mitad de la altura de la fachada	No se modifica
FONDO EDIFICABLE	Sin definir	No se modifica
TIPOLOGÍA EDIF.	Libre	No se modifica
OBSERVACIONES:		

DECLARACIÓN que formula el Arquitecto que suscribe bajo su responsabilidad, sobre las circunstancias y la Normativa Urbanística de aplicación en el proyecto, en cumplimiento del artículo 47 del Reglamento de Disciplina Urbanística.

Ponferrada, 5 de enero de 2010

Fdo. Alberto García Martínez
Arquitecto

3. Descripción del Proyecto

3.1. Descripción general del Proyecto

Descripción general del edificio	<p>Se trata de una rehabilitación y mejora interior parcial de un centro de servicios sociales, sin que se modifique el uso del mismo. El edificio se desarrolla en su totalidad sobre rasante y en 3 plantas, incluida la planta baja. Formalmente se trata de una edificación de líneas sencillas, con un volumen marcadamente prismático.</p> <p>La intervención prevista incluye la instalación de un ascensor y la modificación de la escalera y los aseos, así como la sustitución del pavimento existente en determinadas zonas, el revestimiento de la fachada y pequeñas obras de mantenimiento en la totalidad del edificio.</p> <p>Se mejora igualmente el acceso a cubierta con la creación de una nueva salida mediante una escalera desde planta segunda paralela al casetón existente.</p> <p>Se montará temporalmente una escalera auxiliar exterior así como una partición interior también temporal con tabique tipo pladur de manera que se pueda continuar utilizando la parte del edificio que no se ve afectada por la reforma durante el tiempo que dure la misma.</p>
Programa de necesidades	Las obras a realizar tienen como objetivo adaptar el edificio a la normativa actual en materia de accesibilidad mediante la instalación de un ascensor y la mejora de las condiciones de habitabilidad del edificio en general
Uso característico	Centro de servicios sociales
Otros usos previstos	No se proyectan.
Relación con el entorno	El edificio se sitúa dentro de una parcela dedicada a equipamiento y perfectamente integrado en el tejido urbano.

3.2. Cumplimiento del CTE y otras normativas específicas

3.2.1. Cumplimiento del CTE

Descripción de las prestaciones del edificio por requisitos básicos y en relación con las exigencias básicas del CTE:

Son requisitos básicos, conforme a la Ley de Ordenación de la Edificación, los relativos a la **funcionalidad, seguridad y habitabilidad**. Se establecen estos requisitos con el fin de garantizar la seguridad de las personas, el bienestar de la sociedad y la protección del medio ambiente, debiendo los edificios proyectarse, construirse, mantenerse y conservarse de tal forma que se satisfagan estos requisitos básicos.

Requisitos básicos relativos a la funcionalidad

1. Utilización, de tal forma que la disposición y las dimensiones de los espacios y la dotación de las instalaciones faciliten la adecuada realización de las funciones previstas en el edificio.

-El diseño y dimensiones de todos los elementos y espacios privativos que componen la edificación se ajustan a las especificaciones de la normativa urbanística de la localidad y a las condiciones mínimas de habitabilidad conforme a la Orden de 29 de febrero de 1944 (Ver Anexo de habitabilidad).

2. Accesibilidad, de tal forma que se permita a las personas con movilidad y comunicación reducidas el acceso y circulación por el edificio en los términos previstos en su normativa específica.

-De conformidad con el artículo 2 de la Ley 3/1998, de 24 de junio, de Accesibilidad y Supresión de Barreras de la Comunidad Autónoma de Castilla y León, el edificio objeto del presente Proyecto cumple con la normativa autonómica de referencia y se justifica el cumplimiento en el anexo correspondiente.

3. Acceso a los servicios de telecomunicación, audiovisuales y de información de acuerdo con lo establecido en su normativa específica.

-De conformidad con el artículo 2 del Real Decreto-Ley 1/1998, de 27 de febrero, sobre infraestructuras comunes en los edificios para el acceso a los servicios de telecomunicación. El edificio cuenta con infraestructuras de telecomunicaciones en perfecto estado de uso, no siendo objeto del proyecto la modificación de las mismas.

4. Facilitación para el acceso de los servicios postales, mediante la dotación de las

instalaciones apropiadas para la entrega de los envíos postales, según lo dispuesto en su normativa específica.

-El edificio dispone de acceso a los servicios postales, no siendo objeto del proyecto al modificación de los mismos

Requisitos básicos relativos a la seguridad

1. Seguridad estructural, de tal forma que no se produzcan en el edificio, o partes del mismo, daños que tengan su origen o afecten a la cimentación, los soportes, las vigas, los forjados, los muros de carga u otros elementos estructurales, y que comprometan directamente la resistencia mecánica y la estabilidad del edificio.

-Los aspectos básicos que se han tenido en cuenta a la hora de adoptar y diseñar el sistema estructural para la edificación son principalmente: resistencia mecánica y estabilidad, seguridad, durabilidad, economía, facilidad constructiva y modulación.

2. Seguridad en caso de incendio, de tal forma que los ocupantes puedan desalojar el edificio en condiciones seguras, se pueda limitar la extensión del incendio dentro del propio edificio y de los colindantes y se permita la actuación de los equipos de extinción y rescate.

-Condiciones urbanísticas: el edificio es de fácil acceso para los bomberos. El espacio exterior inmediatamente próximo al edificio cumple las condiciones suficientes para la intervención de los servicios de extinción de incendios.

-Todos los elementos estructurales son resistentes al fuego durante un tiempo superior al exigido.

-El acceso desde el exterior de la fachada está garantizado, y los huecos cumplen las condiciones de separación.

-No se produce incompatibilidad de usos, y no se prevén usos atípicos que supongan una ocupación mayor que la del uso normal.

-No se colocará ningún tipo de material que por su baja resistencia al fuego, combustibilidad o toxicidad pueda perjudicar la seguridad del edificio o la de sus ocupantes.

3. Seguridad de utilización, de tal forma que el uso normal del edificio no suponga riesgo de accidente para las personas.

-La configuración de los espacios, los elementos fijos y móviles que se instalen en el edificio se han proyectado de tal manera que puedan ser usados para los fines previstos dentro de las limitaciones de uso del edificio que se describen más adelante sin que suponga riesgo de accidentes para los usuarios del mismo.

Requisitos básicos relativos a la habitabilidad

El edificio reúne los requisitos de habitabilidad, salubridad, ahorro energético y funcionalidad exigidos para este uso.

1. Higiene, salud y protección del medio ambiente, de tal forma que se alcancen condiciones aceptables de salubridad y estanqueidad en el ambiente interior del edificio y que éste no deteriore el medio ambiente en su entorno inmediato, garantizando una adecuada gestión de toda clase de residuos.

-La edificación existente dispone de los medios que impiden la presencia de agua o humedad inadecuada procedente de precipitaciones atmosféricas, del terreno o de condensaciones, y dispone de medios para impedir su penetración o, en su caso, permiten su evacuación sin producción de daños.

-El edificio existente dispone de espacios y medios para extraer los residuos ordinarios generados en el mismo de forma acorde con el sistema público de recogida.

-La edificación existente dispone de medios para que sus recintos se puedan ventilar adecuadamente, eliminando los contaminantes que se produzcan de forma habitual durante su uso normal, de forma que se aporte un caudal suficiente de aire exterior y se garantice la extracción y expulsión del aire viciado por los contaminantes.

-El edificio objeto de proyecto dispone de medios adecuados para suministrar al equipamiento higiénico previsto de agua apta para el consumo de forma sostenible, aportando caudales suficientes para su funcionamiento, sin alteración de las propiedades de aptitud para el consumo e impidiendo los posibles retornos que puedan contaminar la red, incorporando medios que permitan el ahorro y el control del agua.

-La edificación existente dispone de medios adecuados para extraer las aguas residuales generadas así como las precipitaciones atmosféricas

2. Protección frente al ruido, de tal forma que el ruido percibido no ponga en peligro la salud de las personas y les permita realizar satisfactoriamente sus actividades.

-Todos los elementos constructivos verticales (particiones interiores, paredes separadoras de propiedades o usuarios distintos y fachadas) y horizontales (forjados generales separadores de cada una de las plantas y cubiertas) cuentan con el aislamiento acústico requerido para los usos previstos en las dependencias que

delimitan.

3. Ahorro de energía y aislamiento térmico, de tal forma que se consiga un uso racional de la energía necesaria para la adecuada utilización del edificio.

-El edificio proyectado dispone de una envolvente adecuada a la limitación de la demanda energética necesaria para alcanzar el bienestar térmico en función del clima de la localidad de situación, del uso previsto y del régimen de verano e invierno.

-Las características de aislamiento e inercia térmica, permeabilidad al aire y exposición a la radiación solar, permiten la reducción del riesgo de aparición de humedades superficiales e intersticiales que puedan perjudicar las características de la envolvente.

-Se ha tenido en cuenta especialmente el tratamiento de los puentes térmicos para limitar las pérdidas o ganancias de calor y evitar problemas higrotérmicos en los mismos.

-En el edificio proyectado no es exigible la justificación de la eficiencia energética de la instalación de iluminación al no estar incluido dentro del ámbito de aplicación del DB HE3.

-La intervención prevista no contempla la modificación de las instalaciones existentes.

4. Otros aspectos funcionales, de los elementos constructivos o de las instalaciones que permitan un uso satisfactorio del edificio.

No se proyectan

3.2.2. Cumplimiento de otras normativas específicas

Además de las exigencias básicas del CTE, son de aplicación la siguiente normativa:

Estatales

EHE-08

Se cumple con las prescripciones de la Instrucción de hormigón estructural, y que se justifican en la Memoria de cumplimiento del CTE junto al resto de exigencias básicas de Seguridad Estructural.

NCSE-02

Se cumple con los parámetros exigidos por la Norma de construcción sismorresistente, y que se justifican en la Memoria de cumplimiento del CTE junto al resto de exigencias básicas de Seguridad Estructural.

REBT

Se cumple con las prescripciones del Reglamento Electrotécnico de Baja Tensión, y sus Instrucciones Técnicas Complementarias ITC (R.D. 842/2002).

RITE

Se cumple con las prescripciones del Reglamento de instalaciones térmicas en los edificios y sus instrucciones Técnicas Complementarias ITC (R.D. 1751/1998).

Otras

Autonómicas

Habitabilidad

Se cumple con el Decreto 147/2000, de 29 de junio, de supresión de la cédula de habitabilidad en el ámbito de la Comunidad de Castilla y León.

Normas de disciplina urbanística

Ordenanzas municipales

Se cumplen las condiciones definidas en el PGOU de Ponferrada

Otras

3.3. Descripción de la geometría del edificio. Cuadro de superficies

Descripción del edificio y volumen

Se trata de una construcción de volumetría sencilla, con una planta con forma rectangular con cubierta de chapa metálica a 4 aguas. Consta de planta tres plantas, incluyendo la baja, con las cotas que se indican en la documentación gráfica que acompaña a la presente Memoria.

La intervención de mayor importancia afecta principalmente a la zona central y concretamente al núcleo de escaleras, que será sustituido por otro y por un ascensor.

El volumen del edificio, los huecos de fachada, alturas de las mismas, vuelos y retranqueos no se modifican.

La distribución de los diferentes espacios del edificio así como la geometría, superficies y dimensiones de los mismos se reflejan en la documentación gráfica y en el cuadro de superficies de la presente Memoria

Accesos La edificación posee 5 accesos, 4 en planta baja y uno en planta primera, siendo todos ellos accesibles desde el espacio libre de uso público.

Evacuación El solar y la edificación cuentan con linderos en contacto con espacios libres de uso público.

CUADRO DE SUPERFICIES

PLANTA BAJA	Acceso.....	9,64 M ²
	Espacio libre.....	95,38 M ²
	Aseos mujeres.....	4,76 M ²
	Aseos hombre.....	5,55 M ²
	Almacén.....	7,07 M ²
	Aseos bar.....	4,30 M ²
	Almacén bar.....	2,53 M ²
	Superficie útil reforma planta baja.....	129,23 M ²
	Superficie construida cerrada reforma planta baja.....	153,24 M ²
	PLANTA PRIMERA	Espacio libre.....
Aseos hombres.....		5,26 M ²
Aseos mujeres.....		5,60 M ²
Aseo minusválidos.....		4,32 M ²
Cuarto de limpieza.....		1,06 M ²
Superficie útil reforma planta primera.....		145,69 M ²
Superficie construida cerrada reforma planta primera.....	178,48 M ²	
PLANTA SEGUNDA	Espacio libre.....	131,08 M ²
	Aseos hombre.....	5,26 M ²
	Aseos mujeres.....	5,60 M ²
	Acceso a cubierta.....	4,32 M ²
	Cuarto de limpieza.....	1,06 M ²
	Superficie útil planta segunda.....	147,32 M ²
Superficie construida cerrada segunda.....	180,00 M ²	
SUPERFICIES TOTALES	SUPERFICIE ÚTIL TOTAL REFORMA.....	422,24 M ²
	SUPERFICIE CONSTRUIDA CERRADA TOTAL REFORMA.....	511,72 M ²

3.4 Descripción general de los parámetros que determinan las previsiones técnicas a considerar en el Proyecto

Se entiende como tales, todos aquellos parámetros que nos condicionan la elección de los concretos sistemas del edificio. Estos parámetros pueden venir determinados por las condiciones del terreno, de las parcelas colindantes, por los requerimientos del programa funcional, etc.)

Se realiza en este apartado una descripción básica de los mismos, describiéndolos de manera más amplia y precisa en los puntos correspondientes de la Memoria Constructiva, Cumplimiento del CTE, Cumplimiento de Otra Normativa y en los Anexos.

3.4.1. Sistema estructural

3.4.1.1. Cimentación

Descripción del sistema Cimentación de tipo superficial con zapatas aisladas o corridas de hormigón armado.

Parámetros Se ha empleado una tensión admisible del terreno para el cálculo de la cimentación, la

agresividad del mismo y la profundidad de cimentación en base a los datos de la edificación existente.
Tensión admisible del terreno La tensión admisible del terreno se ha tomado en base a la obtenida en la ejecución del edificio.

3.4.1.2. Estructura portante

Descripción del sistema La estructura actual del edificio está formada por pórticos de vigas y pilares de hormigón armado de dimensiones en función de la luz y la carga.

Las modificaciones de la estructura serán mixtas, con elementos en hormigón armado y en acero en función de la solución más adecuada para cada situación específica.

Parámetros

Los aspectos básicos que se han tenido en cuenta a la hora de adoptar el sistema estructural para la edificación son principalmente la resistencia mecánica y estabilidad, la seguridad, la durabilidad, la economía, la facilidad constructiva y la modulación estructural.

La estructura es de una configuración sencilla, adaptándose al programa funcional de la propiedad, e intentando igualar luces, sin llegar a una modulación estricta.

Las bases de cálculo adoptadas y el cumplimiento de las exigencias básicas de seguridad se ajustan a los documentos básicos del CTE.

3.4.1.3. Estructura horizontal

Descripción del sistema La estructura horizontal actual está formada por forjados unidireccionales de semiviguetas y bovedillas con capa de compresión de hormigón armado.

En los puntos en los que es necesario cerrar los huecos existentes en el forjado actual se emplearán elementos similares a los existentes con el objetivo de mantener el canto total del forjado.

Parámetros

Los aspectos básicos que se han tenido en cuenta a la hora de adoptar el sistema estructural para la edificación son principalmente la resistencia mecánica y estabilidad, la seguridad, la durabilidad, la economía, la facilidad constructiva y la modulación estructural.

Las bases de cálculo adoptadas y el cumplimiento de las exigencias básicas de seguridad se ajustan a los documentos básicos del CTE.

Los forjados se han diseñado y predimensionado adoptado los cantos mínimos exigidos por la EHE-08.

3.4.2. Sistema envolvente

Conforme al "Apéndice A: Terminología" del DB HE se establecen las siguientes definiciones:

Envolvente edificatoria: Se compone de todos los cerramientos del edificio.

Envolvente térmica: Se compone de los cerramientos del edificio que separan los recintos habitables del ambiente exterior y las particiones interiores que separan los recintos habitables de los no habitables que a su vez estén en contacto con el ambiente exterior.

3.4.2.1. Fachadas

Descripción del sistema **M1-** Los cerramientos de fachada existente están compuestos de doble hoja de ladrillo cerámico, cámara de aire y aislamiento térmico situado entre ambas capas. El acabado al exterior es revestimiento aglomerado de mármol y al interior es enlucido de yeso pintado o alicatado en función de las dependencias.

Para los huecos se usan carpinterías de aluminio, con doble acristalamiento tipo climalit.

Se mantiene la fachada existente por considerarla perfectamente válida para las condiciones que exige la normativa actual y únicamente se realiza un panelado metálico exterior con funciones estéticas.

Parámetros

Seguridad estructural: el peso propio de los distintos elementos que constituyen las fachadas se consideran al margen de las sobrecargas de usos, las acciones de viento y las sísmicas.

Seguridad en caso de incendio: se considera la resistencia al fuego de las fachadas para garantizar la reducción del riesgo de propagación exterior, así como las distancias

entre huecos a edificios colindantes. Los parámetros adoptados suponen la adopción de las soluciones concretas que se reflejan en los planos de plantas, fachadas y secciones.

Accesibilidad por fachada: se ha tenido en cuenta los parámetros dimensionales de ancho mínimo, altura mínima libre y la capacidad portante del vial de aproximación.

Seguridad de utilización: en las fachadas se ha tenido en cuenta el diseño de elementos fijos que sobresalgan de la misma que estén situados sobre zonas de circulación, así como la altura de los huecos y sus carpinterías al piso, y la accesibilidad a los vidrios desde el interior para su limpieza.

Salubridad, protección contra la humedad: para la adopción de la parte del sistema envolvente correspondiente a las fachadas, se ha tenido en cuenta la zona pluviométrica, la altura de coronación del edificio sobre el terreno, la zona eólica, la clase del entorno en que está situado el edificio, el grado de exposición al viento, y el grado de impermeabilidad exigidos en el DB HS 1.

Protección frente al ruido: se considera el aislamiento acústico global a ruido aéreo de los cerramientos como el de un elemento constructivo vertical, calculando el aislamiento acústico de la parte ciega y el de las ventanas conforme al DB-HR.

Ahorro de energía, Limitación de la demanda energética: se ha tenido en cuenta la zona climática de ubicación del edificio. Para la comprobación de la limitación de la demanda energética se ha tenido en cuenta además, la transmitancia media de los muros de cada fachada y de una medianera vista con sus correspondientes orientaciones, incluyendo en el promedio los puentes térmicos integrados en las fachadas, tales como, contorno de huecos, cajoneras de persianas y pilares, la transmitancia media de los huecos de fachada para cada orientación, y el factor solar modificado medio de los huecos de fachada para cada orientación. Para la comprobación de las condensaciones se comprueba la presión de vapor de cada una de las capas de la envolvente partiendo de los datos climáticos de invierno más extremos. También se ha tenido en cuenta la clasificación de las carpinterías para la limitación de permeabilidad al aire.

Diseño y otros: Se han seguido criterios de diseño propios y de la propiedad, que en todo caso acatan las directrices impuestas por la Normativa.

3.4.2.2. Cubiertas

Descripción del sistema

C1 – La cubierta existente es una cubierta inclinada de chapa ondulada QTF-5, colocadas sobre tabiques palomeros. El aislamiento térmico se dispone sobre el forjado horizontal.

No se modifica la cubierta, realizándose únicamente la reparación puntual de los canalones y los petos.

Seguridad estructural: peso propio, sobrecarga de uso, nieve, viento y sismo: el peso propio de los distintos elementos que constituyen la cubierta se consideran como cargas permanentes. Se ha tenido en cuenta la zona climática de invierno a efectos del cálculo de la sobrecarga de nieve.

Seguridad en caso de incendio: se considera la resistencia al fuego de la cubierta para garantizar la reducción del riesgo de propagación exterior. Los parámetros adoptados suponen la adopción de las soluciones concretas que se reflejan en los planos de plantas, fachadas y secciones.

Seguridad de utilización: No es de aplicación al tratarse de una cubierta no transitable, únicamente accesible para mantenimiento por personal especializado.

Salubridad: protección contra la humedad; para la adopción de la parte del sistema envolvente correspondiente a la cubierta, se ha tenido en cuenta su tipo y uso, la condición higrotérmica, la existencia de barrera contra el paso de vapor de agua, el sistema de formación de pendiente, la pendiente, el aislamiento térmico, la existencia de capa de impermeabilización, y el material de cobertura, parámetros exigidos en el DB HS 1.

Protección frente al ruido: se considera el aislamiento acústico a ruido aéreo de la cubierta como un elemento constructivo horizontal conforme al DB-HR.

Ahorro de energía, limitación de la demanda energética: se ha tenido en cuenta la zona climática de ubicación del edificio. Para la comprobación de la limitación de la demanda energética se ha tenido en cuenta además, la transmitancia media de la cubierta con sus correspondientes orientaciones, la transmitancia media de los huecos o lucernarios para cada orientación, y el factor solar modificado medio de los huecos de cubierta para cada orientación. Para la comprobación de las condensaciones se comprueba la presión de vapor de cada una de las capas de la envolvente partiendo de los datos climáticos de invierno más extremos.

Diseño y otros: Se han seguido criterios de diseño propios y de la propiedad, que en todo caso acatan las directrices impuestas por la Normativa.

3.4.2.3. Terrazas y balcones

No existe en el presente proyecto.

3.4.2.4. Paredes interiores en contacto con espacios no habitables

No existe en el presente proyecto

3.4.2.5. Suelos en contacto con el terreno

Descripción del sistema	S1 - Suelo de planta baja. El suelo del edificio actual esta constituido por una solera de hormigón sobre encachado de grava y con tratamiento impermeabilizante. Sobre la solera se encuentra el aislamiento térmico, mortero de cemento y pavimento de acabado.
Parámetros	<p>El sistema actual se encuentra en perfecto estado y hasta la fecha no ha presentado indicios de humedades en ningún punto ni pérdidas térmicas, por lo cual se mantiene el mismo y únicamente se actuará sobre el pavimento que si se encuentra deteriorado</p> <p>Seguridad estructural, peso propio, sobrecarga de uso, viento y sismo: el peso propio de los distintos elementos que constituyen este componente de la envolvente se consideran al margen de las sobrecargas de usos, tabiquerías, acciones de viento y sísmicas. Se determina la tensión admisible máxima del terreno en base a un reconocimiento del terreno.</p> <p>Seguridad en caso de incendio: no es de aplicación.</p> <p>Seguridad de utilización: se ha tenido en cuenta la existencia de desniveles que exijan la disposición de barrera de protección. También se ha tenido en cuenta la diferencia de rasantes de los pisos con la acera para la disposición de barreras de protección en las carpinterías.</p> <p>Salubridad, protección contra la humedad: para la adopción de la parte del sistema envolvente correspondiente al suelo, se ha tenido en cuenta su tipo y el tipo de intervención en el terreno, la presencia de agua en función del nivel freático, el coeficiente de permeabilidad del terreno, el grado de impermeabilidad y el tipo de muro con el que limita, parámetros exigidos en el DB HS 1.</p> <p>Protección frente al ruido: no es de aplicación.</p> <p>Ahorro de energía: Limitación de la demanda energética: se ha tenido en cuenta la zona climática de ubicación del edificio. Para la comprobación de la limitación de la demanda energética se ha tenido en cuenta la transmitancia media del suelo.</p> <p>Diseño y otros: se han seguido criterios de diseño propios y de la propiedad, que en todo caso acatan las directrices impuestas por la Normativa.</p>

3.4.2.6. Suelos sobre rasante en contacto con espacios no habitables

No existe en el presente proyecto.

3.4.2.7. Suelos sobre rasante en contacto con el ambiente exterior

Descripción del sistema	S2 – El suelo sobre el ambiente exterior está compuesto por un forjado unidireccional del mismo tipo que el resto del edificio al que se le ha mejorado el aislamiento térmico.
Parámetros	<p>El sistema actual se encuentra en perfecto estado, no presentando humedades o pérdidas térmicas apreciables por lo que no se interviene en el mismo sustituyendo únicamente el pavimento interior que si se encuentra deteriorado</p> <p>Seguridad estructural, peso propio, sobrecarga de uso, viento y sismo: el peso propio de los distintos elementos que constituyen este componente de la envolvente se consideran al margen de las sobrecargas de usos, tabiquerías, acciones de viento y sísmicas. Se determina la tensión admisible máxima del terreno en base a un reconocimiento del terreno.</p> <p>Seguridad en caso de incendio: se considera la resistencia al fuego del forjado para garantizar la reducción del riesgo de propagación exterior. Los parámetros adoptados suponen la adopción de las soluciones concretas que se reflejan en los planos de plantas, fachadas y secciones.</p> <p>Seguridad de utilización: se ha tenido en cuenta la existencia de desniveles que exijan la disposición de barrera de protección. También se ha tenido en cuenta la diferencia de rasantes de los pisos con la acera para la disposición de barreras de protección en las carpinterías.</p>

Salubridad, protección contra la humedad: se ha tenido en cuenta la zona pluviométrica, la altura de coronación del edificio sobre el terreno, la zona eólica, la clase del entorno en que está situado el edificio, el grado de exposición al viento, y el grado de impermeabilidad exigidos en el DB HS 1.

Protección frente al ruido: se considera el aislamiento acústico a ruido aéreo como un elemento constructivo horizontal conforme al DB-HR.

Ahorro de energía: Limitación de la demanda energética: se ha tenido en cuenta la zona climática de ubicación del edificio. Para la comprobación de la limitación de la demanda energética se ha tenido en cuenta la transmitancia media del suelo.

Diseño y otros: se han seguido criterios de diseño propios y de la propiedad, que en todo caso acatan las directrices impuestas por la Normativa.

3.4.2.8. Medianeras

No existe dicho elemento en el presente proyecto.

3.4.3. Sistema de compartimentación

Se definen en este apartado los elementos de cerramiento y particiones interiores. Los elementos proyectados cumplen con las exigencias básicas del CTE, cuya justificación se desarrolla en la Memoria de cumplimiento del CTE en los apartados específicos de cada Documento Básico.

Se entiende por partición interior, conforme al "Apéndice A: Terminología" del DB HE 1, el elemento constructivo del edificio que divide su interior en recintos independientes. Pueden ser verticales u horizontales.

Descripción del sistema	
Partición 1	M2 - Tabiquería divisoria dentro del edificio: tabicón de ladrillo hueco doble de 7/11 cm. de espesor.
Partición 2	Puertas de paso de hojas abatibles o correderas de carpintería de madera.
Parámetros que determinan las previsiones técnicas	
Partición 1	Protección frente al ruido. Para la adopción de esta compartimentación se ha tenido en cuenta la consideración del aislamiento exigido para una partición interior de sus características conforme a lo exigido en el DB-HR.
Partición 2	Protección frente al ruido. Para la adopción de esta compartimentación se ha tenido en cuenta la consideración del aislamiento exigido para una partición interior de sus características conforme a lo exigido en la DB-HR.

3.4.4. Sistema de acabados

Se definen en este apartado una relación y descripción de los acabados empleados en el edificio, así como los parámetros que determinan las previsiones técnicas y que influyen en la elección de los mismos.

Revestimientos exteriores	Descripción del sistema
Revestimiento 1	El revestimiento actual es de aglomerado de mármol sobre fábrica cerámica en cerramiento de fachada. Sobre el mismo se colocará un panelado metálico sobre rastreles.
Revestimiento 2	Sobre el revestimiento actual se colocará un aplacado de granito fijado directamente al soporte
Parámetros que determinan las previsiones técnicas	
Revestimiento 1 y 2	Seguridad en caso de incendio: Para la adopción de este material se ha tenido en cuenta la reacción al fuego del material de acabado. Protección frente a la humedad: Para la adopción de este acabado se ha tenido en cuenta el grado de permeabilidad de las fachadas, la zona pluviométrica de promedios, el grado de exposición al viento del emplazamiento del edificio y la altura del mismo, conforme a lo exigido en el DB HS 1.

Revestimientos interiores	Descripción del sistema
---------------------------	-------------------------

Revestimiento 1	Guarnecido y enlucido de yeso de 15 mm. de espesor en techos directos al forjado y en particiones verticales.
Revestimiento 2	Alicatado de piezas de gres porcelánico en aseos.

Parámetros que determinan las previsiones técnicas

Todos los revestimientos	Seguridad en caso de incendio: Para la adopción de este material se ha tenido en cuenta la reacción al fuego del material de acabado.
Revestimiento 2	Protección frente a la humedad: Para la adopción de este material se ha tenido en cuenta la previsión de impedir la penetración de humedad en el interior de las paredes proveniente del uso habitual de dichos locales.

Solados

Descripción del sistema

Solado 1	Pavimento de terrazo
Solado 2	Pavimento de linóleo sobre mortero de nivelación

Parámetros que determinan las previsiones técnicas

Todos los revestimientos	Seguridad en caso de incendio: Para la adopción de este material se ha tenido en cuenta la reacción al fuego del material de acabado. Seguridad en utilización: Para la adopción de este material se ha tenido en cuenta la resbaladidad del suelo.
--------------------------	--

3.4.5. Sistema de acondicionamiento ambiental

Entendido como tal, los sistemas y materiales que garanticen las condiciones de higiene, salud y protección del medio ambiente, de tal forma que se alcancen condiciones aceptables de salubridad y estanqueidad en el ambiente interior del edificio y que éste no deteriore el medio ambiente en su entorno inmediato, garantizando una adecuada gestión de toda clase de residuos.

Se definen en este apartado los parámetros establecidos en el Documento Básico HS de Salubridad, y cuya justificación se desarrolla en la Memoria de cumplimiento del CTE en los apartados específicos de los siguientes Documentos Básicos: HS 1, HS 2 y HS 3.

Parámetros que determinan las previsiones técnicas

HS 1 Protección frente a la humedad	Muros en contacto con el terreno: se ha tenido en cuenta la presencia del agua en el terreno en función de la cota del nivel freático y del coeficiente de permeabilidad del terreno, el tipo constructivo del muro y el tipo de intervención en el terreno. Suelos: se ha tenido en cuenta la presencia del agua en el terreno en función de la cota del nivel freático y del coeficiente de permeabilidad del terreno, el grado de impermeabilidad, el tipo de muro con el que limita, el tipo constructivo del suelo y el tipo de intervención en el terreno. Fachadas: se ha tenido en cuenta la zona pluviométrica, la altura de coronación del edificio sobre el terreno, la zona eólica, la clase del entorno en que está situado el edificio, el grado de exposición al viento, el grado de impermeabilidad y la existencia de revestimiento exterior. Cubiertas: se ha tenido en cuenta su tipo y uso, la condición higrotérmica, la existencia de barrera contra el paso de vapor de agua, el sistema de formación de pendiente, la pendiente, el aislamiento térmico, la existencia de capa de impermeabilización, el material de cobertura, y el sistema de evacuación de aguas.
HS 2 Recogida y evacuación de escombros	Para las previsiones técnicas de esta exigencia básica se ha tenido en cuenta el sistema de recogida de residuos de la localidad, dotación del almacén de contenedores de edificio y al espacio de reserva para recogida, y el número de personas ocupantes habituales de la misma para la capacidad de almacenamiento de los contenedores de residuos.
HS 3 Calidad del aire interior	Para las previsiones técnicas de esta exigencia se ha tenido en cuenta los siguientes factores: número de personas ocupantes habituales, sistema de ventilación empleado, clase de las carpinterías exteriores utilizadas, superficie de cada estancia, zona térmica, número de plantas del edificio y clase de tiro de los conductos de extracción.

3.4.6. Sistema de servicios

Se entiende por sistema de servicios, el conjunto de servicios externos al edificio necesarios para el correcto funcionamiento de éste.

Se definen en este apartado una relación y descripción de los servicios que dispondrá el edificio, así como los parámetros que determinan las previsiones técnicas y que influyen en la elección de los mismos. Su justificación se desarrolla en la Memoria de cumplimiento del CTE y en la Memoria de cumplimiento de otros reglamentos y disposiciones.

Parámetros que determinan las previsiones técnicas	
Abastecimiento de agua	Abastecimiento directo con suministro público continuo y presión suficientes. Instalación general en perfecto estado de funcionamiento por lo que no es necesario actuar sobre la misma
Evacuación de aguas	Red de alcantarillado municipal con acometida a la misma en funcionamiento. El presente proyecto no plantea la modificación de la misma
Suministro eléctrico	Red de distribución pública de baja tensión en funcionamiento y suficiente para satisfacer el pequeño incremento en la demanda que provocará la reforma.
Telefonía	Sistema de telefonía en funcionamiento
Telecomunicaciones	Sistema de telecomunicaciones en funcionamiento

4. Prestaciones del edificio

4.1. Prestaciones del edificio

Por requisitos básicos y en relación con las exigencias básicas del CTE.

Requisitos básicos	Según CTE		En Proyecto	Prestaciones según el CTE en Proyecto
Seguridad	DB-SE	Seguridad estructural	DB-SE	De tal forma que no se produzcan en el edificio, o partes del mismo, daños que tengan su origen o afecten a la cimentación, los soportes, las vigas, los forjados, los muros de carga u otros elementos estructurales, y que comprometan directamente la resistencia mecánica y la estabilidad del edificio.
	DB-SI	Seguridad en caso de incendio	DB-SI	De tal forma que los ocupantes puedan desalojar el edificio en condiciones seguras, se pueda limitar la extensión del incendio dentro del propio edificio y de los colindantes y se permita la actuación de los equipos de extinción y rescate.
	DB-SU	Seguridad de utilización	DB-SU	De tal forma que el uso normal del edificio no suponga riesgo de accidente para las personas.
Habitabilidad	DB-HS	Salubridad	DB-HR	Higiene, salud y protección del medio ambiente, de tal forma que se alcancen condiciones aceptables de salubridad y estanqueidad en el ambiente interior del edificio y que éste no deteriore el medio ambiente en su entorno inmediato, garantizando una adecuada gestión de toda clase de residuos.
	DB-HR	Protección frente al ruido	DB-HR	De tal forma que el ruido percibido no ponga en riesgo la salud de las personas y les permita realizar satisfactoriamente sus actividades.
	DB-HE	Ahorro de energía y aislamiento térmico	DB-HE	De tal forma que se consiga un uso racional de la energía necesaria para la adecuada utilización del edificio. Cumple con la UNE EN ISO 13370:1999 "Prestaciones térmicas de edificios. Transmisión de calor por el terreno. Métodos de cálculo".
				Otros aspectos funcionales de los elementos constructivos o de las instalaciones que permitan un uso satisfactorio del edificio
Funcionalidad		Utilización	Ordenanza urbanística	De tal forma que la disposición y las dimensiones de los espacios y la dotación de las instalaciones faciliten la adecuada realización de las funciones previstas en el edificio.
		Accesibilidad		De tal forma que se permita a las personas con movilidad

			y comunicación reducidas el acceso y la circulación por el edificio en los términos previstos en su normativa específica.
	Acceso a los servicios		De telecomunicación audiovisuales y de información de acuerdo con lo establecido en su normativa específica.

Requisitos básicos	Según CTE		En Proyecto	Prestaciones que superan al CTE en Proyecto
Seguridad	DB-SE	Seguridad estructural	DB-SE	No se acuerdan
	DB-SI	Seguridad en caso de incendio	DB-SI	No se acuerdan
	DB-SU	Seguridad de utilización	DB-SU	No se acuerdan
Habitabilidad	DB-HS	Salubridad	DB-HS	No se acuerdan
	DB-HR	Protección frente al ruido	DB-HR	No se acuerdan
	DB-HE	Ahorro de energía	DB-HE	No se acuerdan
Funcionalidad		Utilización	Ordenanza urbanística	No se acuerdan
		Accesibilidad	Reglamento Castilla y León	
		Acceso a los servicios	Otros reglamentos	

4.2. Limitaciones de uso del edificio

El presente proyecto no tiene como objetivo la modificación del uso del edificio, por lo cual sólo podrá destinarse al uso previsto y actual de **CENTRO DE SERVICIOS SOCIALES**. La dedicación de algunas de sus dependencias a uso distinto del proyectado requerirá de un proyecto de reforma y cambio de uso, que será objeto de una nueva licencia urbanística. Este cambio de uso será posible siempre y cuando el nuevo destino no altere las condiciones del resto del edificio, ni sobrecargue las prestaciones iniciales del mismo en cuanto a estructura, instalaciones, etc.

Limitaciones de uso de las instalaciones. Las instalaciones previstas solo podrán destinarse vinculadas al uso del edificio y con las características técnicas contenidas en el Certificado de la instalación correspondiente del instalador y la autorización del Servicio Territorial de Industria y Energía de la Junta de Castilla y León.

- 1. Sustentación del edificio**
 - 1.1. Bases de cálculo
 - 1.2. Estudio geotécnico
- 2. Sistema estructural**
 - 2.1. Procedimientos y métodos empleados para todo el sistema estructural
 - 2.2. Cimentación
 - 2.3. Estructura portante
 - 2.4. Estructura horizontal
- 3. Sistema envolvente**
 - 3.1. Subsistema Fachadas
 - 3.2. Subsistema Cubiertas
 - 3.3. Subsistema Paredes en contacto con espacios no habitables
 - 3.4. Subsistema Suelos
 - 3.5. Subsistema Medianeras
- 4. Sistema de compartimentación**
- 5. Sistemas de acabados**
 - 5.1. Revestimientos exteriores
 - 5.2. Revestimientos interiores
 - 5.3. Solados
 - 5.4. Cubierta
 - 5.5. Otros acabados
- 6. Sistemas de acondicionamiento e instalaciones.**
 - 6.1. Subsistema de Protección contra Incendios
 - 6.2. Subsistema de Pararrayos
 - 6.3. Subsistema de Electricidad
 - 6.4. Subsistema de Alumbrado
 - 6.5. Subsistema de Fontanería
 - 6.6. Subsistema de Evacuación de residuos líquidos y sólidos
 - 6.7. Subsistema de Ventilación
 - 6.8. Subsistema de Telecomunicaciones
 - 6.9. Subsistema de Instalaciones Térmicas del edificio
 - 6.10. Subsistema de Energía Solar Térmica
- 7. Equipamiento**
 - 7.1. Baños y Aseos
 - 7.2. Cocina
 - 7.3. Garaje

1. Sustentación del edificio

Justificación de las características del suelo y parámetros a considerar para el cálculo de la parte del sistema estructural correspondiente a la cimentación.

1.1. Bases de cálculo

Método de cálculo	El dimensionado de secciones se realiza según la Teoría de los Estados Límites Últimos (apartado 3.2.1 DB-SE) y los Estados Límites de Servicio (apartado 3.2.2 DB-SE). El comportamiento de la cimentación debe comprobarse frente a la capacidad portante (resistencia y estabilidad) y la aptitud de servicio.
Verificaciones	Las verificaciones de los Estados Límites están basadas en el uso de un modelo adecuado para al sistema de cimentación elegido y el terreno de apoyo de la misma.
Acciones	Se ha considerado las acciones que actúan sobre el edificio soportado según el documento DB-SE-AE y las acciones geotécnicas que transmiten o generan a través del terreno en que se apoya según el documento DB-SE.

1.2. Estudio geotécnico

Generalidades	El análisis y dimensionamiento de la cimentación exige el conocimiento previo de las características del terreno de apoyo, la tipología del edificio previsto y el entorno donde se ubica la construcción.
Datos estimados	Los valores del estudio geotécnico se han tomado de los datos obtenidos cuando se construyó el edificio que ahora se reforma
Tipo de reconocimiento	Se trata de una reforma sobre un edificio ya construido.

Parámetros geotécnicos estimados

Cota de cimentación	- 1,00 m.
Estrato previsto para cimentar	Gravas medias con arenas gruesas
Nivel freático	No se detecta la presencia de nivel freático. Estimado > 4,00 m.
Coeficiente de permeabilidad	$K_s = 10^{-4}$ cm/s
Tensión admisible considerada	0,20 N/mm ²
Peso específico del terreno	$\gamma = 1,8$ kN/m ³
Angulo de rozamiento interno del terreno	$\varphi = 35^\circ$
Coeficiente de empuje en reposo	
Valor de empuje al reposo	
Coeficiente de Balasto	$K=2.100$ KN/m ³

2. Sistema estructural

Se establecen los datos y las hipótesis de partida, el programa de necesidades, las bases de cálculo y procedimientos o métodos empleados para todo el sistema estructural, así como las características de los materiales que intervienen.

2.1. Procedimientos y métodos empleados para todo el sistema estructural

El proceso seguido para el cálculo estructural es el siguiente: primero, determinación de situaciones de dimensionado; segundo, establecimiento de las acciones; tercero, análisis estructural; y cuarto dimensionado. Los métodos de comprobación utilizados son el de *Estado Límite Último* para la resistencia y estabilidad, y el de *Estado Límite de Servicio* para la aptitud de servicio. Para más detalles consultar la Memoria de Cumplimiento del CTE, Apartados SE 1 y SE 2.

2.2. Cimentación

Datos e hipótesis de partida	Terreno de topografía plana con unas características geotécnicas adecuadas para una cimentación de tipo superficial, con el nivel freático por debajo de la cota de cimentación, y no agresivo.
Programa de necesidades	La modificación en la estructura incluye el relleno de los huecos en los forjados de la actual escalera y la apertura de otros nuevos para una nueva escalera y un ascensor
Bases de cálculo	El dimensionado de secciones se realiza según la Teoría de los Estados Límites Últimos y los Estados Límites de Servicio. El comportamiento de la cimentación debe comprobarse frente a la capacidad portante (resistencia y estabilidad) y la aptitud de servicio.
Descripción constructiva	<p>Por las características del terreno se adopta una cimentación de tipo superficial. La cimentación se proyecta mediante zanjas corridas y zapatas rígidas de hormigón armado. Las zapatas se arriostrarán convenientemente mediante vigas riostras y centradoras, conforme a lo especificado en el Plano de Cimentación. Se determina la profundidad del firme de la cimentación a la cota -1,00 m., siendo ésta susceptible de ser modificada por la dirección facultativa a la vista del terreno.</p> <p>Se harán las excavaciones hasta las cotas apropiadas, rellenando con hormigón en masa HM-20 todos los pozos negros o anomalías que puedan existir en el terreno hasta alcanzar el firme. Para garantizar que no se deterioren las armaduras inferiores de cimentación, se realizará una base de hormigón de limpieza en el fondo de las zanjas y zapatas de 10 cm. de espesor.</p> <p>La excavación se ha previsto realizarse por medios mecánicos. Los perfilados y limpiezas finales de los fondos se realizarán a mano. La excavación se realizará por puntos o batches en aquellas zonas que así lo considere la dirección facultativa.</p> <p>Se procederá al entibado de las tierras siempre que la excavación se realice a más de 1,30 m. de profundidad.</p> <p>El piso de planta baja y el foso del ascensor se ejecutará con una solera de hormigón armado HA-25 de 15 cm. de espesor con un mallazo de acero electrosoldado B500T 15x15x6 mm. sobre un encachado de piedra caliza de 15 cm. de espesor medio, todo ello previa compactación de tierras. Se dispondrá una lámina de polietileno de 1 mm. entre el encachado de piedra y el hormigón de la solera, solapada en un 10% de su superficie y doblada hacia arriba en los bordes.</p>
Características de los materiales	Hormigón armado HA-25, acero B500S para barras corrugadas y acero B500T para mallas electrosoldadas.

2.3. Estructura portante

Datos e hipótesis de partida	La reforma prevista afecta mínimamente a la estructura al incluir el relleno de los huecos de al actual escalera y la creación de una nueva y un ascensor. Se ha respetado en la totalidad la estructura portante actual y se ha reforzado dónde ha sido necesario. Ambiente no agresivo a efectos de la durabilidad.
Programa de necesidades	El edificio sobre el que se actúa tiene una junta de dilatación que se respeta en las modificaciones que se realizarán.

Bases de cálculo	El dimensionado de secciones se realiza según la teoría de los Estados Límites de la Instrucción EHE-08, utilizando el Método de Cálculo en Rotura. Programa de cálculo utilizado: CypeCad. Análisis de solicitaciones mediante un cálculo espacial en 3 dimensiones por métodos matriciales de rigidez.
Descripción constructiva	<p>Estructura en hormigón armado de pórticos planos con nudos rígidos de pilares metálicos, y vigas planas y/o de canto de hormigón o metálicas en función de las solicitaciones. Sobre estos pórticos se apoyan forjados unidireccionales de semiviguetas y bovedillas.</p> <p>El arranque de la estructura se realizará sobre zapatas aisladas o corridas. El suelo de planta baja se apoyará en una solera que unifica terreno y cara superior de cimentación en una cota adecuada.</p> <p>La escalera será de losa maciza de hormigón armado de 15 cm. de espesor para apoyar en vigas o brochales.</p> <p>Los muros que rodean la escalera y el ascensor serán también de hormigón armado de 18 cm de espesor.</p>
Características de los materiales	Hormigón armado HA-25, acero B500S para barras corrugadas y acero B500T para mallas electrosoldadas.

2.4. Estructura horizontal

Datos e hipótesis de partida	En la estructura horizontal se ha seguido el mismo criterio que en la portante aunque en este caso ha sido preciso demoler pequeñas partes de la misma persiguiendo una mayor sencillez en la unión de la estructura nueva y actual.
Programa de necesidades	El edificio sobre el que se actúa tiene una junta de dilatación que se respeta en las modificaciones que se realizarán
Bases de cálculo	El dimensionado de secciones se realiza según la teoría de los Estados Límites de la Instrucción EHE-08. El método de cálculo de los forjados se realiza mediante un cálculo plano en la hipótesis de viga continua empleando el método matricial de rigidez o de los desplazamientos, con un análisis en hipótesis elástica según EHE-08.
Descripción constructiva	<p>Los forjados serán unidireccionales de vigueta semirresistente con bovedilla intereje de vigueta 70 cm., armaduras de acero corrugado y mallazo de reparto de malla electrosoldada.</p> <p>Las cotas de los forjados serán las indicadas en los planos del presente proyecto.</p> <p>En todos los forjados, tanto la armadura superior de la vigueta como de la celosía es como mínimo de \varnothing 6 mm. El monolitismo de los forjados se consigue con una capa de compresión y una malla electrosoldada, además de los zunchos de borde y de atado de cabezas.</p> <p>Los vuelos de los aleros del forjado de cubierta se realizarán según detalle de Planos de Estructura.</p>
Características de los materiales	Hormigón armado HA-25, acero B500S para barras corrugadas, acero B500T para mallas electrosoldadas, y bovedillas cerámicas.

3.

Sistema envolvente

Definición constructiva de los distintos subsistemas de la envolvente del edificio relacionados en la Memoria Descriptiva, con descripción de su comportamiento frente a las acciones a las que está sometido (peso propio, viento, sismo, etc.), frente al fuego, seguridad de uso, evacuación de agua y comportamiento frente a la humedad, aislamiento térmico y sus bases de cálculo, la demanda energética máxima prevista del edificio para condiciones de verano e invierno y su eficiencia energética en función del rendimiento energético de las instalaciones proyectadas según el Apartado de Subsistema de acondicionamiento e instalaciones.

3.1. Subsistema Fachadas

Elemento M1: Fachadas a exterior

Elemento M1: Fachadas a exterior	
Definición constructiva	El cerramiento actual del edificio es de doble hoja de ladrillo cerámico con cámara de aire y aislamiento intermedio. Con revestimiento exterior de conglomerado de mármol e interior de guarnecido y enlucido de yeso. El cerramiento se encuentra en buen estado y cumple con los niveles de aislamiento de la normativa actual, no obstante se mejorarán los mismos al proyectar un panelado metálico sobre rastreles como revestimiento exterior.
Comportamiento y bases de cálculo del elemento M1 frente a:	
Peso propio	Acción permanente según DB SE-AE: 3,30 kN/m ² .
Viento	Acción variable según DB SE-AE: Presión estático del viento $Q_e = 0,50$ kN/m ² .
Sismo	Acción accidental según DB SE-AE: No se evalúan según NCSE-02.
Fuego	Propagación exterior según DB-SI: Resistencia al fuego EI-240.
Seguridad de uso	Riesgo de caídas en ventanas según DB-SU: Altura entre pavimento y ventana > 90 cm.
Evacuación de agua	No es de aplicación.
Comportamiento frente a la humedad	Protección frente a la humedad según DB HS 1: Dispone de una barrera de resistencia media a la filtración tipo N1 (enfoscado de mortero hidrófugo intermedio en la cara interior de la hoja principal de 1,5 cm. de espesor).
Aislamiento acústico	Protección contra el ruido según DB-HR: los valores característicos se indican en el apartado de justificación del cumplimiento del DB HR
Aislamiento térmico	Limitación de la demanda energética según DB HE 1, los valores característicos se indican en el apartado de justificación del cumplimiento del DB HE1

3.2. Subsistema Cubierta

Elemento C1: Cubierta a exterior

Elemento C1: Cubierta a exterior	
Definición constructiva	No se actúa sobre este elemento al encontrarse en buen estado y satisfacer los valores de la normativa actual. Las características del elemento han sido descritas en la Memoria Descriptiva.
Comportamiento y bases de cálculo del elemento C1 frente a:	
No es de aplicación	

3.3. Subsistema Paredes en contacto con espacios no habitables

No existe en el presente proyecto.

3.4. Subsistema Suelos

Elemento S1: Suelo en contacto con el terreno

Elemento S1: Suelo en contacto con el terreno	
Definición constructiva	Este tipo de suelo se utilizará para las modificaciones que se realizarán en planta baja y el foso del ascensor. Aplicación de una emulsión asfáltica vegetal sobre la superficie del terreno, capa de 15 cm. de enchado de grava filtrante, una lámina de polietileno de 1 mm. de espesor, aislamiento, solera de hormigón armado de 15 cm. de espesor, térmico con panel de poliestireno extruido de 3 cm. de espesor, capa de mortero de cemento y acabado de pavimento
Comportamiento y bases de cálculo del elemento S1 frente a:	
Peso propio	Acción permanente según DB SE-AE: 4,85 kN/m ² .
Viento	No es de aplicación.
Sismo	No es de aplicación.
Fuego	No es de aplicación
Seguridad de uso	No es de aplicación.

Evacuación de agua	No es de aplicación.
Comportamiento frente a la humedad	Protección frente a la humedad según DB HS 1. Dispone de una barrera a la filtración formada por el enchachado de grava y la lámina de polietileno.
Aislamiento acústico	No es de aplicación.
Aislamiento térmico	Limitación de la demanda energética según DB HE 1, los valores característicos se indican en el apartado de justificación del cumplimiento del DB HE1

3.5. Subsistema Medianeras

No es de aplicación en este proyecto

3.6. Subsistema Muros

No es de aplicación en este proyecto

4. Sistema de compartimentación

Definición de los elementos de compartimentación relacionados en la Memoria Descriptiva con especificación de su comportamiento ante el fuego y su aislamiento acústico y otras características que sean exigibles, en su caso.

Se entiende por partición interior, conforme al “Apéndice A: Terminología” del DB HE 1, el elemento constructivo del edificio que divide su interior en recintos independientes. Pueden ser verticales u horizontales.

Partición 1: Tabiquería divisoria

Partición 1: Tabiquería divisoria	
Descripción constructiva	La tabiquería divisoria se realizará con tabique de ladrillo hueco sobre bandas elastificadas, buscando una solución similar a la que ya se utiliza en el edificio pero adaptada a las técnicas constructivas actuales.
Comportamiento de la partición 1 frente a:	
Aislamiento acústico	Protección contra el ruido según DB-HR, los valores característicos se indican en el apartado de justificación del cumplimiento del DB HR

Partición 2: Carpintería interior

Partición 2: Carpintería interior							
Descripción constructiva	<p>La carpintería interior será de madera de roble barnizada en su color natural, con hojas lisas macizas de 35 mm. de espesor. Las puertas serán ciegas o con aberturas con vidrio en función de su situación. Los herrajes de colgar y seguridad serán de acero inoxidable.</p> <p>Los frentes de los armarios empotrados serán de madera barnizada en su color natural, con hojas macizas lisas correderas de 30 mm. de espesor. Los herrajes de colgar, deslizamiento y seguridad serán latonados.</p> <p>Las dimensiones de las hojas deberán ser normalizadas, y son las siguientes:</p> <table> <tr> <td>Puertas interiores</td> <td>825 x 2030 x 35 mm. (Ancho x Alto x Grosor)</td> </tr> <tr> <td>Puertas de aseos</td> <td>725 x 2030 x 35 mm.</td> </tr> <tr> <td>Puertas de armarios de hoja corredera</td> <td>variable</td> </tr> </table>	Puertas interiores	825 x 2030 x 35 mm. (Ancho x Alto x Grosor)	Puertas de aseos	725 x 2030 x 35 mm.	Puertas de armarios de hoja corredera	variable
Puertas interiores	825 x 2030 x 35 mm. (Ancho x Alto x Grosor)						
Puertas de aseos	725 x 2030 x 35 mm.						
Puertas de armarios de hoja corredera	variable						
Comportamiento de la partición 2 frente a:							
Aislamiento acústico	Protección contra el ruido según DB-HR: los valores característicos se indican en el apartado de justificación del cumplimiento del DB HR						

5. Sistemas de acabados

Se indican las características y prescripciones de los acabados de los paramentos descritos en la Memoria Descriptiva a fin de cumplir los requisitos de funcionalidad, seguridad y habitabilidad.

5.1. Revestimientos exteriores

Revestimiento exterior 1	
Descripción	Panelado exterior metálico sobre rastreles
Requisitos de	
Funcionalidad	No es de aplicación.
Seguridad	Reacción al fuego y propagación exterior según DB SI 2: clase de reacción al fuego B-s3,d2.
Habitabilidad	Protección frente a la humedad según DB HS 1: coeficiente de succión < 3,0%.

Revestimiento exterior 2	
Descripción	Aplacado de granito
Requisitos de	
Funcionalidad	No es de aplicación.
Seguridad	Reacción al fuego y propagación exterior según DB SI 2: clase de reacción al fuego B-s3,d2.
Habitabilidad	Protección frente a la humedad según DB HS 1: coeficiente de succión < 3,0%.

5.2. Revestimientos interiores

Revestimiento interior 1	
Descripción	Guarnecido y enlucido de yeso de 15 mm. de espesor en techos directos al forjado y en particiones verticales. Acabado final con pintura plástica lisa mate lavable de 1ª calidad, acabado aterciopelado, en blanco o pigmentada en tonos a elegir por la D.F.
Requisitos de	
Funcionalidad	No es de aplicación.
Seguridad	Reacción al fuego y propagación interior según DB SI 1: clase de reacción al fuego A1 y A1 _{FL} .
Habitabilidad	No es de aplicación.

Revestimiento interior 2	
Descripción	Alicatado con plaqueta de gres porcelánico rectificado en baldosas a elegir por la D.F. recibido con adhesivo flexible, sobre enfoscado de mortero de cemento 1:4 (M-80) en aseos.
Requisitos de	
Funcionalidad	No es de aplicación.
Seguridad	Reacción al fuego y propagación interior según DB SI 1: clase de reacción al fuego A1 y A1 _{FL} .
Habitabilidad	Protección frente a la humedad DB HS 1 y Recogida y evacuación de residuos según DB HS 2: revestimiento impermeable y fácil de limpiar.

5.3. Solados

Solado 1 interior / exterior	
Descripción	Pavimento de terrazo a definir por la D.F.
Requisitos de	
Funcionalidad	No es de aplicación.
Seguridad	Reacción al fuego y propagación interior según DB SI 1: clase de reacción al fuego A1 y A1 _{FL} . Seguridad de utilización según DB SU 1: No es de aplicación en edificios de vivienda
Habitabilidad	No es de aplicación.

Solado 2 interior	
Descripción	Pavimento continuo de linóleo sobre mortero de nivelación
Requisitos de	
Funcionalidad	No es de aplicación.
Seguridad	Reacción al fuego y propagación interior según DB SI 1: clase de reacción al fuego A1 y A1 _{FL} . Seguridad de utilización según DB SU 1: No es de aplicación en edificios de vivienda
Habitabilidad	No es de aplicación.

5.4. Cubierta

Cubierta 1	
Descripción	No se interviene en la cubierta puesto que la actual se encuentra en perfecto estado y cumple con las exigencias de la normativa actual.
Requisitos de	
Funcionalidad	No es de aplicación.
Seguridad	Reacción al fuego y propagación exterior según DB SI 2: clase de reacción al fuego B _{ROOF} (t1).
Habitabilidad	Protección frente a la humedad DB HS 1: la pendiente y las pizarras correctamente colocadas aseguran la impermeabilidad.

6. Sistemas de acondicionamiento e instalaciones

Se indican los datos de partida, los objetivos a cumplir, las prestaciones y las bases de cálculo para cada uno de los subsistemas siguientes:

1. Protección contra incendios, anti-intrusión, pararrayos, electricidad, alumbrado, ascensores, transporte, fontanería, evacuación de residuos líquidos y sólidos, ventilación, telecomunicación, etc.
2. Instalaciones térmicas del edificio proyectado y su rendimiento energético, suministro de combustibles, ahorro de energía e incorporación de energía solar térmica o fotovoltaica y otras energías renovables.

6.1. Subsistema de Protección contra Incendios

Datos de partida	Obra de reforma sobre un edificio existente destinado a centro de servicios sociales que se desarrolla en tres plantas, incluyendo la planta baja. Las demás características particulares se indican en el apartado de cumplimiento del DB-SI
Objetivos a cumplir	Disponer de equipos e instalaciones adecuados para hacer posible la detección, el control y la extinción de un incendio.
Prestaciones	La dotación de los elementos de protección se indicará en la justificación del DB SI.

Bases de cálculo	Según DB SI 4
Descripción y características	Las características de los elementos de protección se indicarán en la justificación tanto del DB SI como del DB SI

6.2. Subsistema de Pararrayos

Datos de partida	Densidad de impactos sobre el terreno: 2,00 impactos / año km ² Altura del edificio en el perímetro: 10,30 m. Superficie de captura equivalente del edificio: 8.350,34 m ² Coeficiente relacionado con el entorno: 0,50 próximo a edificios de igual altura Coeficiente función del tipo de construcción: 1,00 Estructura y cubierta de hormigón.
Objetivos a cumplir	Limitar el riesgo de electrocución y de incendio causado por la acción del rayo.
Prestaciones	Para el edificio proyectado es exigible una instalación de protección contra el rayo.
Bases de cálculo	Según el procedimiento de verificación del DB SU 8, la frecuencia esperada de impactos N _e es superior al riesgo admisible N _a .
Descripción y características	El edificio ya cuenta con una instalación de protección contra el rayo perfectamente operativa.

6.3. Subsistema de Electricidad

Datos de partida	Obra de reforma en un edificio construido destinado a centro de servicios sociales, sin modificación de uso. Suministro por la red de distribución, disponiendo de una acometida de tipo aero-subterránea situada a escasos metros del frente de parcela. La modificación del sistema de electricidad afecta únicamente al desplazamiento de algunos puntos de luz dentro del edificio y a la instalación de un ascensor, sin que se vea afectado el resto del sistema.
Objetivos a cumplir	El suministro eléctrico para la instalación proyectada, preservar la seguridad de las personas y bienes, asegurar el normal funcionamiento de la instalación, prevenir las perturbaciones en otras instalaciones y servicios, y contribuir a la fiabilidad técnica y a la eficiencia económica de la instalación.
Prestaciones	Suministro eléctrico para alumbrado, tomas de corrientes y aparatos y usos varios del edificio.
Bases de cálculo	Según el Reglamento Electrotécnico de Baja Tensión (<i>Real Decreto 842/2002, de 2 de agosto de 2002</i>), así como a otra normativa de aplicación.
Descripción y características	Se detalla el subsistema de electricidad, así como sus características y componentes en el anexo del Cumplimiento del Reglamento Electrotécnico de Baja Tensión (REBT).

6.4. Subsistema de Alumbrado

Datos de partida	Obra de reforma en un edificio construido destinado a centro de servicios sociales, sin modificación de uso.
Objetivos a cumplir	Limitar el riesgo de daños a las personas como consecuencia de una iluminación inadecuada en caso de emergencia o de fallo del alumbrado normal.
Prestaciones	1.- En cada zona se dispondrá una instalación de alumbrado capaz de proporcionar los niveles mínimos exigibles de iluminación. 2.-Dispondrá de alumbrado de emergencia que entre en funcionamiento en caso de fallo en el suministro del alumbrado normal. La instalación cumplirá las condiciones de servicio siguientes: - Duración de 1 hora, como mínimo, a partir del instante en que tenga lugar el fallo. - Iluminancia mínima de 1 lux en el nivel del suelo. - Iluminancia mínima de 5 lux en el punto en que esté situado el extintor.

Bases de cálculo	Según DB SU 4.
Descripción y características	La instalación de iluminación satisface las prestaciones requeridas en el DB-SU4 y sus características serán las que se describen en el apartado de Cumplimiento de dicho documento básico.

6.5. Subsistema de Fontanería

Datos de partida Se trata de una obra de reforma que incluye únicamente el desplazamiento dentro de la misma planta de algunos puntos de consumo, sin que las necesidades de caudal y presión del edificio se vean afectadas.

Edificio con un solo titular/contador. Abastecimiento directo con suministro público continuo y presión suficientes en perfecto estado de funcionamiento.

Objetivos a cumplir Disponer de medios adecuados para suministrar al equipamiento higiénico previsto de agua apta para el consumo de forma sostenible, aportando caudales suficientes para su funcionamiento, sin alteración de las propiedades de aptitud para el consumo e impidiendo los posibles retornos que puedan contaminar la red, incorporando medios que permitan el ahorro y el control del caudal del agua.

Los equipos de producción de agua caliente estarán dotados de sistemas de acumulación y los puntos terminales de utilización tendrán unas características tales que eviten el desarrollo de gérmenes patógenos

Prestaciones Disponer de los siguientes caudales instantáneos mínimos para cada tipo de aparato:

Tipo de aparato	Caudal instantáneo mínimo de AF (dm ³ /s)	Caudal instantáneo mínimo de ACS (dm ³ /s)
Lavabo	0,10	0,065
Ducha	0,20	0,10
Bañera de ≥ 1,40 m.	0,30	0,20
Bañera de < 1,40 m.	0,20	0,15
Bidé	0,10	0,065
Inodoro con cisterna	0,10	-
Inodoro con fluxor	1,25	-
Fregadero doméstico	0,20	0,10
Lavavajillas doméstico	0,15	0,10
Lavadora doméstica	0,20	0,15
Grifo aislado	0,15	0,10
Grifo garaje	0,20	-
Vertedero	0,20	-

Temperatura de preparación y almacenamiento de ACS: 60 °C.

Bases de cálculo Diseño y dimensionado de la instalación según DB HS 4, Reglamento de instalaciones térmicas en los edificios RITE, y sus Instrucciones Técnicas Complementarias ITE.

Descripción y características La nueva instalación constará de los siguientes puntos de consumo:

- planta baja: Grupo con 1 lavabo y dos inodoros
- planta primera: Grupo con 2 lavabos, 3 inodoros y 2 urinarios
- planta segunda: Grupo con 1 lavabo, 1 inodoro y 2 urinarios
- planta segunda: Grupo con 2 lavabos, 3 inodoros y 1 vertedero
- planta segunda: Grupo con 1 lavabo, 1 inodoro y 2 urinarios
- planta segunda: Grupo con 1 lavabo, 2 inodoros y 1 vertedero

Los elementos que componen la instalación son los siguientes:

- Tubo de alimentación.
- Instalación particular interior formada por: llave de paso, derivaciones de A.F. y A.C.S., ramales de enlace de A.F. y A.C.S., y punto de consumo).

Se incluye un esquema de principio de la instalación y de las instalaciones particulares en el plano de Fontanería

El trazado de la Instalación de A.F. parte de la llave de paso y del contador, ubicados en el cierre de la parcela. Se atenderá a las condiciones particulares que indique la compañía suministradora. Esta acometida se realizará con tubería de polietileno de alta densidad de ø 25 mm. para una presión nominal de 1 Mpa.

Las conducciones enterradas que discurren por la parcela serán de polietileno de alta

densidad para una presión nominal de 1 Mpa. Se aislarán con coquilla flexible de espuma elastomérica de 20 mm. de espesor.

Las conducciones interiores serán tuberías multicapa tipo Uponor Unipipe Pert-Al-Pert, para una presión de trabajo de 20 kg/cm². Se aislarán con coquilla flexible de espuma elastomérica de 20 mm. de espesor cuando sea necesario.

La distribución interior de la instalación se dispondrá horizontalmente y sobre el piso al que sirven, a una altura de 2,10 m. sobre el nivel del suelo, discurriendo empotrada en tabiques o por falsos techos. Cuando discurran por exteriores o locales no calefactados se aislarán con coquillas flexibles de espuma elastomérica de 20 mm. de espesor.

Se dispondrá de llave de corte general en el edificio. Se dispondrán llaves de paso en cada local húmedo, y antes de cada aparato de consumo, según se indica en el Plano de Instalación de Fontanería.

El tendido de las tuberías de agua fría se hará de tal modo que no resulten afectadas por focos de calor y por consiguiente deben discurrir siempre separadas de las canalizaciones de agua caliente (ACS o Calefacción) a una distancia de 4 cm., como mínimo. Cuando las dos tuberías estén en un mismo plano vertical, la de agua fría debe ir siempre por debajo de la de agua caliente.

Las tuberías deben ir por debajo de cualquier canalización o elemento que contenga dispositivos eléctricos o electrónicos, así como de cualquier red de telecomunicaciones, guardando una distancia en paralelo de al menos 30 cm. Con respecto a las conducciones de gas se guardará una distancia mínima de 3 cm.

Como medida encaminada al ahorro de agua, en la red de A.C.S. debe disponerse una red de retorno cuando la longitud de la tubería de ida al punto de consumo más alejado sea igual o mayor que 15,00 m.

La producción de A.C.S. se describe en el Subsistema de Instalaciones Térmicas de la presente Memoria Constructiva

6.6. Subsistema de Evacuación de residuos líquidos y sólidos

Datos de partida	Evacuación de aguas residuales y pluviales de forma separativa a la red general de saneamiento. Se utiliza la misma red del edificio existente sin modificar la acometida. Al igual que en la fontanería, la nueva instalación consiste en el desplazamiento dentro de la misma planta de los grupos de aseos, por lo que no es preciso actuar en el resto de la red al estar ésta en buen estado de funcionamiento.
Objetivos a cumplir	Disponer de medios adecuados para extraer las aguas residuales de forma independiente o conjunta con las precipitaciones atmosféricas y con las escorrentías.
Prestaciones	La red de evacuación deberá disponer de cierres hidráulicos, con unas pendientes que faciliten la evacuación de los residuos y ser autolimpiables, los diámetros serán los apropiados para los caudales previstos, será accesible o registrable para su mantenimiento y reparación, y dispondrá de un sistema de ventilación adecuado que permita el funcionamiento de los cierres hidráulicos.
Bases de cálculo	Diseño y dimensionado de la instalación según DB HS 5.
Descripción y características	Instalación de evacuación de aguas residuales mediante arquetas y colectores enterrados, con cierres hidráulicos, desagüe por gravedad a una arqueta general situada según planos, que constituye el punto de conexión con la red general de saneamiento.

Las aguas pluviales se evacuan mediante canalones, bajantes, arquetas y colectores enterrados y se desaguan por gravedad a la red general. No se modifica dicha red, únicamente se repara en sitios puntuales en que presenta algún desperfecto.

La nueva instalación comprende los siguientes desagües:

- planta baja: Grupo con 1 lavabo y dos inodoros
Grupo con 2 lavabos, 3 inodoros y 2 urinarios
- planta primera: Grupo con 1 lavabo, 1 inodoro y 2 urinarios
Grupo con 2 lavabos, 3 inodoros y 1 vertedero
- planta segunda: Grupo con 1 lavabo, 1 inodoro y 2 urinarios

Grupo con 1 lavabos, 2 inodoros y 1 vertedero

Las arquetas serán de las dimensiones especificadas en el Plano de Saneamiento, serán prefabricadas registrables de PVC o de fábrica de ladrillo. Se colocarán arquetas en las conexiones y cambios de dirección, según se indica en el Plano de Saneamiento.

Los colectores enterrados de evacuación horizontal se ejecutarán con tubo de PVC de pared compacta, con uniones en copa lisa pegadas (juntas elásticas), para una presión de trabajo de 5 atm., según se indica en el Plano de Saneamiento. La pendiente de los colectores no será inferior del 2%.

Los colectores colgados de evacuación horizontal se realizarán con tubo de PVC sanitario suspendido del techo, con uniones en copa lisa pegadas (juntas elásticas), para una presión de trabajo de 5 atm., según se indica en el Plano de Saneamiento. La pendiente de los colectores no será inferior del 1%. Se colocarán piezas de registro a pie de bajante, en los encuentros, cambios de pendiente, de dirección y en tramos rectos cada 15 m., no se acometerán a un punto más de dos colectores.

Las bajantes ocultas serán de PVC sanitario con uniones en copa lisa pegadas (juntas elásticas), para una presión de trabajo de 5 atm., con un diámetro uniforme en toda su altura. Las vistas serán de aluminio o cobre.

Las bajantes de pluviales se conectarán a la red de evacuación horizontal mediante arquetas a pie de bajante, que serán registrables y nunca serán sifónicas.

Los desagües del baño y del aseo se realizará mediante botes sifónicos de 125 mm. de diámetro. La distancia del bote sifónico a la bajante no será mayor de 2 m., y la del aparato más alejado al bote sifónico no mayor de 2,50 m. Las pendientes de las derivaciones estarán comprendidas entre un 2% y 4%.

En el caso de desagüe por sifones individuales, la distancia del sifón más alejado a la bajante a la que acometa no será mayor de 4,00 m. Y las pendientes de las derivaciones estarán comprendidas entre un 2,5% y 5% para desagües de fregaderos, lavaderos, lavabos y bidés, y menor del 10% para desagües de bañeras y duchas.

El desagüe de los inodoros a las bajantes se realizará directamente o por medio de un manguetón de acometida de longitud igual o menor que 1,00 m.

Se utilizará un sistema de ventilación primaria para asegurar el funcionamiento de los cierres hidráulicos, prolongando las bajantes de agua residuales al menos 1,30 m. por encima de la cubierta.

Los pozos de registro se ajustarán a la normativa municipal, y de no existir ésta, serán de hormigón armado o ladrillo macizo de 90 cm. de diámetro, con patés de redondos de 16 mm. cada 25 cm. y empotrados 10 cm. en el ladrillo u hormigón. La tapa será de fundición.

6.7. Subsistema de Ventilación

Datos de partida	Tipo de edificio: Centro de servicios sociales Tipo de ventilación: Híbrida Zona térmica: W Número de plantas: 3
Objetivos a cumplir	Disponer de medios para que los recintos del edificio puedan ventilar adecuadamente, de forma que se aporte un caudal suficiente de aire exterior y se garantice la extracción y expulsión del aire viciado por los contaminantes. La evacuación de productos de combustión de las instalaciones térmicas se realizará por la cubierta del edificio.
Prestaciones	Los caudales de ventilación mínimos a conseguir son los indicados en el RITE , tabla 1.4.2.4
Bases de cálculo	Diseño y dimensionado de la instalación según RITE.
Descripción y características	El sistema de ventilación del edificio es híbrido, con circulación del aire de los locales secos a los húmedos. El proyecto de reforma, de igual manera que en fontanería y saneamiento contempla el desplazamiento de los conductos de ventilación en la misma planta, garantizando un caudal de ventilación y renovación de aire que cumpla con la normativa actual. Los conductos verticales de extracción se realizarán con piezas prefabricadas cerámicas

recibidas con mortero de cemento CEM II/B-P 32,5 N y arena de río 1:6 (M-40). Se colocarán las piezas en forma de columna a partir del forjado de techo de la primera planta a ventilar. Serán verticales, de sección uniforme, sin obstáculos en todo su recorrido y estancos. Se rematará en la boca de expulsión con un aspirador hídrifo prefabricado de sección útil igual a la del conducto de extracción, colocado sobre el muro de revestimiento del conducto.

El conducto de salida de humos del grupo térmico de calefacción no se encuentra dentro de la reforma.

6.8. Subsistema de Telecomunicaciones

Datos de partida	El edificio cuenta con un sistema implantado y en perfecto estado de funcionamiento que no es necesario modificar.
Objetivos a cumplir	Disponer de acceso a los servicios de telecomunicación, audiovisuales y de información.
Prestaciones	El edificio dispone de instalaciones de: Radiodifusión sonora y Televisión de emisiones terrenales analógicas y digitales, y satélites (RTV + TDT), y Telefonía (TB + RDSI).
Bases de cálculo	Diseño y dimensionado de la instalación según el vigente <i>Reglamento regulador de las infraestructuras comunes de telecomunicaciones para el acceso a los servicios de telecomunicación en el interior de los edificios y de la actividad de instalación de equipos y sistemas de telecomunicaciones</i> (R.D. 401/2003, de 4 de abril).
Descripción y características	No se modifica la instalación existente al ser la misma perfectamente válida para las necesidades del edificio.

6.9. Subsistema de Instalaciones Térmicas del edificio

Datos de partida	El edificio cuenta con un sistema de calefacción y agua caliente mediante un grupo térmico de gasóleo que se encuentra en buen estado
Objetivos a cumplir	Disponer de unos medios adecuados destinados a atender la demanda de bienestar térmico e higiene a través de las instalaciones de calefacción, climatización y agua caliente sanitaria, con objeto de conseguir un uso racional de la energía que consumen, por consideraciones tanto económicas como de protección al medio ambiente, y teniendo en cuenta a la vez los demás requisitos básicos que deben cumplirse en el edificio, y todo ello durante un periodo de vida económicamente razonable. Los equipos de producción de agua caliente estarán dotados de sistemas de acumulación y los puntos terminales de utilización tendrán unas características tales que eviten el desarrollo de gérmenes patógenos.
Prestaciones	Condiciones interiores de bienestar térmico: Temperatura operativa en verano: 23 a 25 °C Temperatura operativa en invierno: 20 a 23 °C Temperatura de preparación y almacenamiento de ACS: 60 °C.
Bases de cálculo	Diseño y dimensionado de la instalación según DB HS 4, Reglamento de instalaciones térmicas en los edificios RITE, y sus Instrucciones Técnicas Complementarias ITE.
Descripción y características	El sistema de calefacción actual está formado por dos circuitos de radiadores con un grupo térmico de gasóleo. La reforma incluye el desplazamiento en la misma planta de un número pequeño de emisores que en ningún modo repercutirá en el resto de la instalación. Se plantea una reforma en el sistema de uso buscando una mayor independencia de uso para lo que se dividirá la instalación en seis circuitos, actuando sobre los montantes e independizando los circuitos existentes por plantas.

6.10. Subsistema de Energía Solar Térmica

Datos de partida	Reforma parcial de un edificio destinada a centro de servicios sociales en el que no se modifican las instalaciones térmicas.
Objetivos a cumplir	Disponer de los medios adecuados para que una parte de las necesidades energéticas derivadas de la demanda de agua caliente sanitaria se cubra mediante la incorporación de sistemas de captación, almacenamiento y utilización de energía solar de baja temperatura adecuada a la radiación solar global del emplazamiento y a la demanda de agua caliente del edificio.

Prestaciones	No es de aplicación
Bases de cálculo	No es de aplicación
Descripción y características	No es de aplicación

7. Equipamiento

7.1. Aseos

El equipamiento de los aseos es el que se refleja en los planos de distribución y las características de los aparatos serán las indicadas en las mediciones del presente proyecto pudiendo ser modificadas por la D.F. en la fase de ejecución de la obra

SE Seguridad Estructural

1. Introducción. Normativas Utilizadas.

SE 1 y SE 2 Resistencia y estabilidad / Aptitud al servicio

1. Análisis estructural y dimensionado.
2. Acciones.
3. Verificación de la estabilidad.
4. Verificación de la resistencia de la estructura.
5. Combinación de acciones.
6. Verificación de la aptitud de servicio.

SE-AE Acciones en la Edificación

1. Generalidades.
2. Acciones permanentes.
3. Acciones variables.
4. Cargas gravitatorias por niveles
5. Cargas lineales.

SE-C Cimentaciones

1. Bases de cálculo.
2. Estudio geotécnico.
3. Cimentación.
4. Sistema de contenciones.

NCSE Norma de Construcción Sismorresistente

1. Acción sísmica.

EHE-08 Instrucción de Hormigón Estructural

1. Datos previos.
2. Sistema estructural proyectado.
3. Principios Generales y Método de Los Estados Límites.
4. Cálculo en ordenador. Programa de cálculo.
5. Características de los materiales.
6. Coeficientes de seguridad y niveles de control.
7. Durabilidad.
8. Ejecución y control.
9. Características de losas macizas de hormigón armado.
10. Forjados unidireccionales con viguetas de hormigón.
11. Características técnicas de reticulares de hormigón armado.

SE-A Estructuras de Acero

1. Bases de cálculo.
2. Durabilidad.
3. Materiales.
4. Análisis estructural.
5. Estados límite últimos.
6. Estados límite de servicio.

1. Introducción. Normativas Utilizadas.

El objetivo del requisito básico “Seguridad estructural” consiste en asegurar que el edificio tiene un comportamiento estructural adecuado frente a las acciones e influencias previsibles a las que pueda estar sometido durante su construcción y uso previsto (Artículo 10 de la Parte I de CTE).

Para satisfacer este objetivo, se ha comprobado que el centro de servicios sociales de Flores del Sil, Ponferrada, se proyectará, fabricará, construirá y mantendrá de forma que cumpla con una fiabilidad adecuada a las exigencias básicas que se establecen en los apartados siguientes:

Prescripciones aplicables conjuntamente con DB-SE

Los Documentos Básicos que son aplicables a la estructura del presente proyecto de ejecución son los siguientes:

	Apartado		Procede	No procede
DB-SE	SE-1 y SE-2	Seguridad estructural:	<input checked="" type="checkbox"/>	<input type="checkbox"/>
DB-SE-AE	SE-AE	Acciones en la edificación	<input checked="" type="checkbox"/>	<input type="checkbox"/>
DB-SE-C	SE-C	Cimentaciones	<input checked="" type="checkbox"/>	<input type="checkbox"/>
DB-SE-A	SE-A	Estructuras de acero	<input checked="" type="checkbox"/>	<input type="checkbox"/>
DB-SE-F	SE-F	Estructuras de fábrica	<input type="checkbox"/>	<input checked="" type="checkbox"/>
DB-SE-M	SE-M	Estructuras de madera	<input type="checkbox"/>	<input checked="" type="checkbox"/>

Otras Normas.

Se han tenido en cuenta, además, las especificaciones de las siguientes normativas vigentes:

Normativas	Apartado		Procede	No procede
NCSE	NCSE	Norma de construcción sismorresistente	<input type="checkbox"/>	<input checked="" type="checkbox"/>
RC-03	RC-03	Instrucción para la Recepción del Cemento	<input checked="" type="checkbox"/>	<input type="checkbox"/>
EHE	EHE-08	Instrucción de Hormigón Estructural	<input checked="" type="checkbox"/>	<input type="checkbox"/>

EXIGENCIA BÁSICA SE 1: La resistencia y la estabilidad serán las adecuadas para que no se generen riesgos indebidos, de forma que se mantenga la resistencia y la estabilidad frente a las acciones e influencias previsibles durante las fases de construcción y usos previstos de los edificios, y que un evento extraordinario no produzca consecuencias desproporcionadas respecto a la causa original y se facilite el mantenimiento previsto.

EXIGENCIA BÁSICA SE 2: La aptitud al servicio será conforme con el uso previsto del edificio, de forma que no se produzcan deformaciones inadmisibles, se limite a un nivel aceptable la probabilidad de un comportamiento dinámico inadmisibles y no se produzcan degradaciones o anomalías inadmisibles.

1. Análisis estructural y dimensionado

Proceso	- DETERMINACION DE SITUACIONES DE DIMENSIONADO - ESTABLECIMIENTO DE LAS ACCIONES - ANALISIS ESTRUCTURAL - DIMENSIONADO	
Situaciones de dimensionado	PERSISTENTES	Condiciones normales de uso.
	TRANSITORIAS	Condiciones aplicables durante un tiempo limitado.
	EXTRAORDINARIAS	Condiciones excepcionales en las que se puede encontrar o estar expuesto el edificio.
Periodo de servicio	50 Años	
Método de comprobación	Estados límites	
Definición estado limite	Situaciones que de ser superadas, puede considerarse que el edificio no cumple con alguno de los requisitos estructurales para los que ha sido concebido.	
Resistencia y estabilidad	ESTADO LIMITE ÚLTIMO: Situación que de ser superada, existe un riesgo para las personas, ya sea por una puesta fuera de servicio o por colapso parcial o total de la estructura: - Perdida de equilibrio. - Deformación excesiva. - Transformación estructura en mecanismo. - Rotura de elementos estructurales o sus uniones. - Inestabilidad de elementos estructurales.	
Aptitud de servicio	ESTADO LIMITE DE SERVICIO Situación que de ser superada se afecta: - El nivel de confort y bienestar de los usuarios. - Correcto funcionamiento del edificio. - Apariencia de la construcción.	

2. Acciones

Clasificación de las acciones	PERMANENTES	Aquellas que actúan en todo instante, con posición constante y valor constante (pesos propios) o con variación despreciable: acciones reológicas.
	VARIABLES	Aquellas que pueden actuar o no sobre el edificio: uso y acciones climáticas.
	ACCIDENTALES	Aquellas cuya probabilidad de ocurrencia es pequeña pero de gran importancia: sismo, incendio, impacto o explosión.
Valores característicos de las acciones	Los valores de las acciones se recogerán en la justificación del cumplimiento del DB SE-AE.	
Datos geométricos de la estructura	La definición geométrica de la estructura esta indicada en los planos de proyecto.	
Características de los materiales	Los valores característicos de las propiedades de los materiales se detallarán en la justificación del DB correspondiente o bien en la justificación de la EHE.	
Modelo análisis estructural	En base a la documentación aportada se realiza comprobación de cálculo espacial en tres dimensiones por métodos matriciales de rigidez, formando las barras los elementos que definen la estructura: pilares, vigas, brochales, viguetas, losas, reticulares, etc. Se establece la compatibilidad de deformación en todos los nudos considerando seis grados de libertad y se crea la hipótesis de indeformabilidad del plano de cada planta, para simular el comportamiento del forjado, impidiendo los desplazamientos relativos entre nudos del mismo. A los efectos de obtención de solicitaciones y desplazamientos, para todos los estados de carga se realiza un cálculo estático y se supone un comportamiento lineal de los materiales, por tanto, un cálculo en primer orden.	

3. Verificación de la estabilidad

$$Ed,dst \leq Ed,stab$$

Ed,dst: Valor de cálculo del efecto de las acciones desestabilizadoras.
Ed,stab: Valor de cálculo del efecto de las acciones estabilizadoras.

4. Verificación de la resistencia de la estructura

$$Ed \leq Rd$$

Ed : Valor de calculo del efecto de las acciones.
Rd: Valor de cálculo de la resistencia correspondiente.

5. Combinación de acciones

El valor de calculo de las acciones correspondientes a una situación persistente o transitoria y los correspondientes coeficientes de seguridad se han obtenido de la formula 4.3 y de las tablas 4.1 y 4.2 del presente DB.

El valor de cálculo de las acciones correspondientes a una situación extraordinaria se ha obtenido de la expresión 4.4 del presente DB y los valores de cálculo de las acciones se han considerado 0 o 1 si su acción es favorable o desfavorable respectivamente.

6. Verificación de la aptitud de servicio

Se considera un comportamiento adecuado en relación con las deformaciones, las vibraciones o el deterioro si se cumple que el efecto de las acciones no alcanza el valor límite admisible establecido para dicho efecto.

Según lo expuesto en el artículo 4.3.3 de la norma CTE SE, se han verificado en la estructura las flechas de los distintos elementos. Se ha verificado tanto el desplome local como el total de acuerdo con lo expuesto en 4.3.3.2 de la citada norma.

En los elementos se establecen los siguientes límites:

Flechas relativas para los siguientes elementos				
Tipo de flecha	Combinación	Tabiques frágiles	Tabiques ordinarios	Resto de casos
1.-Integridad de los elementos constructivos (ACTIVA)	Característica G+Q	1/500	1/400	1/300
2.-Confort de usuarios (INSTANTÁNEA)	Característica de sobrecarga Q	1/350	1/350	1/350
3.-Apariencia de la obra (TOTAL)	Casi-permanente G+ψ2Q	1/300	1/300	1/300

Desplazamientos horizontales	
Local	Total
Desplome relativo a la altura entre plantas: $\square /h < 1/250$	Desplome relativo a la altura total del edificio: $\square /H < 1/500$

1. Generalidades

El campo de aplicación de este Documento Básico es el de determinación de las acciones sobre los edificios, para verificar el cumplimiento de los requisitos de seguridad estructural (capacidad portante y estabilidad) y aptitud al servicio, establecido en el DB-SE. Para la evaluación de acciones se han seguido las prescripciones indicadas en el Documento Básico SE-AE Acciones en la Edificación del CTE.

2. Acciones Permanentes.

Acciones Permanentes (G):	Peso Propio de la estructura:	Corresponde generalmente a los elementos de hormigón armado, calculados a partir de su sección bruta y multiplicados por 25 (peso específico del hormigón armado) en pilares, paredes y vigas. En losas macizas será el canto h (cm.) \times 25 kN/m ² . El peso propio de las losas armadas se obtiene como el producto de su canto en metros por 25 kN/m ³ . Zonas macizadas. El peso propio de las zonas macizas se obtiene como el producto de su canto en metros por 25 kN/m ³ .
	Cargas Muertas:	Se estiman uniformemente repartidas en la planta. Son elementos tales como el pavimento y la tabiquería (aunque esta última podría considerarse una carga variable, si su posición o presencia varía a lo largo del tiempo). Se considera para la formación de la cubierta una estructura ligera de correas sobre tabiques palomeros sobre la que se montan las placas de fibrocemento.
	Peso propio de tabiques pesados y muros de cerramiento:	Estos se consideran al margen de la sobrecarga de tabiquería. En el anejo C del DB-SE-AE se incluyen los pesos de algunos materiales y productos. El pretensado se regirá por lo establecido en la Instrucción EHE. Las acciones del terreno se tratarán de acuerdo con lo establecido en DB-SE-C.

3. Acciones Variables.

Acciones Variables (Q):	La sobrecarga de uso:	Se adoptarán los valores de la tabla 3.1. Dichos valores incluyen tanto los efectos derivados del uso normal, personas, mobiliario, enseres, mercancías habituales, contenido de los conductos, maquinaria y en su caso vehículos, así como la acumulación de personas, o de mobiliario con ocasión de traslado. Los equipos pesados no están cubiertos por los valores indicados. Las fuerzas sobre las barandillas y elementos divisorios: se considera una sobrecarga lineal de 2 kN/m en los balcones volados de toda clase de edificios.
	Viento:	Las disposiciones de este documento no son de aplicación en los edificios situados en altitudes superiores a 2.000 m. En general, las estructuras habituales de edificación no son sensibles a los efectos dinámicos del viento. Este Documento Básico cubre las construcciones de esbeltez inferiores a 6 (relación altura y anchura del edificio). En los casos especiales de estructuras sensibles al viento será necesario efectuar un análisis dinámico detallado. Para la determinación de la acción de viento ó presión estática q_e (fuerza perpendicular a la superficie de cada punto expuesto) se tendrá en cuenta: <u>Presión dinámica del Viento.</u> La presión dinámica del viento, de forma simplificada puede adoptarse 0,5 kN/m ² . Se obtienen valores más precisos en el Anejo D del DB-SE-AE), en función de la velocidad del viento según el mapa D.1 del DB-SE-AE y es 0,45kN/m ² para la zona B y de la densidad del aire, que suele tomarse 1,25 kg/m ³ . <u>Coefficiente de Exposición.</u> El coeficiente de exposición que está en función del Grado de Aspereza del entorno donde se encuentra ubicada la construcción y del coeficiente eólico o de presión, dependiente de la forma y orientación de la superficie respecto al viento. Se determina de acuerdo con lo establecido en la tabla 3.3 El Grado de aspereza del entorno es tipo IV y la altura del punto considerado es 12 m con lo cual el Coeficiente de Exposición es $c_e = 2,1$. <u>Coefficiente Eólico o de presión</u> Los coeficientes de presión exterior e interior se encuentran en el Anejo D del DB-SE-AE dependiente de la forma y orientación de la superficie respecto al viento. Su valor se establece en 3.3.4 y 3.3.5.
	Las acciones Térmicas:	En estructuras habituales de hormigón estructural o metálicas formadas por pilares y vigas, pueden no considerarse las acciones térmicas cuando se dispongan de juntas de dilatación a una distancia máxima de 40 metros.
	Nieve:	Este documento no es de aplicación a edificios situados en lugares que se encuentren en altitudes superiores a las indicadas en la tabla 3.11. La provincia de León, y en concreto Flores del Sil, se encuentra en la zona climática de invierno 3, con valores de sobrecarga de nieve de 1,70 kN/m ² .

	Las acciones químicas, físicas y biológicas:	Las acciones químicas que pueden causar la corrosión de los elementos de acero se pueden caracterizar mediante la velocidad de corrosión que se refiere a la pérdida de acero por unidad de superficie del elemento afectado y por unidad de tiempo. La velocidad de corrosión depende de parámetros ambientales tales como la disponibilidad del agente agresivo necesario para que se active el proceso de la corrosión, la temperatura, la humedad relativa, el viento o la radiación solar, pero también de las características del acero y del tratamiento de sus superficies, así como de la geometría de la estructura y de sus detalles constructivos. El sistema de protección de las estructuras de acero se regirá por el DB-SE-A. En cuanto a las estructuras de hormigón estructural se regirán por el Art.3.4.2 del DB-SE-AE.
	Acciones accidentales (A):	Se consideran acciones accidentales los impactos, las explosiones, el sismo, el fuego. Las acciones debidas al sismo están definidas en la Norma de Construcción Sismorresistente NCSE-02. Las acciones debidas a la agresión térmica del incendio están definidas en el DB-SI. En este documento básico solamente se recogen los impactos de los vehículos en los edificios, por lo que solo representan las acciones sobre las estructuras portantes. Los valores de cálculo de las fuerzas estáticas equivalentes al impacto de vehículos están reflejados en la tabla 4.1.

4. Cargas Gravitatorias por niveles

Conforme a lo establecido en el DB-SE-AE en la tabla 3.1, las acciones gravitatorias, así como las sobrecargas de uso, tabiquería y nieve que se han considerado para el cálculo de la estructura de este edificio son las indicadas a continuación:

Cargas Gravitatorias en el Edificio:

Niveles	Peso propio del forjado	Cargas permanentes (solado más tabiquería)	Sobrecarga de Uso	Carga Total
Techo baja	3,55 kN/m ²	2,15 KN/m ²	2,00 KN/m ²	7,70 KN/m ²
Techo primera	3,55 kN/m ²	2,15 KN/m ²	2,00 KN/m ²	7,70 KN/m ²

Niveles	Peso propio del forjado	Cargas muertas de Cubierta	Sobrecarga de Nieve	Carga Total
Cubierta (inclinada)	3,55 kN/m ²	0,65 KN/m ²	1,70 KN/m ²	5,90 KN/m ²

5. Cargas Lineales

Cerramiento Fachada LHD 3,33 kN/m ²	½ Pie de ladrillo hueco doble	1,80 kN/m ²
	Enfoscado mortero cemento 1,5 cm.	0,30 kN/m ²
	Aislamiento XPS poliestireno C02	0,00 kN/m ²
	Tabicón de 9cm	1,08 kN/m ²
	Guarnecido y enlucido de yeso 1,5 cm.	0,15 kN/m ²
Cerramiento Particiones Interiores 2,10 kN/m ²	½ Pie de ladrillo hueco doble	1,80 kN/m ²
	Guarnecido y enlucido de yeso 1,5 cm.	0,15 kN/m ²
	Guarnecido y enlucido de yeso 1,5 cm.	0,15 kN/m ²
	Aislamiento XPS poliestireno C02	0,00 kN/m ²
Horizontales: Barandillas, petos, antepechos, miradores, balcones		0,80 KN/m a 1,20 metros de altura
Balcones volados	Se considera una sobrecarga lineal actuando en sus bordes de 2KN/m ²	
Cargas Térmicas	Dadas las dimensiones del edificio no se ha previsto una junta de dilatación. Se han adoptado las cuantías geométricas exigidas por la EHE-08 en la tabla 42.3.5, y no se ha contabilizado la acción de la carga térmica.	

1. Bases de cálculo

Método de cálculo:	El dimensionado de secciones se realiza según la Teoría de los Estados Límites Últimos (apartado 3.2.1 DB-SE) y los Estados Límites de Servicio (apartado 3.2.2 DB-SE). El comportamiento de la cimentación debe comprobarse frente a la capacidad portante (resistencia y estabilidad) y la aptitud de servicio.
Verificaciones:	Las verificaciones de los Estados Límites están basadas en el uso de un modelo adecuado para al sistema de cimentación elegido y el terreno de apoyo de la misma.
Asientos Admisibles	De acuerdo a la norma CTE SE-C, artículo 2.4.3, y en función del tipo de terreno, tipo y características del edificio, se considera aceptable un asiento máximo admisible de 35 mm.
Tipo de Construcción	El tipo de construcción se clasifica como C-1 (construcciones de menos de 3 plantas).
Número mínimo de sondeos	Para este tipo de construcción y tipo de terreno, la distancia máxima entre puntos de reconocimiento es de 30m. la campaña mínima exigida por el CTE constará de 2 sondeos mecánicos y un ensayo de penetración dinámica.
Tipo de Terreno	El tipo de terreno es T-1 (terreno favorable).
Acciones:	Se ha considerado las acciones que actúan sobre el edificio soportado según el documento DB-SE-AE y las acciones geotécnicas que transmiten o generan a través del terreno en que se apoya según el documento DB-SE en los apartados (4.3 - 4.4 – 4.5).

2. Estudio geotécnico

Generalidades:	El análisis y dimensionamiento de la cimentación exige el conocimiento previo de las características del terreno de apoyo, la tipología del edificio previsto y el entorno donde se ubica la construcción.	
Datos estimados	Terreno suelto de rellenos, nivel freático y sin edificaciones colindantes.	
Tipo de reconocimiento:	Topografía del terreno sensiblemente plana. En base a un reconocimiento del terreno y de otro próximo sobre el que se ha realizado un estudio geotécnico, se trata de un suelo de gravas con matriz abundante de arenas y arcillas.	
Parámetros geotécnicos estimados:	Cota de cimentación	- 1,00 m.
	Estrato previsto para cimentar	Gravas medias con arenas gruesas
	Nivel freático	No se detecta la presencia de nivel freático. Estimado > 4,00 m.
	Coefficiente de permeabilidad	$K_s = 10^{-4}$ cm/s
	Tensión admisible considerada	0,2 N/mm ²
	Peso específico del terreno	$\gamma = 1.8$ kN/m ³
	Angulo de rozamiento interno del terreno	$\varphi = 35^\circ$
	Coefficiente de Balasto	K= 2.100 KN/m ³

3. Cimentación

Descripción:	Cimentación de tipo superficial. Se proyectan zapatas aisladas y corridas de hormigón armado.
Material adoptado:	Hormigón armado HA-25 y Acero B500S.
Dimensiones y armado:	Las dimensiones y armados se indican en planos de estructura del proyecto. Se han dispuesto armaduras que cumplen con las cuantías mínimas indicadas en la tabla 42.3.5 de la instrucción de hormigón estructural (EHE) atendiendo a elemento estructural considerado.
Condiciones de ejecución:	Sobre la superficie de excavación del terreno se debe de extender una capa de hormigón de limpieza de un espesor de 10 cm. que sirve de base a las zanjas y zapatas de cimentación.

4. Sistema de contenciones

Descripción:	Muros de hormigón armado de 20cm. de espesor, calculado en flexo-compresión compuesta con valores de empuje al reposo y como muro de sótano, es decir considerando la colaboración de los forjados en la estabilidad del muro.
Material adoptado:	Hormigón armado HA-25 y Acero B500S.
Dimensiones y armado:	Las dimensiones y armados se indicarán en planos de estructura. Se han dispuesto armaduras que cumplen con las cuantías mínimas indicadas en la tabla 42.3.5 de la instrucción de hormigón estructural (EHE) atendiendo a elemento estructural considerado.
Condiciones de ejecución:	Sobre la superficie de excavación del terreno se debe de extender una capa de hormigón de regularización de 10 cm. de espesor. Cuando sea necesario, la dirección facultativa decidirá ejecutar la excavación mediante bataches al objeto de garantizar la estabilidad de los terrenos y de las cimentaciones de edificaciones colindantes.

R.D. 997/2002, de 27 de septiembre, por el que se aprueba la Norma de construcción sismorresistente: parte general y edificación (NCSR-02).

1. Acción Sísmica.

Clasificación de la construcción:	Edificio de uso público (Construcción de normal importancia)
Tipo de Estructura:	Pórticos de hormigón y forjados unidireccionales.
Aceleración Sísmica Básica (a_b):	$a_b < 0.04 g$, (siendo g la aceleración de la gravedad)
Coefficiente de contribución (K):	$K = 1,0$
Coefficiente adimensional de riesgo (ρ):	$\rho = 1,0$ (en construcciones de normal importancia)
Coefficiente de amplificación del terreno (S):	Para $(\rho \cdot a_b \leq 0,1g)$, por lo que $S = C / 1,25$
Coefficiente de tipo de terreno (C):	Terreno tipo III ($C = 1,6$) Suelo granular de compacidad media
Aceleración sísmica de cálculo (A_c):	$A_c = S \cdot \rho \cdot a_b =$
Ámbito de aplicación de la Norma	No es obligatoria la aplicación de la norma NCSE-02 para esta edificación, pues se trata de una construcción de normal importancia con pórticos bien arriostrados entre sí situada en una zona de aceleración sísmica básica a_b inferior a $0,04 g$, conforme al artículo 1.2.3. y al <i>Mapa de Peligrosidad</i> de la figura 2.1. de la mencionada norma. Por ello, no se han evaluado acciones sísmicas, no se han comprobado los estado límite últimos con las combinaciones de acciones incluyendo las sísmicas, ni se ha realizado el análisis espectral de la estructura.
Método de cálculo adoptado:	
Factor de amortiguamiento:	
Periodo de vibración de la estructura:	
Número de modos de vibración considerados:	
Fracción cuasi-permanente de sobrecarga:	
Coefficiente de comportamiento por ductilidad:	
Efectos de segundo orden (efecto $\rho\Delta$): (La estabilidad global de la estructura)	
Medidas constructivas consideradas:	
Observaciones:	

R.D. 1247/2008, de 18 de Julio, por el que se aprueba la Instrucción de Hormigón Estructural (EHE-08).

1. Datos previos

Condicionantes de partida:	El diseño de la estructura ha estado condicionado al programa funcional a desarrollar a petición de la propiedad, sin llegar a conseguir una modulación estructural estricta. Se ha considerado, de acuerdo con la propiedad, una vida nominal de la estructura comprendida para 50 años según se nos indica en el artículo 5 de la EHE-08.
Datos sobre el terreno:	Topografía del terreno sensiblemente plana. El nivel freático se encuentra muy por debajo de la cota de apoyo de la cimentación, por lo que no se considera necesario tomar medidas especiales de impermeabilización. Otros datos del terreno consultar apartado SE-C.

2. Sistema estructural proyectado

Descripción general del sistema estructural:	La estructura elegida se basa en una estructura en hormigón armado de pórticos planos con nudos rígidos de pilares de sección cuadrada y rectangular, y vigas planas y/o de canto en función de las luces a salvar. Los forjados son continuos del tipo de viguetas semi-resistente pretensadas aligerados con bovedilla de hormigón y losas armadas.
FORJADOS	Los forjados de las plantas están formados por viguetas de hormigón armado y bovedilla de hormigón. El canto del forjado utilizado es de 25+5= 30cm. con separación entre ejes de 70 cm.
VIGAS Y ZUNCHOS	Vigas serán de hormigón armado, con dimensiones indicadas en los planos de despieces de vigas. Zunchos de borde y de refuerzo en forjado sanitario según armado de planos.
ESCALERAS Y RAMPAS PILARES	Están formadas por losas de hormigón armado de varios cantos e indicadas en los planos de estructura. Son mayoritariamente de hormigón armado de sección cuadrada según dimensiones indicadas en planos, si bien, hay algunos pilares metálicos del tipo HEB, indicando sus dimensiones en los planos de estructura.
MUROS RESISTENTES	Se ejecutan muros de hormigón de una altura

3. Principios Generales y Método de Los Estados Límites.

Método de cálculo	El dimensionado de secciones se realiza según la Teoría de los Estados Límites Últimos de la vigente EHE-08, artículo 8, utilizando el Método de Cálculo en Rotura.
Redistribución de esfuerzos	Se realiza una redistribución (incrementos o disminuciones) de esfuerzos que satisfagan las condiciones de equilibrio entre cargas, esfuerzos y reacciones. Este análisis lineal son redistribución limitada solamente se podrá utilizar para comprobaciones de Estados Límites Últimos, según el artículo 19.2.3 de la EHE-08.
Combinación de las Hipótesis de Cálculo:	<p>Definidos los estados de carga según su origen, se procede a calcular las combinaciones posibles con los coeficientes de mayoración y minoración correspondientes de acuerdo a los coeficientes de seguridad definidos en el art. 12º de la norma EHE-08 y las combinaciones de hipótesis básicas definidas en el art 4.2.2º del CTE DB-SE:</p> <div style="border: 1px solid black; padding: 10px; margin: 10px 0;"> <p>Situaciones no sísmicas</p> $\sum_{j \geq 1} \gamma_{Gj} G_{kj} + \gamma_{Q1} \Psi_{p1} Q_{k1} + \sum_{i > 1} \gamma_{Qi} \Psi_{ai} Q_{ki}$ <p>Situaciones sísmicas</p> $\sum_{j \geq 1} \gamma_{Gj} G_{kj} + \gamma_A A_E + \sum_{i \geq 1} \gamma_{Qi} \Psi_{ai} Q_{ki}$ </div> <p>siendo:</p> <p>γ_{gj}: Coeficiente de mayoración de acciones permanentes (peso propio). γ_{Qj}: Coef. de mayoración de acciones variables (sobrecarga, viento). γ_a: Coef. de mayoración de acciones sísmicas. G_{kj}: Valor característico de las acciones permanentes (peso propio). Q_{kj}: Valor característico de las acciones variables (sobrecarga, viento). $A_{e,k}$: Valor característico de las acciones sísmicas.</p>
Análisis Estructural. Dimensionamiento de secciones	<p>Para la obtención de las solicitaciones se ha considerado los principios de la Mecánica Racional y las teorías clásicas de la Resistencia de Materiales y Elasticidad.</p> <p>El dimensionamiento de secciones se hace de acuerdo con las indicaciones en la INSTRUCCIÓN DE</p>

	<p>HORMIGON ESTRUCTURAL EHE-08.</p> <p>El dimensionamiento en estado límite último de agotamiento frente a tensiones normales, se realiza según los "CALCULOS RELATIVOS A LOS ESTADOS LIMITES ULTIMOS", indicados en el capítulo X de la EHE, en el que se pretende limitar que el efecto de las acciones exteriores ponderadas por unos coeficientes, sea inferior a la respuesta de la estructura, minorando las resistencias de los materiales.</p> <p>En los estados límites últimos se comprueban los correspondientes a: equilibrio, agotamiento o rotura, adherencia, anclaje y fatiga (si procede).</p> <p>Para el dimensionado de las secciones de hormigón armado en estados límites últimos se emplean el método de la parábola-rectángulo y el diagrama rectangular, con los diagramas tensión-deformación del hormigón y para cada tipo de acero, de acuerdo con la normativa vigente (ver apéndice).</p>						
Deformaciones	<p>En los estados límites de utilización, se comprueba: deformaciones (flechas), y vibraciones (si procede) se realiza según los "CALCULOS RELATIVOS A LOS ESTADOS LIMITES DE SERVICIO", indicados en el capítulo XI de la EHE-08.</p> <p>Para el cálculo de las flechas en los elementos flectados, vigas y forjados, se tendrán en cuenta tanto las deformaciones instantáneas como las diferidas, calculándose las inercias equivalentes de acuerdo a lo indicado en la norma.</p> <p>Se ha tenido en cuenta tanto el proceso constructivo, como las condiciones ambientales, edad de puesta en carga, de acuerdo a unas condiciones habituales de la práctica constructiva en la edificación convencional. Por tanto, a partir de estos supuestos se estiman los coeficientes de flecha pertinentes para la determinación de la flecha activa, suma de las flechas instantáneas más las diferidas producidas con posterioridad a la construcción de las tabiquerías</p> <table border="1"> <tr> <td>Lím. flecha activa</td> <td>Lím. flecha activa</td> <td>Máx. recomendada</td> </tr> <tr> <td>L/400</td> <td>L/400</td> <td>1cm.</td> </tr> </table> <p>Valores de acuerdo al artículo 50.1 de la EHE-08.</p> <p>Para la estimación de flechas se considera la Inercia Equivalente (I_e) a partir de la Formula de Branson. Se considera el modulo de deformación E_c establecido en la EHE-08, art. 39.1.</p>	Lím. flecha activa	Lím. flecha activa	Máx. recomendada	L/400	L/400	1cm.
Lím. flecha activa	Lím. flecha activa	Máx. recomendada					
L/400	L/400	1cm.					
Cuantías geométricas	<p>Serán como mínimo las fijadas por la instrucción en la tabla 42.3.5 de la Instrucción vigente EHE-08.</p>						
Pilares	<p>Para el dimensionado de los soportes se comprueban para todas las combinaciones definidas y se realiza en flexión-compresión esviada. A partir de la tabla de armado seleccionada para la obra, se comprueban de forma secuencial creciente de cuantía los armados definidos, que pueden ser simétricos a dos caras, a cuatro o en un porcentaje de diferencia, se comprueba si todas las combinaciones posibles cumplen dicho armado en función de los esfuerzos. Se establece la compatibilidad de esfuerzos y deformaciones y se comprueba que con dicho armado no se superan las tensiones del hormigón y del acero ni sus límites de deformación.</p> <p>Se considera la excentricidad mínima o accidental, así como la excentricidad adicional de pandeo según la norma, limitando el valor de la esbeltez mecánica λ, de acuerdo a lo indicado en la norma. Dado que las fórmulas aplicadas tienen su campo de aplicación limitado por la esbeltez, si se supera, la sección es insuficiente.</p>						
Vigas	<p>Para el armado de las vigas se determina efectuando un cálculo a flexión simple en, al menos, 10 puntos de cada tramo de viga, delimitado por los elementos que contacta, ya sean forjados o correas de cubierta. En cada punto, y a partir de las envolventes de momentos flectores, se encaja el armado de la viga teniendo en cuenta el cumplimiento tanto de los estados límites últimos de flexión como los estados límites de servicio de fisuración y deformación, comprobando también con los valores mínimos geométricos y mecánicos de la norma, tomando el valor mayor. Se determina para las dos envolventes, sísmicas y no sísmicas (cuando proceda), y se coloca la mayor cuantía obtenida en ambos.</p> <p>Para el dimensionado a esfuerzo cortante se efectúa la comprobación a compresión oblicua realizada en cada punto de la viga y la armadura necesaria para cumplir los esfuerzos de cálculo de cortante. En cuanto al estribado, o refuerzo a cortante, es posible seleccionar los diámetros mínimos y separaciones en función de las dimensiones de la viga, así como simetría en la disposición de los mismos y empleo de distintos calibres según la zona de la viga.</p>						

4. Cálculos en ordenador. Programa de cálculo

Nombre comercial:	<p>Para la obtención de las solicitaciones y dimensionado de los elementos estructurales, se ha dispuesto de un programa informático de ordenador: CYPECAD 2009.1.g</p>
Empresa	<p>Cype Ingenieros Avenida Eusebio Sempere nº 5. Alicante.</p>
Descripción del programa Idealización de la estructura Simplificaciones efectuadas	<p>El programa realiza el análisis de solicitaciones mediante un cálculo espacial en tres dimensiones por métodos matriciales de rigidez, formando las barras los elementos que definen la estructura: pilares, vigas, brochales y viguetas. Se establece la compatibilidad de deformación</p>

en todos los nudos, considerando 6 grados de libertad, y se crea la hipótesis de indeformabilidad del plano de cada planta, para simular el comportamiento rígido del forjado, impidiendo los desplazamientos relativos entre nudos del mismo. Por tanto, cada planta sólo podrá girar y desplazarse en su conjunto (3 grados de libertad).

A los efectos de obtención de solicitaciones y desplazamientos, para todos los estados de carga se realiza un cálculo estático y se supone un comportamiento lineal de los materiales, por tanto, un cálculo en primer orden.

El método de cálculo de los forjados se realiza mediante un cálculo plano en la hipótesis de viga continua empleando el método matricial de rigidez o de los desplazamientos, con un análisis en hipótesis elástica.

En el caso de un análisis de solicitaciones en hipótesis plástica el programa, partiendo del cálculo elástico, considera una redistribución plástica de momentos en la que, como máximo, se lleguen a igualar los momentos de apoyos y vano, aplicando el criterio de la Instrucción EHE-08. No se ha utilizado la reducción de los coeficientes de ponderación, ni por cálculo riguroso (5%), ni por utilizar un forjado con distintivo de calidad (10%).

El método de cálculo para losas macizas unidireccionales o bidireccionales se discretiza en una malla de nudos y barras. En cada nudo de la malla se conocen los momentos flectores en dos direcciones y el momento torsor.

En general, las direcciones principales de la losa no coinciden con las direcciones de armado impuestas a la misma. Aplicando el método de Wood, internacionalmente conocido y que considera el efecto de la torsión para obtener el momento de armado en cada dirección especificada, se efectúa un reparto transversal en cada nudo con sus adyacentes a izquierda y a derecha en una banda de un metro, y se suman en cada nudo los esfuerzos del nudo más los del reparto, a partir de los cuales se obtiene el área necesaria superior e inferior en cada dirección, que se especifica por metro de ancho al dividir por el tamaño de la malla o distancia entre nudos, para obtener un valor homogéneo y comparable en todos los nudos.

Con todo ello se obtienen unas envolventes de cuantías y el área necesaria en cada dirección por metro de ancho y se calculan los refuerzos longitudinales y transversales necesarios.

5. Características de los materiales

Los materiales a utilizar en la estructura son los siguientes:

Hormigón Armado

Hormigón	HA-25/B/30/IIa para cimentación y HA-25/B/20/IIa para la estructura exterior y HA-25/B/20/I resto de la estructura
Tipo de cemento	CEM II
Tamaño máximo de árido	30 mm. en cimentación, 20 mm para el resto (vigas, forjados y pilares).
Máxima relación agua/cemento	0,65 para estructura interior (vigas, forjados, pilares, etc.) y 0,60 para estructuras exteriores y cimentación
Mínimo contenido de cemento	250 kg/m ³ para estructura interior (vigas, forjados, pilares, etc.) y 275kg/m ³ para estructuras exteriores y cimentación
F _{ck}	25 Mpa (N/mm ²) = 250 Kg/cm ²
Tipo de acero	B 500 S para barras corrugadas y B 500 T para mallas electrosoldadas.
F _{yk}	500 N/mm ² = 5.100 kg/cm ²

Acero en Barras

	Toda la obra	Cimentación
Designación	B-500-S	
Límite Elástico (N/mm ²)	500	
Nivel de Control Previsto	Normal	
Coefficiente de Minoración	1.15	
Resistencia de cálculo del acero (barras): f _{yd} (N/mm ²)	434.78	

Acero en Mallazos

	Toda la obra	Cimentación
Designación	B-500-T	
Límite Elástico (N/mm ²)	500	

6. Coeficientes de seguridad y niveles de control

El nivel de control de ejecución de acuerdo al Artº 92 de EHE-08 para esta obra es NORMAL. El nivel de control de materiales es ESTADÍSTICO para el hormigón y NORMAL para el acero de acuerdo con lo indicado en los artículos 86, 87 y sucesivos de la EHE-08.

Hormigón Armado. De acuerdo a los niveles de control previstos, se realizarán los ensayos pertinentes de los materiales, acero y hormigón según se indica en la norma EHE-08, Cap. XVI CONTROL DE LA CONFORMIDAD DE LOS PRODUCTOS, en los artículos 86, 87 y siguientes.

Aceros estructurales. Se harán los ensayos pertinentes de acuerdo a lo indicado en el capítulo 12 del CTE SE-A

Los coeficientes de seguridad definidos en el art. 12º de la norma EHE-08 son los siguientes y de aplicación para el presente proyecto:

Hormigón	Coeficiente de minoración		1,50	
	Nivel de control		ESTADISTICO	
Acero	Coeficiente de minoración		1,15	
	Nivel de control		NORMAL	
Ejecución	Coeficiente de mayoración			
	Cargas Permanentes	1,35	Cargas variables	1,50
	Nivel de control		NORMAL	

7. Durabilidad

Recubrimientos exigidos:	Al objeto de garantizar la durabilidad de la estructura durante su vida útil nominal de 50 años, como indica el artículo 5, se ha de verificar todo el Capítulo 7 DURABILIDAD de la EHE-08..
Recubrimientos:	A los efectos de determinar los recubrimientos exigidos, se debe de tener en cuenta la clase de exposición, el tipo de cemento, resistencia característica del hormigón y al vida útil de proyecto y aplicar el artículo 37.2.4 recubrimientos y sus sucesivas tablas, y se considera un Control de Ejecución Normal. Para elementos estructurales interiores (ambiente no agresivo, clase I) se proyecta con un recubrimiento nominal de 25 mm. Para elementos estructurales exteriores (ambiente Normal de humedad media, clase II _a) se proyecta con un recubrimiento nominal de 30 mm. Para garantizar estos recubrimientos se exigirá la disposición de separadores homologados de acuerdo con los criterios descritos en cuando a distancias y posición en el art. 37.2.5 de la EHE-08.
Cantidad mínima de cemento:	250 kg/m ³ para estructura interior en ambiente I (vigas, forjados, pilares, etc.). 275kg/m ³ para estructuras exteriores en ambiente II _a
Cantidad máxima de cemento:	Para el tamaño de árido previsto de 20 mm la cantidad máxima de cemento es de 375 kg/m ³ . Para el tamaño de árido previsto de 30 mm la cantidad máxima de cemento es de 350 kg/m ³ .
Resistencia mínima recomendada:	Para ambiente I y II _a la resistencia mínima es de 25 Mpa
Relación agua / cemento:	Para ambiente I máxima relación agua / cemento 0,65, y para ambiente II _a es 0,60

8. Ejecución y control

Bases Generales del Control	Durante la ejecución de las obras, se realizará los controles siguientes: <ul style="list-style-type: none"> Control de la conformidad de los productos que se suministren ala obra, de acuerdo con el Capítulo XVI Control de la ejecución de la estructura, de acuerdo con el Capítulo XVII. Mantenimiento según el Capítulo XVIII. 			
Control de conformidad de los productos	Se aplicará el artículo 84 y sucesivos del Capítulo XVI de la EHE-08. En el caso de productos que dispongan del marcado CE según la Directiva 89/106/CEE, será suficiente para comprobar su conformidad la verificación documental de que los valores declarados en los documentos que acompañan al citado marcado CE permiten el cumplimiento de las especificaciones contempladas e el proyecto. En el caso de productos que no dispongan de marcado CE se aplicara rigurosamente todo lo indicado ene l Capítulo XVI de la EHE-08. Se recomienda que todos los productos a utilizar en la ejecución de la presente obra tengan el marcado CE.			
Ensayos de control del hormigón	Se aplicará lo indicado en el artículo 86 de la EHE-08 comprobando la docilidad, la resistencia y la durabilidad del hormigón. Para el hormigonado de todos los elementos estructurales se empleará hormigón fabricado en central, quedando expresamente prohibido el preparado de hormigón en obra. Se establece la modalidad de Control ESTADÍSTICO, con un número mínimo de 3 lotes. El tamaño máximo de los lotes de control de la resistencia para hormigones sin distintivo de calidad oficialmente reconocido son los siguientes, (según la tabla 86.5.4.1 de la EHE-08)			
	<table border="1"> <tr> <td>Elementos o grupos de elementos que funcionan a compresión (pilares, muros portantes, etc...)</td> <td>Elementos o grupos de elementos que funcionan a flexión (vigas, forjados de hormigón, muros de</td> <td>Macizos (zapatas, etc...)</td> </tr> </table>	Elementos o grupos de elementos que funcionan a compresión (pilares, muros portantes, etc...)	Elementos o grupos de elementos que funcionan a flexión (vigas, forjados de hormigón, muros de	Macizos (zapatas, etc...)
Elementos o grupos de elementos que funcionan a compresión (pilares, muros portantes, etc...)	Elementos o grupos de elementos que funcionan a flexión (vigas, forjados de hormigón, muros de	Macizos (zapatas, etc...)		

		contención, etc...)	
	Volumen de hormigón	100 m ³	100 m ³
	Tiempo de hormigonado	2 semanas	1 semanas
	Superficie construida	500 m ²	1.000 m ²
	Número de plantas	2	-
	Si se esta en posesión de un distintivo oficialmente reconocido, se podrá aumentar el tamaño de los lotes multiplicando los valores de la tabla 86.5.4.1 por cinco o por dos, en función de que el nivel de garantía para el que se ha efectuado el reconocimiento sea conforme con el apartado 5.1 o con el apartado 6 del Anejo 19 de la EHE-08		
Control del acero y de las armaduras	Se aplicará todo lo indicado en el artículo 87 y 88 de la EHE-08. Se establece el control a nivel NORMAL. Los aceros empleados poseerán de marcado CE. Los resultados del control del acero y la verificación documental de los valores declarados en los documentos que acompañan al citado marcado CE serán puestos a disposición de la Dirección Facultativa antes de la puesta en uso de la estructura.		
Control de la ejecución	Se establece el control a nivel NORMAL, según se indica en el artículo 92 de la EHE-08,, realizándose todos los controles indicados en dicho artículo y adoptándose los siguientes coeficientes de mayoración de acciones:		
	TIPO DE ACCIÓN		
	PERMANENTE		1,35
	PERMANENTE DE VALOR NO CONSTANTE		1,50
	VARIABLE		1,50
	ACCIDENTAL		1,00
	Para el control de ejecución se redactará El Plan de Control de Ejecución. La programación del control de la ejecución identificará, entre otros aspectos los siguientes:		
	<ul style="list-style-type: none"> • Niveles de control. • Lotes de ejecución. • Unidades de inspección. • Frecuencias de comprobación. 		
	Todo se realizará de acuerdo con lo indicado en el art. 92 de la EHE-08.		

9. Características técnicas de losas macizas de hormigón armado

Material adoptado:	Los forjados de losas macizas se definen por el canto (espesor del forjado) y la armadura, consta de una malla que se dispone en dos capas (superior e inferior) con los detalles de refuerzo a punzonamiento (en los pilares), con las cuantías y separaciones según se indican en los planos de los forjados de la estructura. Se proyectan para losas de escaleras y aleros perimetrales. Se ha considerado un peso propio de 2,5 kN/m ²		
Sistema de unidades adoptado:	Se indican en los planos de los forjados de las losas macizas de hormigón armado los detalles de la sección del forjado, indicando el espesor total, y la cuantía y separación de la armadura.		
Dimensiones y armado:	Canto Total	15 cm.	Hormigón "in situ"
	Peso propio total	3,75 kN/m ²	Acero de refuerzos
Observaciones:	En lo que respecta al estudio de la deformabilidad de las vigas de hormigón armado y los forjados de losas macizas de hormigón armado, que son elementos estructurales solicitados a flexión simple o compuesta, se ha aplicado el método descrito en el artículo 55 de la Instrucción EHE-08. Se establece que no será necesaria la comprobación de flechas cuando la relación luz/canto útil del elemento estudiado sea igual o inferior a los valores indicados en la tabla 50.2.2.1.a		
	Los límites de deformación vertical (flechas) de las vigas y de los forjados de losas macizas, establecidos para asegurar la compatibilidad de deformaciones de los distintos elementos estructurales y constructivos, son los que se señalan en el cuadro que se incluye a continuación, según lo establecido en el artículo 50 de la EHE-08:		
	Límite de la flecha total a plazo infinito	Límite relativo de la flecha activa	Límite absoluto de la flecha activa
	flecha ≤ L/250 ó L/500+1cm	flecha ≤ L/400	flecha ≤ 1 cm

9.1. Método de cálculo

Para el análisis estructural deben seguirse las indicaciones del Artículo 22º. Para la comprobación de los distintos Estados Límites se estudiarán las diferentes combinaciones de acciones de cálculo, de acuerdo con los criterios expuestos en el Artículo 13º.

Se comprobará el Estado Límite de Agotamiento por tensiones normales de acuerdo con el Artículo 42º, considerando un esfuerzo de flexión equivalente que tenga en cuenta el efecto producido por los momentos flectores y torsores existentes en cada punto de la losa. Se comprobará el Estado Límite de Cortante de acuerdo con el artículo 44º.

En el capítulo de deformaciones del forjado se ha tenido en cuenta las limitaciones prácticas relativas a las flechas que indican el CTE y la Norma EHE-08 en el art. 50.1 referido a los Estados Límites de Deformaciones, no presentándose problemas de flechas en ningún caso.

10. Forjados Unidireccionales con viguetas de hormigón

10.1. Método de cálculo

Para el cálculo de solicitaciones se ha seguido el criterio fijado por la Norma EHE-08 "Instrucción de Hormigón Estructural", que para los forjados continuos admita una redistribución de momentos, por plasticidad que como máximo llegue a igualar el máximo momento del vano con el momento de apoyo. Para los vanos extremos se colocará una armadura que resista la cuarta parte del positivo del vano colindante. Se dimensionaran las secciones de los forjados con lo indicado en al EHE-08.

Los esfuerzos de cálculo del forjado formado por semi-viguetas pretensadas ó armadas se obtienen como a continuación se expone:

- Cálculo del forjado en una única fase, con capa de compresión, con las consideraciones que la Instrucción EHE-08 introduce.

Observaciones:

El hormigón de las viguetas cumplirá las condiciones especificadas en el Art.31 de la Instrucción EHE-08. Las armaduras activas cumplirán las condiciones especificadas en el Art.34 de la Instrucción EHE-08. Las armaduras pasivas cumplirán las condiciones especificadas en el Art.32 de la Instrucción EHE-08. El control de los recubrimientos de las viguetas cumplirá las condiciones especificadas en el Art.37.2.4 de la Instrucción EHE-08.	
El canto de los forjados unidireccionales de hormigón con viguetas pretensadas será superior al mínimo establecido en la norma EHE-08 (Art. 50.2.2.1) para las condiciones de diseño, materiales y cargas previstas; por lo que no es necesaria su comprobación de flecha.	
No obstante, dado que en el proyecto se desconoce el modelo de forjado definitivo (según fabricantes) a ejecutar en obra, se exigirá al suministrador del mismo el cumplimiento de las deformaciones máximas (flechas) dispuestas en la presente memoria, en función de su módulo de flecha "El" y las cargas consideradas; así como la certificación del cumplimiento del esfuerzo cortante y flector que figura en los planos de forjados. Exigiéndose para estos casos la limitación de flecha establecida por la referida EHE-08 en el artículo 50.1 referido a los Estados Límites de Deformación.	
En las expresiones anteriores "L" es la luz del vano, en centímetros, (distancia entre ejes de los pilares si se trata de forjados apoyados en vigas planas) y, en el caso de voladizo, 1.6 veces el vuelo.	
Límite de flecha total a plazo infinito	Límite relativo de flecha activa
flecha $\leq L/250$ ó $f \leq L / 500 + 1 \text{ cm}$	flecha $\leq L/500$ $f \leq L / 1000 + 0.5 \text{ cm}$

En el capítulo de deformaciones del forjado se ha tenido en cuenta las limitaciones prácticas relativas a las flechas que indican el CTE y la Norma EHE-08 en el art. 50.1 referido a los Estados Límites de Deformaciones, no presentándose problemas de flechas en ningún caso.

10.2. Cantos mínimos de los forjados unidireccionales

El canto de los forjados es superior al mínimo establecido en la Instrucción EHE-08 para las condiciones de diseño, materiales y carga que les corresponden. Los forjados se predimensionan calculando el canto mínimo conforme al artículo 50.2.2.1. de la EHE-08, según la fórmula: $h = \delta_1 \cdot \delta_2 \cdot L/C$. No siendo preciso comprobar la flecha prescrita en el artículo 50.1. si el canto total es mayor que h.

- Para un forjado de vigueta pretensada:

Forjado de techo planta Semisótano y Baja: Forjado de viguetas semi-resistentes pretensadas / Vano exterior / Muros y Tabiques

- Carga utilizada: $Q = 7,70 \text{ kN/m}^2$
- Luz máxima existente: 5,40 m. Canto mínimo: 24,0 cm. Canto adoptado: 30 cm.

Forjado de Cubierta: Forjado de viguetas semi-resistentes pretensadas/ Vano aislado / Cubierta

- Carga utilizada: $Q = 8,85 \text{ kN/m}^2$
- Luz máxima existente: 5,90 m. Canto mínimo: 21,9 cm. Canto adoptado: 30 cm.

El canto adoptado par la estructura y no tener que comprobar deformaciones será de 30 cm.

10.3. Características técnicas de los forjados unidireccionales (viguetas y bovedillas)

Material adoptado:	Forjado unidireccional compuesto de viguetas semi-resistentes pretensadas más piezas de entrevigado aligerantes (bovedillas hormigón), con armadura de reparto y hormigón vertido en obra en relleno de nervios y formando la losa superior (capa de compresión).			
Sistema de unidades adoptado:	Se indican en los planos de los forjados los valores de ESFUERZOS CORTANTES ÚLTIMOS (en apoyos) y MOMENTOS FLECTORES en kN por metro de ancho y grupo de viguetas, con objeto de poder evaluar su adecuación a partir de las solicitaciones de cálculo y respecto a las FICHAS de CARACTERÍSTICAS TÉCNICAS y de AUTORIZACIÓN de USO de las viguetas/semiviguetas a emplear.			
Características de Forjado de Techo de Pisos:	Canto Total	30 cm.	Hormigón vigueta	HA-30
	Capa de Compresión	5 cm.	Hormigón "in situ"	HA-25
	Intereje	70 cm.	Acero de aramr	B500S
	Mallazo de reparto	$\varnothing 5$ a 20 cm. perpendicular a viguetas	Acero de refuerzos	B500S
$\varnothing 5$ a 30 cm. paralelo a viguetas		Acero de mallas	B500T	

Tipo de vigueta	Pretensada semiresistente	Fys acero	500 N/mm ²
Tipo de bovedilla	Hormigón	Peso propio	3,55 kN/m ²

El hormigón de las viguetas cumplirá las condiciones especificadas en el Art.31 de la Instrucción EHE-08. Las armaduras activas cumplirán las condiciones especificadas en el Art.34 de la Instrucción EHE-08. Las armaduras pasivas cumplirán las condiciones especificadas en el Art.32 de la Instrucción EHE-08. El control de los recubrimientos de las viguetas cumplirá las condiciones especificadas en el Art.37.2.4 de la Instrucción EHE-08.

El canto de los forjados unidireccionales de hormigón con viguetas pretensadas será superior al mínimo establecido en la norma EHE-08 (Art. 50.2.2.1) para las condiciones de diseño, materiales y cargas previstas; por lo que no es necesaria su comprobación de flecha.

Observaciones:

No obstante, dado que en el proyecto se desconoce el modelo de forjado definitivo (según fabricantes) a ejecutar en obra, se exigirá al suministrador del mismo el cumplimiento de las deformaciones máximas (flechas) dispuestas en la presente memoria, en función de su módulo de flecha "EI" y las cargas consideradas; así como la certificación del cumplimiento del esfuerzo cortante y flector que figura en los planos de forjados. Exigiéndose para estos casos la limitación de flecha establecida por la referida EHE en el artículo 50.1.

En las expresiones anteriores "L" es la luz del vano, en centímetros, (distancia entre ejes de los pilares si se trata de forjados apoyados en vigas planas) y, en el caso de voladizo, 1.6 veces el vuelo.

Límite de flecha total a plazo infinito	Límite relativo de flecha activa
flecha $\leq L/250$ ó $f \leq L / 500 + 1 \text{ cm}$	flecha $\leq L/500$ $f \leq L / 1000 + 0.5 \text{ cm}$

1. Bases de cálculo

Criterios de verificación

La verificación de los elementos estructurales de acero se ha realizado:

<input type="checkbox"/>	Manualmente	<input type="checkbox"/>	Toda la estructura:	Presentar justificación de verificaciones
		<input type="checkbox"/>	Parte de la estructura:	Identificar los elementos de la estructura
<input checked="" type="checkbox"/>	Mediante programa informático	<input checked="" type="checkbox"/>	Toda la estructura	Nombre del programa: CYPECAD METAL 3D
				Versión: 2008.b
				Empresa: - Cype Ingenieros.
				Domicilio: Avenida Eusebio Sempere nº 5. Alicante.
		<input type="checkbox"/>	Parte de la estructura:	Identificar los elementos de la estructura: -
				Nombre del programa: -
				Versión: -
				Empresa: -
				Domicilio: -

Se han seguido los criterios indicados en el Código Técnico para realizar la verificación de la estructura en base a los siguientes estados límites:

Estado límite último	Se comprueba los estados relacionados con fallos estructurales como son la estabilidad y la resistencia.
Estado límite de servicio	Se comprueba los estados relacionados con el comportamiento estructural en servicio.

Modelado y análisis

El análisis de la estructura se ha basado en un modelo que proporciona una previsión suficientemente precisa del comportamiento de la misma.

Las condiciones de apoyo que se consideran en los cálculos corresponden con las disposiciones constructivas previstas.

Se consideran a su vez los incrementos producidos en los esfuerzos por causa de las deformaciones (efectos de 2º orden) allí donde no resulten despreciables.

En el análisis estructural se han tenido en cuenta las diferentes fases de la construcción, incluyendo el efecto del apeo provisional de los forjados cuando así fuere necesario.

<input checked="" type="checkbox"/>	la estructura está formada por pilares y vigas	<input type="checkbox"/>	existen juntas de dilatación	<input type="checkbox"/>	separación máxima entre juntas de dilatación $d > 40$ metros	¿Se han tenido en cuenta las acciones térmicas y reológicas en el cálculo?	si <input checked="" type="checkbox"/>	no <input type="checkbox"/>	▶ justificar
		<input checked="" type="checkbox"/>	no existen juntas de dilatación			¿Se han tenido en cuenta las acciones térmicas y reológicas en el cálculo?	si <input type="checkbox"/>	no <input type="checkbox"/>	▶ justificar
<input type="checkbox"/>	La estructura se ha calculado teniendo en cuenta las solicitaciones transitorias que se producirán durante el proceso constructivo.								
<input checked="" type="checkbox"/>	Durante el proceso constructivo no se producen solicitaciones que aumenten las inicialmente previstas para la entrada en servicio del edificio.								

Estados límite últimos

La verificación de la capacidad portante de la estructura de acero se ha comprobado para el estado límite último de estabilidad, en donde:

$E_{d,dst} \leq E_{d,stab}$	siendo: $E_{d,dst}$ el valor de cálculo del efecto de las acciones desestabilizadoras. $E_{d,stab}$ el valor de cálculo del efecto de las acciones estabilizadoras.
-----------------------------	---

y para el estado límite último de resistencia, en donde

$E_d \leq R_d$	siendo:
	E_d el valor de cálculo del efecto de las acciones. R_d el valor de cálculo de la resistencia correspondiente.

Al evaluar E_d y R_d , se han tenido en cuenta los efectos de segundo orden de acuerdo con los criterios establecidos en el Documento Básico.

Estados límite de servicio

Para los diferentes estados límite de servicio se ha verificado que:

$E_{ser} \leq C_{lim}$	siendo:
	E_{ser} el efecto de las acciones de cálculo; C_{lim} Valor límite para el mismo efecto.

Geometría

En la dimensión de la geometría de los elementos estructurales se ha utilizado como valor de cálculo el valor nominal de proyecto.

2. Durabilidad

Se han considerado las estipulaciones del apartado "3 Durabilidad" del "Documento Básico SE-A. Seguridad estructural. Estructuras de acero", y que se recogen en el presente proyecto en el apartado de "Pliego de Condiciones Técnicas".

[Se han de incluir dichas consideraciones en el pliego de condiciones](#)

3. Materiales

El tipo de acero utilizado en chapas y perfiles es:

S275JR

Designación	Espesor nominal t (mm)			f_u (N/mm ²)	Temperatura del ensayo Charpy °C
	f_y (N/mm ²)				
	t ≤ 16	16 < t ≤ 40	40 < t ≤ 63		
S235JR S235J0 S235J2	235	225	215	360	20 0 -20
S275JR S275J0 S275J2	275	265	255	410	2 0 -20
S355JR S355J0 S355J2 S355K2	355	345	335	470	20 0 -20 -20 ⁽¹⁾
S450J0	450	430	410	550	0

⁽¹⁾ Se le exige una energía mínima de 40J.
 f_y tensión de límite elástico del material
 f_u tensión de rotura

4. Análisis estructural

La comprobación ante cada estado límite se realiza en dos fases: determinación de los efectos de las acciones (esfuerzos y desplazamientos de la estructura) y comparación con la correspondiente limitación (resistencias y flechas y vibraciones admisibles respectivamente). En el contexto del "Documento Básico SE-A. Seguridad estructural. Estructuras de acero" a la primera fase se la denomina de *análisis* y a la segunda de *dimensionado*.

5. Estados límite últimos

La comprobación frente a los estados límites últimos supone la comprobación ordenada frente a la resistencia de las secciones, de las barras y las uniones.

El valor del límite elástico utilizado será el correspondiente al material base según se indica en el apartado 3 del "Documento Básico SE-A. Seguridad estructural. Estructuras de acero". No se considera el efecto de endurecimiento derivado del conformado en frío o de cualquier otra operación.

Se han seguido los criterios indicados en el apartado "6 Estados límite últimos" del "Documento Básico SE-A. Seguridad estructural. Estructuras de acero" para realizar la comprobación de la estructura, en base a los siguientes criterios de análisis:

- a) Descomposición de la barra en secciones y cálculo en cada uno de ellas de los valores de resistencia:
 - Resistencia de las secciones a tracción
 - Resistencia de las secciones a corte
 - Resistencia de las secciones a compresión
 - Resistencia de las secciones a flexión
 - Interacción de esfuerzos:
 - Flexión compuesta sin cortante
 - Flexión y cortante
 - Flexión, axil y cortante
- b) Comprobación de las barras de forma individual según esté sometida a:
 - Tracción
 - CompresiónSe deberá especificar por el proyectista si la estructura es traslacional o intraslacional
 - Flexión
 - Interacción de esfuerzos:
 - Elementos flectados y traccionados
 - Elementos comprimidos y flectados

El cálculo de tensiones se hace mediante el criterio de plastificación de Von Mises.

Las esbelteces límites para los elementos de la sección transversal son las siguientes:

- Elementos no rigidizados o con rigidizador de borde: 60
- Almas entre elementos: 150
- Rigidizadores: La del elemento rigidizador.

En relación con el punto anterior, hay que tener en cuenta que para la comprobación de barras sometidas a compresión se usa la formulación dada en el capítulo V de la norma, en el que también se dice que el límite de validez de dicha formulación es para elementos de esbeltez inferior a 80. 3.

Se comprueba las dimensiones mínimas de los rigidizadores, según se indica en el art. 1.7.4. Se comprueba la abolladura por tensiones normales y tangenciales.

Se calculan las placas de anclaje en el arranque de pilares metálicos, verificando las tensiones generales y locales en el acero, hormigón, pernos, punzonamiento y arrancamiento.

En la comprobación de una placa de anclaje, la hipótesis básica asumida es la de placa rígida o **hipótesis de Bernoulli**. Esto implica suponer que la placa permanece plana ante los esfuerzos a los que se ve sometida, de forma que se pueden despreciar sus deformaciones a efectos del reparto de cargas. Para que esto se cumpla, la placa de anclaje debe ser simétrica y suficientemente rígida (espesor mínimo en función del lado).

Las comprobaciones que se deben efectuar para validar una placa de anclaje se dividen en tres grupos según el elemento comprobado: hormigón de la cimentación, pernos de anclaje y placa propiamente dicha, con sus rigidizadores si los hubiera.

6. Estados límite de servicio

Para las diferentes situaciones de dimensionado se ha comprobado que el comportamiento de la estructura en cuanto a deformaciones, vibraciones y otros estados límite, está dentro de los límites establecidos en el apartado "7.1.3. Valores límites" del "Documento Básico SE-A. Seguridad estructural. Estructuras de acero".

Tipo de proyecto y ámbito de aplicación del Documento Básico SI**Características generales del edificio****SI 1 Propagación interior**

1. Compartimentación en sectores de incendio
2. Locales y zonas de riesgo especial
3. Espacios ocultos. Paso de instalaciones a través de elementos de compartimentación
4. Reacción al fuego de los elementos constructivos, decorativos y de mobiliario

SI 2 Propagación exterior

1. Medianerías y Fachadas
2. Cubiertas

SI 3 Evacuación de ocupantes

1. Compatibilidad de los elementos de evacuación
2. Cálculo de la ocupación
3. Número de salidas y longitud de los recorridos de evacuación
4. Dimensionado de los medios de evacuación.
5. Protección de las escaleras
6. Puertas situadas en recorridos de evacuación
7. Señalización de los medios de evacuación
8. Control del humo de incendio

SI 4 Detección, control y extinción del incendio

1. Dotación de instalaciones de protección contra incendios
2. Señalización de las instalaciones manuales de protección contra incendios

SI 5 Intervención de los bomberos

1. Condiciones de aproximación y de entorno. Condiciones del espacio de maniobra
2. Accesibilidad por fachada

SI 6 Resistencia al fuego de la estructura

1. Generalidades
2. Resistencia al fuego de la estructura
3. Elementos estructurales principales
4. Elementos estructurales secundarios

CTE – SI Seguridad en caso de Incendio

El objetivo del requisito básico “Seguridad en caso de Incendio” consiste en reducir a límites aceptables el riesgo de que los usuarios de un edificio sufran daños derivados de un incendio de origen accidental, como consecuencia de las características del proyecto y construcción del edificio, así como de su mantenimiento y uso previsto (Artículo 11 de la Parte I de CTE).

El cumplimiento del Documento Básico de “Seguridad en caso de Incendio” en edificios de nueva construcción, se acredita mediante el cumplimiento de las 6 exigencias básicas SI y de la Guía de aplicación del CTE DAV-SI (Documento de Aplicación a edificios de uso residencial Vivienda).

Por ello, los elementos de protección, las diversas soluciones constructivas que se adopten y las instalaciones previstas, no podrán modificarse, ya que quedarían afectadas las exigencias básicas de seguridad en caso de incendio.

La puesta en funcionamiento de las instalaciones previstas requiere la presentación, ante el órgano competente de la Comunidad Autónoma, del certificado de la empresa instaladora firmado por un técnico titulado competente de su plantilla (Art. 18 del RIPCI).

Tipo de proyecto y ámbito de aplicación del Documento Básico SI

Tipo de proyecto:.....BÁSICO + EJECUCIÓN
Tipo de obras previstas:OBRAS DE REFORMA
Uso:.....CENTRO DE SERVICIOS SOCIALES

Características generales del edificio

Superficie útil de planta baja:.....453,29 m²
Superficie útil de planta primera:554,43 m²
Superficie útil de planta segunda:.....504,50 m²
Superficie útil de uso de garaje:No hay garaje
Número total de plantas: 3 (baja + 2)
Máxima longitud de recorrido de evacuación: 25 m.
Altura máxima de evacuación ascendente: 0 m.
Altura máxima de evacuación descendente: 4,10 m.
Longitud de la rampa:..... 0 m.
Pendiente de la rampa: 0 %

SI 1 Propagación interior

EXIGENCIA BÁSICA SI 1: Se limitará el riesgo de propagación del incendio por el interior del edificio.

1. Compartimentación en sectores de incendio

Todo el edificio constituye un único sector de incendio, puesto que tiene una superficie construida menor de 2.500 m², límite que marca el SI1 para un edificio de uso Pública concurrencia. Por tanto, no existen elementos constructivos de compartimentación de sectores de incendio.

2. Locales y zonas de riesgo especial

En este edificio no existen locales ni zonas de riesgo especial. La sala de caldera se sitúa exterior al edificio y los almacenes interiores no tienen superficie suficiente para ser considerados como tales

3. Espacios ocultos. Paso de instalaciones a través de elementos de compartimentación

No existen elementos de compartimentación de incendios, por lo que no es preciso adoptar medidas que garanticen la compartimentación del edificio en espacios ocultos y en los pasos de instalaciones.

4. Reacción al fuego de los elementos constructivos, decorativos y de mobiliario

Los materiales de construcción y revestimientos interiores serán en su mayoría piezas de arcilla cocida, pétreos, cerámicos, vidrios, morteros, hormigones y yesos, materiales de clase A1 y A1_{FL} conforme al R.D. 312/2005 sin necesidad de ensayo.

SI 2 Propagación exterior

EXIGENCIA BÁSICA SI 2: Se limitará el riesgo de propagación del incendio por el exterior, tanto por el edificio considerado como a otros edificios.

1. Medianerías y Fachadas

No existe en este proyecto muro de cerramiento de las medianeras

Los muros de cerramiento de las fachadas están ejecutados con ladrillo cerámico, cámara de separación donde se alojará el aislamiento térmico, y trasdosado interior con ladrillo hueco doble con acabado interior de guarnecido de yeso o bien enfoscado de mortero y alicatado, con una resistencia al fuego de EI-240 superior a EI-120 exigido, garantizando la reducción del riesgo de propagación a otros edificios.

El acabado exterior que se proyecta no reduce la resistencia al fuego de dichos elementos.

No existen edificios colindantes en contacto directo con el edificio proyectado.

Las distancias entre huecos de resistencia al fuego inferior a EI-60 en fachadas a los edificios colindantes son superiores a 0,50 m. en los encuentros de fachadas a 180°, y superiores a 2,00 m. en los encuentros de fachadas a 90°.



Figura 1.7 Encuentro forjado-fachada

La clase de reacción al fuego del material de acabado de las fachadas es B-s3,d2.

2. Cubiertas

La cubierta es inclinada, ejecutada con placas de fibrocemento sobre correas apoyadas en tabiques palomeros. Resistencia al fuego REI-120, superior al REI-60 exigido, garantizando la reducción del riesgo de propagación lateral por cubierta.

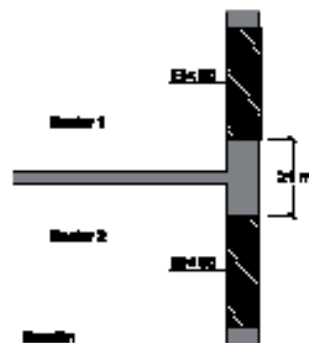
No se interviene en la cubierta puesto que se encuentra en buen estado

La clase de reacción al fuego del material de acabado de las cubiertas es B_{ROOF(t1)}.

No existe en el edificio encuentros entre la cubierta y una fachada que pertenecen a sectores de incendio o a edificios diferentes, por lo que se prescribe ninguna condición

SI 3 Evacuación de ocupantes

EXIGENCIA BÁSICA SI 3: El edificio dispondrá de los medios de evacuación adecuados para que los ocupantes puedan abandonarlo o alcanzar un lugar seguro dentro del mismo en condiciones de seguridad.

1. Compatibilidad de los elementos de evacuación

El edificio proyectado es de uso exclusivo para centro de servicios sociales

2. Cálculo de la ocupación

El cálculo de la ocupación a efectos de las exigencias relativas a la evacuación es el siguiente:

Zona, tipo de actividad	Sup. Útil m ²	Densidad (m ² /persona)	Ocupación personas
Uso docente (asimilable)	1512,22 m ²	10	152
Total	1512,22 m ²		152

No se prevén usos atípicos que supongan una ocupación mayor que la del uso normal.

3. Número de Salidas y longitud de los recorridos de evacuación

El edificio cuenta con más de una salida de planta en planta baja y planta primera. Todos los recorridos de evacuación son inferiores a 25 metros

4. Dimensionado de los medios de evacuación

Las puertas de evacuación serán de una o dos hojas, pero en cualquier caso serán mayores de los 0,80 m. exigidos. Todos los pasos, pasillos, rampas y escaleras tienen una anchura mínima de 1,00 m.

5. Protección de las escaleras

Se proyectan dos escaleras no protegidas que están permitidas para las características del edificio

6. Puertas situadas en recorridos de evacuación

La puerta de salida de edificio está prevista para la evacuación de más de 50 personas. Será abatible con eje de giro vertical, con manilla o pulsador según norma UNE EN 179:2003 (CE) como dispositivo de apertura, y con apertura en sentido de la evacuación.

En el presente proyecto no se prevé la existencia de puertas giratorias.

7. Señalización de los medios de evacuación

Se utilizarán las señales de salida, de uso habitual o de emergencia, definidas en la norma UNE 23034:1988, conforme a los siguientes criterios:

- a) Las salidas de recinto, planta o edificio tendrán una señal con el rótulo "SALIDA", cuando se trate de salidas de recintos cuya superficie no exceda de 50 m², sean fácilmente visibles desde todo punto de dichos recintos y los ocupantes estén familiarizados con el edificio.
- b) La señal con el rótulo "Salida de emergencia" debe utilizarse en toda salida prevista para uso exclusivo en caso de emergencia.
- c) Deben disponerse señales indicativas de dirección de los recorridos, visibles desde todo origen de evacuación desde el que no se perciban directamente las salidas o sus señales indicativas y, en particular, frente a toda salida de un recinto con ocupación mayor que 100 personas que acceda lateralmente a un pasillo.
- d) En los puntos de los recorridos de evacuación en los que existan alternativas que puedan inducir a error, también se dispondrán las señales antes citadas, de forma que quede claramente indicada la alternativa correcta. Tal es el caso de determinados cruces o bifurcaciones de pasillos, así como de aquellas escaleras que, en la planta de salida del edificio, continúen su trazado hacia plantas más bajas, etc.
- e) En dichos recorridos, junto a las puertas que no sean salida y que puedan inducir a error en la evacuación debe disponerse la señal con el rótulo "Sin salida" en lugar fácilmente visible pero en ningún caso sobre las hojas de las puertas.
- g) El tamaño de las señales será:
 - i) 210 x 210 mm cuando la distancia de observación de la señal no exceda de 10 m;
 - ii) 420 x 420 mm cuando la distancia de observación esté comprendida entre 10 y 20 m;
 - iii) 594 x 594 mm cuando la distancia de observación esté comprendida entre 20 y 30 m.

8. Control del humo del incendio

Las características del edificio hacen que no sea necesario instalar un sistema para el control del humo de incendio.

SI 4 Detección, control y extinción del incendio

EXIGENCIA BÁSICA SI 4: El edificio dispondrá de los equipos e instalaciones adecuados para hacer posible la detección, el control y la extinción del incendio, así como la transmisión de la alarma a los ocupantes.

1. Dotación de instalaciones de protección contra incendio

El edificio proyectado dispone de los equipos e instalaciones de protección contra incendios que se indican en la tabla 1.1. El diseño, la ejecución, la puesta en funcionamiento y el mantenimiento de dichas instalaciones, así como sus materiales, componentes y equipos, cumplen lo establecido en el "Reglamento de Instalaciones de Protección contra Incendios", en sus disposiciones complementarias y en cualquier otra reglamentación específica que le son de aplicación.

La puesta en funcionamiento de las instalaciones requerirá la presentación, ante el órgano competente de la Comunidad Autónoma, del certificado de la empresa instaladora al que se refiere el artículo 18 del citado reglamento.

En general	
Extintores portátiles	Uno de eficacia 21A -113B: - A 15 m de recorrido en cada planta, como máximo, desde todo <i>origen de evacuación</i> . - En las zonas de riesgo especial conforme al capítulo 2 de la Sección 1 de este DB.
El edificio dispone de extintores portátiles de eficacia 21A-113B cada 15m de recorrido en planta. En el edificio no hay	

locales de riesgo especial, pero en la sala de calderas exterior se instala igualmente un extintor de las mismas características	
Bocas de incendio equipadas	-En zonas de riesgo especial alto, conforme al capítulo 2 de la Sección SI1, en las que el riesgo se deba principalmente a materias combustibles sólidas
No existen zonas de riesgo especial alto en el edificio	
Ascensor de emergencia	-En las plantas cuya <i>altura de evacuación</i> exceda de 35 m.
La altura de evacuación es menor de 35 metros	
Hidrantas exteriores	-Si la <i>altura de evacuación</i> descendente excede de 28 m o si la ascendente excede de 6 m, así como en <i>establecimientos</i> de densidad de ocupación mayor que 1 persona cada 5 m ² y cuya superficie construida está comprendida entre 2.000 y 10.000 m ² . -Al menos un hidrante hasta 10.000 m ² de superficie construida y uno más por cada 10.000 m ² adicionales o fracción.
La altura de evacuación descendente es menor de 28m y la ascendente menor de 6m. La ocupación es menor de 1 persona cada 5m ² y la superficie construida es menor de 2.000 m ²	
Instalación automática de extinción	-Salvo otra indicación en relación con el uso, en todo edificio cuya <i>altura de evacuación</i> exceda de 80 m. -En cocinas en las que la potencia instalada exceda de 20 kW en <i>uso Hospitalario</i> o <i>Residencial Público</i> o de 50 kW en cualquier otro uso -En centros de transformación cuyos aparatos tengan aislamiento dieléctrico con punto de inflamación menor que 300 °C y potencia instalada mayor que 1 000 kVA en cada aparato o mayor que 4 000 kVA en el conjunto de los aparatos. Si el centro está integrado en un edificio de <i>uso Pública Concurrencia</i> y tiene acceso desde el interior del edificio, dichas potencias son 630 kVA y 2 520 kVA respectivamente.
El edificio tiene una altura de evacuación mayor de 80m, cocinas con más potencia de la indicada ni centros de transformación en el interior del edificio.	

Pública concurrencia	
Bocas de incendio equipadas	Si la superficie construida excede de 500 m ² .
El edificio cuenta con bocas de incendio equipadas de 25mm	
Columna seca	Si la <i>altura de evacuación</i> excede de 24 m.
La altura de evacuación es menor de 24m	
Sistema de alarma	Si la ocupación excede de 500 personas. El sistema debe ser apto para emitir mensajes por megafonía.
La ocupación es menor de 500 personas	
Sistema de detección de incendio	Si la superficie construida excede de 1000 m ² .
El edificio cuenta con un sistema de detección de incendios	
Hidrantas exteriores	En cines, teatros, auditorios y discotecas con superficie construida comprendida entre 500 y 10.000 m ² y en recintos deportivos con superficie construida comprendida entre 5.000 y 10.000 m ² .
El edificio cuenta con un hidrante exterior	

2. Señalización de las instalaciones manuales de protección contra incendios

Los medios de protección contra incendios de utilización manual (extintores, bocas de incendio, pulsadores manuales de alarma y dispositivos de disparo de sistemas de extinción) estarán señalizados mediante placas fotoluminiscentes diseñadas según la norma UNE 23033-1 cuyo tamaño son:

- a) 210 x 210 mm cuando la distancia de observación de la señal no exceda de 10 m;
- b) 420 x 420 mm cuando la distancia de observación esté comprendida entre 10 y 20 m;
- c) 594 x 594 mm cuando la distancia de observación esté comprendida entre 20 y 30 m.

Se dispondrá de alumbrado de emergencia que entre en funcionamiento en caso de fallo en el suministro del alumbrado normal, cuyas características y posición se describen en el Apartado SU 4 de *Seguridad de utilización* en la Memoria de Cumplimiento del CTE.

SI 5 Intervención de los bomberos

EXIGENCIA BÁSICA SI 5: Se facilitará la intervención de los equipos de rescate y de extinción de incendios.

1. Condiciones de aproximación y de entorno. Condiciones del espacio de maniobra

El emplazamiento del edificio garantiza las condiciones de aproximación y de entorno para facilitar la intervención de los bomberos.

Condiciones de los viales de aproximación a los espacios de maniobra del edificio:

Anchura libre: 6,50 m. > 3,50 m.
Altura libre o de gálibo: libre > 4,50 m.
Capacidad portante: > 20 kN/m².
Anchura libre en tramos curvos: > 7,20 m. a partir de una radio de giro mínimo de 5,30 m.

Condiciones de espacio de maniobra junto al edificio

El edificio tiene una altura de evacuación menor de 9 m., por lo que no es exigible disponer de un espacio de maniobra junto al edificio.

2. Accesibilidad por fachada

El edificio tiene una altura de evacuación menor de 9 m., por lo que no es exigible disponer de huecos que permitan el acceso desde el exterior al personal de servicio de extinción de incendios.

SI 6 Resistencia al fuego de la estructura

EXIGENCIA BÁSICA SI 6: La estructura portante mantendrá su resistencia al fuego durante el tiempo necesario para que puedan cumplirse las anteriores exigencias básicas.

1. Generalidades

La justificación de que el comportamiento de los elementos estructurales cumple los valores de resistencia al fuego establecidos en el DB-SI, se realizará obteniendo su resistencia por los métodos simplificados de los Anejos B, C, D, E y F del DB-SI.

2. Resistencia al fuego de la estructura

Se admite que un elemento tiene suficiente resistencia al fuego si, duración del incendio, el valor del cálculo del efecto de las acciones, en todo instante, no supera el valor de la resistencia de dicho elemento.

3. Elementos estructurales principales

La resistencia al fuego de los elementos estructurales principales es la siguiente:

Elementos estructurales principales		Descripción	Valor proyectado	Valor exigido
Del edificio	Soportes p. sótano	Hormigón armado 30x30 cm.	R 90	R 30
	Soportes p. sobre rasante	Hormigón armado 30x30 cm.	R 120	R 30
	Muro de sótano	No existe	REI 240	R 30
	Forjado techo p. baja	Unidireccional h.a. canto 30 cm.	REI 120	R 30
	Forjado techo p. primera	Unidireccional h.a. canto 30 cm.	REI 120	R 30
	Forjado cubierta	Unidireccional h.a. canto 30 cm.	REI 120	R 30
De locales de riesgo bajo	Soportes	Hormigón armado 30x30 cm.	R 120	R 90
	Forjado	Unidireccional h.a. canto 30 cm.	REI 120	R 90

* Para una resistencia al fuego mayor que R 120, se deberá cumplir lo establecido para vigas con las tres caras expuestas al fuego en el apartado C.2.3.1. del Anejo C del DB-SI. La distancia mínima equivalente al eje de la armadura inferior traccionada será de 75mm., obteniendo así una resistencia al fuego de R 180.

4. Elementos estructurales secundarios

Los elementos estructurales secundarios, no precisan cumplir ninguna exigencia de resistencia al fuego ya que no comprometen la estabilidad global, la evacuación o la compartimentación en sectores de incendios.

SU 1 Seguridad frente al riesgo de caídas

1. Resbaladidad de los suelo
2. Discontinuidades en el pavimento
3. Desniveles
4. Escaleras y rampas
5. Limpieza de los acristalamientos exteriores

SU 2 Seguridad frente al riesgo de impacto o atrapamiento

1. Impacto
2. Atrapamiento

SU 3 Seguridad frente al riesgo de aprisionamiento

1. Recintos

SU 4 Seguridad frente al riesgo causado por iluminación inadecuada

1. Alumbrado normal
2. Alumbrado de emergencia

SU 5 Seguridad frente al riesgo causado por situaciones con alta ocupación**SU 6 Seguridad frente al riesgo de ahogamiento****SU 7 Seguridad frente al riesgo causado por vehículos en movimiento****SU 8 Seguridad frente al riesgo causado por la acción del rayo**

1. Procedimiento de verificación
2. Tipo de instalación exigido

El objetivo del requisito básico “Seguridad de utilización” consiste en reducir a límites aceptables el riesgo de que los usuarios sufran daños inmediatos durante el uso previsto de los edificios, como consecuencia de sus características de diseño, construcción y mantenimiento (Artículo 12 de la Parte I de CTE).

El cumplimiento del Documento Básico de “Seguridad de utilización” en edificios de nueva construcción, se acredita mediante el cumplimiento de las 8 exigencias básicas SU y de la Guía de aplicación del CTE DAV-SU (Documento de Aplicación a edificios de uso residencial Vivienda).

Por ello, los elementos de seguridad y protección, las diversas soluciones constructivas que se adopten y las instalaciones previstas, no podrán modificarse, ya que quedarían afectadas las exigencias básicas de utilización.

SU 1 Seguridad frente al riesgo de caídas

EXIGENCIA BÁSICA SU 1: Se limitará el riesgo de que los usuarios sufran caídas, para lo cual los suelos serán adecuados para favorecer que las personas no resbalen, tropiecen o se dificulte la movilidad. Asimismo se limitará el riesgo de caídas en huecos, en cambios de nivel y en escaleras y rampas, facilitándose la limpieza de los acristalamientos exteriores en condiciones de seguridad.

1. Resbaladidad de los suelos

Se utilizarán pavimentos de clase 1 para las estancias interiores, de clase 2 para los peldaños de la escalera interior, para las zonas exteriores de entrada y para las terrazas cubiertas, y de clase 3 para los pavimentos exteriores.

2. Discontinuidades en el pavimento

El suelo no presenta imperfecciones o irregularidades que supongan riesgo de caídas como consecuencias de traspies o de tropiezos. No existen resaltos en los pavimentos de más de 6 mm. Los desniveles de menos de 50 mm. se resolverán con pendientes de menos del 25%. La distancia entre la puerta de entrada al edificio y el peldaño más próximo es mayor de 1,20 m.

3. Desniveles

Los desniveles de más de 55 cm., se protegen con una barandilla de vidrio y tubo de acero de 110cm de altura. No existe riesgo de caídas en ventanas, todas ellas con barreras de protección en la carpintería de altura superior a 110 cm.

La barandilla de la escalera será de 95 cm. de altura medida desde la línea de inclinación definida por los vértices de los peldaños. Por su diseño constructivo no tiene puntos de apoyo que permita ser escalable, no tiene aberturas que permitan el paso de una esfera de $\varnothing 10$ cm., y el barandal inferior está a una distancia máxima de 5 cm. de la línea de inclinación de la escalera.



Figura 3.2 Línea de inclinación y parte inferior de la barandilla

4. Escaleras y rampas

La escalera proyectada se considera de uso general y sus características son las siguientes:

	CONDICIONES PROYECTO	CONDICIONES DB-SU
Trazado:	Tramos rectos con mesetas	Se permite
Tipo:	De escalones con tabica	Preferible con tabica
Anchura de tramos:	1,30 cm.	> 1,10 cm.
Peldaños:	Huella de 28 cm. y contrahuella de 17 cm.	$H \geq 28$ cm. – $13,0$ cm. $\leq C \leq 18,5$ cm.
Huella y contrahuella	$2C + H = 62$ cm	$54,0$ cm. $\leq 2C+H \leq 70,0$ cm.
Mesetas:	Continua	Se admiten partidas con peldaños a 45°.

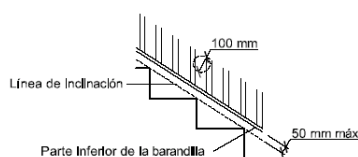
5. Limpieza de los acristalamientos exteriores

La limpieza de los acristalamientos exteriores se garantiza mediante la accesibilidad desde el interior.



Figura 5.1 Limpieza de acristalamientos desde el interior

SU 2 Seguridad frente al riesgo de impacto o atrapamiento

EXIGENCIA BÁSICA SU 2: Se limitará el riesgo de que los usuarios puedan sufrir impacto o atrapamiento con elementos fijos o practicables del edificio.

1. Impacto

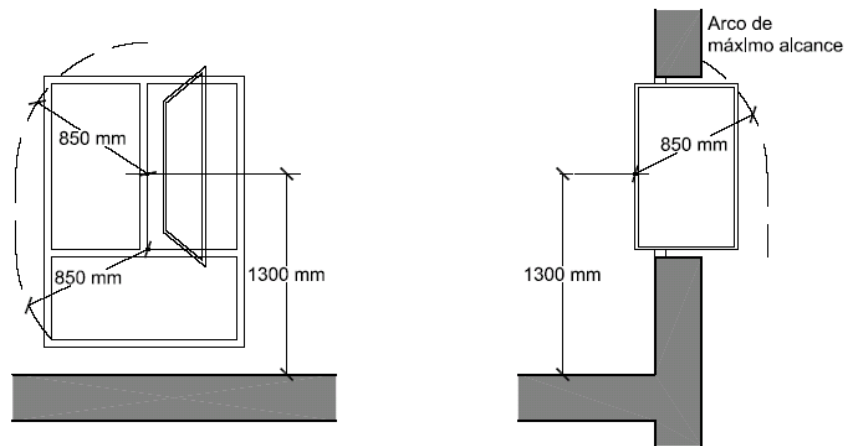
Con elementos fijos

Altura libre de pasos 2,80 m. > 2,20 m.

Altura libre de puertas 2,03 m. > 2,00 m.

No existen elementos salientes en fachadas ni en paredes interiores.

Con elementos frágiles

Las superficies acristaladas situadas en las áreas con riesgo de impacto dispondrán de un acristalamiento laminado que resiste sin romper un **impacto nivel 2**.

Las partes vidriadas de puertas, cerramientos de duchas y bañeras dispondrán de un acristalamiento laminado o templado que resiste sin romper un **impacto nivel 3**.

Áreas con riesgo de impacto



Figura 1.2 Identificación de áreas con riesgo de impacto

2. Atrapamiento

No se proyectan puertas correderas de accionamiento manual, ni elementos de apertura y cierre automáticos con riesgo de atrapamientos.

SU 3 Seguridad frente al riesgo de aprisionamiento

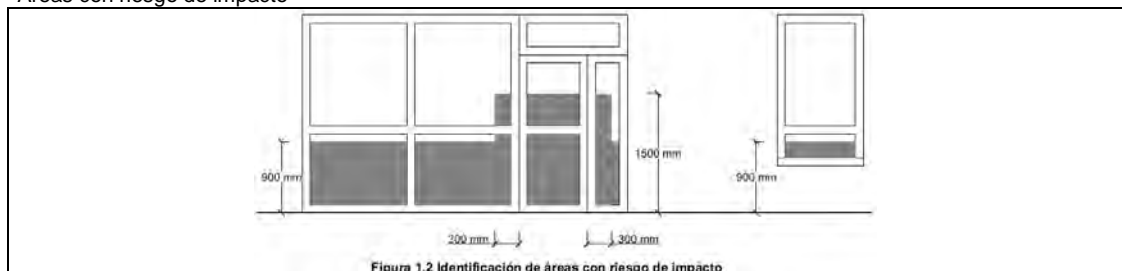
EXIGENCIA BÁSICA SU 3: Se limitará el riesgo de que los usuarios puedan quedar accidentalmente aprisionados en recintos.

1. Recintos

Las puertas del baño y del aseo dispondrán de un sistema de desbloqueo desde el exterior. En cumplimiento del R.E.B.T. el control de la iluminación se realizará desde el exterior.

SU 4 Seguridad frente al riesgo causado por iluminación inadecuada

EXIGENCIA BÁSICA SU 4: Se limitará el riesgo de daños a las personas como consecuencia de una iluminación inadecuada en zonas de circulación de los edificios, tanto interiores como exteriores, incluso en caso de emergencia o de fallo del alumbrado normal.

1. Alumbrado normal

La instalación de iluminación garantiza los niveles mínimos exigidos. En el interior, 75 lux en la zona de la escalera y 50 lux en el resto del edificio. Y al exterior, 10 lux en la zona de la escalera y 5 lux en el resto.

El factor de uniformidad media será del 40% como mínimo

2. Alumbrado de emergencia

Las puertas, pasillos, escaleras y elementos de evacuación disponen de alumbrado de emergencia que entra en funcionamiento en caso de fallo en el suministro del alumbrado normal.

La instalación cumple las condiciones de servicio siguientes:

- Duración de 1 hora, como mínimo, a partir del instante en que tenga lugar el fallo.
- Iluminancia mínima de 1 lux en el nivel del suelo.
- Iluminancia mínima de 5 lux en el punto en que esté situado el extintor.

Se dispone de aparatos autónomos de Alumbrado de Emergencia situados según se indica en el plano de Electricidad y que cumplirán las siguientes características:

Aparato de Alumbrado de Emergencia DAISALUX. Serie Hydra 5NS

Lámpara Fluorescente. Potencia 8 W.

Lúmenes: 211.

Superficie que cubre: 42,2 m².

Batería de Ni-Cd con indicador de carga de batería.

Alimentación: 220 V / 50 Hz.

Autonomía: 1 hora.

SU 5 Seguridad frente al riesgo causado por situaciones con alta ocupación

EXIGENCIA BÁSICA SU 5: Se limitará el riesgo derivado de situaciones con alta ocupación facilitando la circulación de las personas y la sectorización con elementos de protección y contención en previsión del riesgo de aplastamiento.

Esta exigencia básica (aplicable a graderíos de estadios, polideportivos y edificios de reunión previstos para más de 3.000 personas) no es de aplicación para el uso y la ocupación que tratamos en este edificio.

SU 6 Seguridad frente al riesgo de ahogamiento

EXIGENCIA BÁSICA SU 6: Se limitará el riesgo de caídas que puedan derivar en ahogamiento en piscinas, depósitos, pozos y similares mediante elementos que restrinjan el acceso.

En el edificio de intervención no existen pozos, depósitos, ni piscinas, no existiendo el riesgo de ahogamiento.

SU 7 Seguridad frente al riesgo causado por vehículos en movimiento

EXIGENCIA BÁSICA SU 7: Se limitará el riesgo causado por vehículos en movimiento atendiendo a los tipos de pavimento y la señalización y protección de las zonas de circulación rodada y de las personas.

En el edificio no existe garaje para vehículos.

SU 8 Seguridad frente al riesgo causado por la acción del rayo

EXIGENCIA BÁSICA SU 8: Se limitará el riesgo de electrocución y de incendio causado por la acción del rayo, mediante instalaciones adecuadas de protección contra el rayo.

1. Procedimiento de verificación

Frecuencia esperada de impactos $N_e = N_g \cdot A_e \cdot C_1 \cdot 10^{-6} = 0,00835$ impactos / año

Densidad de impactos sobre el terreno:	$N_g = 2,00$ impactos / año km^2
Altura del edificio en el perímetro:	$H = 10,30$ m.
Superficie de captura equivalente del edificio:	$A_e = 8.350,34$ m^2
Coeficiente relacionado con el entorno:	$C_1 = 0,50$ próximo a otros edificios de la misma altura
	$C_1 = 0,75$ rodeado de otros edificios más bajos
	$C_1 = 1$ edificio aislado
	$C_1 = 2$ edificio aislado sobre una colina o promontorio

Según Mapa del apartado 1 del DB SU 8

Zona norte de la provincia y León capital:

$N_g = 2,50$ impactos / año km^2

Zona sur de la provincia:

$N_g = 2,00$ impactos / año km^2

Riesgo admisible $N_a = \frac{5,5}{C_2 \times C_3 \times C_4 \times C_5} \cdot 10^{-3} = 0,0018$ impactos / año

Coeficiente función del tipo de construcción:	$C_2 = 1$	Estructura de hormigón y cubierta de hormigón
Coeficiente función del contenido del edificio:	$C_3 = 1$	Edificio con contenido no inflamable
Coeficiente función del uso del edificio:	$C_4 = 3$	Pública concurrencia
Coeficiente función de la necesidad de continuidad:	$C_5 = 1$	Resto de edificios

Puesto que $N_e > N_a$, es necesaria la instalación de protección contra el rayo.

2. Tipo de instalación exigido

El edificio ya cuenta con un sistema de protección contra el rayo

HS 1 Protección frente a la humedad

1. Muros en contacto con el terreno
2. Suelos
3. Fachadas
4. Cubiertas

HS 2 Recogida y evacuación de residuos

1. Almacén de contenedores y espacio de reserva para recogida centralizada
2. Espacio de almacenamiento inmediato en el edificio

HS 3 Calidad del aire interior

1. Caracterización y cuantificación de las exigencias
2. Diseño de viviendas
3. Diseño de trasteros
4. Diseño de garajes
5. Dimensionado

HS 4 Suministro de agua

1. Caracterización y cuantificación de las exigencias
2. Diseño de la instalación
3. Dimensionado de las instalaciones y materiales utilizados
Reserva de espacio para el contador
Dimensionado de la red de distribución de AF
Dimensionado de las derivaciones a cuarto húmedos y ramales de enlace
Dimensionado de la red de ACS
Dimensionado de los equipos, elementos y dispositivos de la instalación

HS 5 Evacuación de aguas residuales

1. Descripción general
2. Descripción del sistema de evacuación y sus componentes
3. Dimensionado de la red de evacuación de aguas residuales
4. Dimensionado de la red de aguas pluviales
5. Dimensionado de los colectores de tipo mixto
6. Dimensionado de la red de ventilación

El objetivo del requisito básico “Higiene, salud y protección del medio ambiente”, tratado en adelante bajo el término salubridad, consiste en reducir a límites aceptables el riesgo de que los usuarios, dentro de los edificios y en condiciones normales de utilización, padezcan molestias o enfermedades, así como el riesgo de que los edificios se deterioren y de que deterioren el medio ambiente en su entorno inmediato, como consecuencia de las características de su proyecto, construcción, uso y mantenimiento (Artículo 13 de la Parte I de CTE).

El cumplimiento del Documento Básico de “salubridad” en edificios de viviendas de nueva construcción, se acredita mediante el cumplimiento de las 5 exigencias básicas HS.

Por ello, los elementos de protección, las diversas soluciones constructivas que se adopten y las instalaciones previstas, no podrán modificarse, ya que quedarían afectadas las exigencias básicas de salubridad.

HS 1 Protección frente a la humedad

EXIGENCIA BÁSICA HS 1: Se limitará el riesgo previsible de presencia inadecuada de agua o humedad en el interior de los edificios y en sus cerramientos como consecuencia del agua procedente de precipitaciones atmosféricas, de escorrentías, del terreno o de condensaciones, disponiendo medios que impidan su penetración o, en su caso permitan su evacuación sin producción de daños.

1. Muros en contacto con el terreno

No existen en este proyecto

2. Suelos

Grado impermeabilidad	Presencia de agua: Media
	Coeficiente de permeabilidad del terreno:..... $K_s = 10^{-4}$ cm/s
	Grado de impermeabilidad según tabla 2.3, DB HS 1:.....4
Solución constructiva	Tipo de muro:..... no hay muros
	Tipo de suelo:.....Solera
	Tipo de intervención en el terreno:..... Sin intervención

Condiciones solución constructiva según tabla 2.4, DB HS1: C1+C2+C3+I1+I2+D1+D2+D3+D4+P1+P2+S1+S2+S3

- C1 Cuando el suelo se construya in situ debe utilizarse hormigón hidrófugo de elevada compacidad.
- C2 Cuando el suelo se construya in situ debe utilizarse hormigón de retracción moderada.
- C3 Debe realizarse una hidrofugación complementaria del suelo mediante la aplicación de un producto líquido colmatador de poros sobre la superficie terminada del mismo.
 - 11 Debe impermeabilizarse el suelo externamente mediante la disposición de una lámina sobre la capa base de regulación del terreno. Si la lámina es adherida debe disponerse una capa antipunzonamiento por encima de ella. Si la lámina es no adherida ésta debe protegerse por ambas caras con sendas capas antipunzonamiento.
 - 12 Debe impermeabilizarse, mediante la disposición sobre la capa de hormigón de limpieza de una lámina, la base de la zapata en el caso de muro flexorresistente y la base del muro en el caso de muro por gravedad. Si la lámina es adherida debe disponerse una capa antipunzonamiento por encima de ella. Si la lámina es no adherida ésta debe protegerse por ambas caras con sendas capas antipunzonamiento. Deben sellarse los encuentros de la lámina de impermeabilización del suelo con la de la base del muro o zapata.
- D1 Debe disponerse una capa drenante y una capa filtrante sobre el terreno situado bajo el suelo. En el caso de que se utilice como capa drenante un enchado, debe disponerse una lámina de polietileno por encima de ella.
- D2 Deben colocarse tubos drenantes, conectados a la red de saneamiento o a cualquier sistema de recogida para su reutilización posterior, en el terreno situado bajo el suelo y, cuando dicha conexión esté situada por encima de la red de drenaje, al menos una cámara de bombeo con dos bombas de achique.
- D3 Debe colocarse tubos drenantes conectados a la red de saneamiento o a cualquier sistema de recogida para su reutilización posterior, en la base del muro y, cuando dicha conexión esté situada por encima de la red de drenaje, al menos una cámara de bombeo con dos bombas de achique.
- D4 Debe disponerse un pozo drenante por cada 800 m² en el terreno situado bajo el suelo. El diámetro interior del pozo debe ser como mínimo de 70cm. El pozo debe disponer de una envoltura filtrante capaz de impedir el arrastre de finos del terreno. Deben disponerse dos bombas de achique, una conexión para la evacuación de la red de saneamiento o a cualquier sistema de recogida para su reutilización posterior y un dispositivo automático para que el achique sea permanente.

- P1 La superficie del terreno en el perímetro del muro debe tratarse para limpiar el aporte de agua superficial al terreno mediante la disposición de una acera, una zanja drenante o cualquier otro elemento que produzca un efecto análogo.
- P2 Debe encastrarse el borde de la placa o de la solera en el muro.
- S1 Deben sellarse los encuentros de las láminas de impermeabilización del muro con las del suelo y con las dispuestas en la base inferior de las cimentaciones que estén en contacto con el muro.
- S2 Deben sellarse todas las juntas del suelo con banda de PVC o con perfiles de caucho expansivo o de bentonita de sodio.
- S3 Deben sellarse los encuentros entre el suelo y el muro con banda de PVC o con perfiles de caucho expansivo o de bentonita de sodio.

Solución constructiva **Solera de hormigón:** Aplicación de una emulsión asfáltica vegetal sobre la superficie del terreno, capa de 15 cm. de enchado de grava 40/80 mm., una lámina de polietileno de 1 mm. de espesor, aislante térmico de poliestireno extrusionado y solera de hormigón armado de 20 cm. de espesor. Se colocarán tubos drenantes de hormigón poroso por debajo de la solera, conectados con la red de saneamiento.

Condiciones de los puntos singulares

Las juntas entre el muro y la solera se sellarán con una banda elástica embebida en la masa del hormigón a ambos lados de la junta.

3. Fachadas

Grado impermeabilidad Zona eólica:B
 Tipo de terreno.....Tipo IV
 Clase del entorno en el que está situado el edificio:E1
 Altura de coronación del edificio sobre el terreno: <15,00 m.
 Grado de exposición al viento:.....V3
 Zona pluviométrica:..... III
 Grado de impermeabilidad según tabla 2.5, DB HS1:..... 3

Solución constructiva Con revestimiento exterior: enfoscado de conglomerado de mármol

Condiciones de la solución constructiva según tabla 2.7, DB HS 1 hay 2 conjuntos de condiciones optativas:

R1+B1+C1

R1+C2

- R1 El *revestimiento exterior* debe tener al menos una resistencia media a la filtración.
- B1 Debe disponerse al menos una barrera de resistencia media a la filtración. Se consideran como tal los siguientes elementos:
 - cámara de aire sin ventilar;
 - *aislante no hidrófilo* colocado en la cara interior de la *hoja principal*.
- C1 Debe utilizarse al menos una *hoja principal* de espesor medio. Se considera como tal una fábrica cogida con mortero de:
 - ½ pie de ladrillo cerámico, que debe ser perforado o macizo cuando no exista *revestimiento exterior* o cuando exista un *revestimiento exterior discontinuo* o un aislante exterior fijados mecánicamente;
 - 12 cm de bloque cerámico, bloque de hormigón o piedra natural.
- C2 Debe utilizarse una *hoja principal* de espesor alto. Se considera como tal una fábrica cogida con mortero de:
 - 1 pie de ladrillo cerámico, que debe ser perforado o macizo cuando no exista *revestimiento exterior* o cuando exista un *revestimiento exterior discontinuo* o un aislante exterior fijados mecánicamente;
 - 24 cm de bloque cerámico, bloque de hormigón o piedra natural.

Solución constructiva **Cerramiento de fachada:** fachada de dos hojas de ladrillo cerámico de ½ pie de espesor enfoscado exterior e interiormente con mortero hidrófugo de 15mm de espesor, cámara estanca con aislante térmico y trasdosado interior con fábrica de ladrillo cerámico enlucido o alicatado al interior.

Condiciones de los puntos singulares

Se respetarán las condiciones de disposición de bandas de refuerzo y de terminación, así como las de continuidad relativas al sistema de impermeabilización que se emplee.

Se disponen juntas de dilatación de la hoja principal cada 12m. como máximo. Se coloca un sellante sobre un relleno introducido en la junta. Se emplearán rellenos y sellantes de materiales que tengan una elasticidad y una adherencia suficientes para absorber los movimientos de la hoja previstos y que sean impermeables y resistentes a los agentes atmosféricos.

Cuando el paramento exterior de la hoja principal sobresalga del borde del forjado, el vuelo será menor que 1/3 el espesor de dicha hoja.

Cuando la hoja exterior esté interrumpida por los pilares, si se colocan piezas de menor espesor que la hoja principal por la parte exterior de los pilares, se dispondrá de una armadura o cualquier otra solución que produzca el mismo efecto.



Figura 2.9 Ejemplo de encuentro de la fachada con los pilares

En el encuentro de la fachada con la carpintería se sellará la junta entre el cerco y el muro con un cordón que se introducirá en un llagueado practicado en el muro de tal forma que quede encajado entre dos bordes paralelos. Se colocarán vierteaguas con goterón en los huecos de fachada para evacuar hacia el exterior el agua de lluvia, con una pendiente mínima de 10°.

4. Cubiertas

Grado de impermeabilidadÚnico

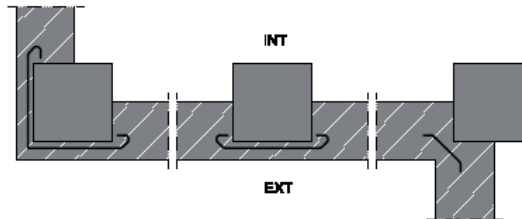
Solución constructiva de cubierta

Tipo de cubierta:Inclinada
 Uso: No transitable
 Barrera contra el paso del vapor de agua:..... No
 Sistema de formación de pendiente:Tabiques palomeros
 Pendiente: 25% (10% según tabla 2.10, DB HS 1)
 Aislamiento térmico:planchas de poliestireno sobre el forjado
 Capa de impermeabilización: no necesaria por la pendiente
 Cobertura:..... fibrocemento
 Sistema de evacuación de aguas:..... canalones y bajantes

Solución constructiva La cubierta es inclinada con faldones a cuatro aguas y con una pendiente aproximada del 25%. La formación de la pendiente se consigue con tabiques palomeros. El aislamiento se coloca sobre el forjado horizontal.

HS 2 Recogida y evacuación de residuos

EXIGENCIA BÁSICA HS 2: Los edificios dispondrán de espacios y medios para extraer los residuos ordinarios generados en ellos de forma acorde con el sistema público de recogida de tal manera que se facilite la adecuada separación en origen de dichos residuos, la recogida selectiva de los mismos y su posterior gestión.

No es de aplicación al tratarse de una reforma y de un edificio que no está destinado a vivienda

HS 3 Calidad del aire interior

EXIGENCIA BÁSICA HS 3:

1. Los edificios dispondrán de medios para que sus recintos se puedan ventilar adecuadamente, eliminando los contaminantes que se produzcan de forma habitual durante el uso normal de los edificios, de forma que se aporte un caudal suficiente de aire exterior y se garantice la extracción y expulsión del aire viciado por los contaminantes.
2. Para limitar el riesgo de contaminación del aire interior de los edificios y del entorno exterior en fachadas y patios, la evacuación de productos de combustión de las instalaciones térmicas se producirá con carácter general por la cubierta del edificio, con independencia del tipo de combustible y del aparato que se utilice, y de acuerdo con la reglamentación específica sobre instalaciones térmicas.

No es de aplicación al no tratarse de un edificio de viviendas

HS 4 Suministro de agua

EXIGENCIA BÁSICA HS 4:

1. Los edificios dispondrán de medios adecuados para suministrar al equipamiento higiénico previsto de agua apta para el consumo de forma sostenible, aportando caudales suficientes para su funcionamiento, sin alteración de las propiedades de aptitud para el consumo e impidiendo los posibles retornos que puedan contaminar la red, incorporando medios que permitan el ahorro y el control del caudal del agua.
2. Los equipos de producción de agua caliente dotados de sistemas de acumulación y los puntos terminales de utilización tendrán unas características tales que eviten el desarrollo de gérmenes patógenos.

No es de aplicación puesto que se trata de una obra de reforma en la que no se amplía el número o la capacidad de los aparatos receptores existentes en la instalación.

HS 5 Evacuación de aguas residuales

EXIGENCIA BÁSICA HS 5: Los edificios dispondrán de medios adecuados para extraer las aguas residuales generadas en ellos de forma independiente o conjunta con las precipitaciones atmosféricas y con las escorrentías.

No es de aplicación puesto que se trata de una obra de reforma en la que no se amplía el número o la capacidad de los aparatos receptores existentes en la instalación.

HE 1 Limitación de la demanda energética

1. Ámbito de aplicación
2. Definición y cuantificación de exigencias
3. Datos previos y cálculo de limitación de la demanda energética
4. Control de condensaciones superficiales e intersticiales
5. Fichas de cálculo y comprobación
6. Permeabilidad al aire

HE 2 Rendimiento de las instalaciones térmicas

1. Cumplimiento del RITE

HE 3 Eficiencia energética de las instalaciones de iluminación

1. Ámbito de aplicación

HE 4 Contribución solar mínima de agua caliente sanitaria

1. Cuantificación de exigencias y datos de cálculo
2. Condiciones y características de la instalación
Características generales de la edificación y de la instalación
Cálculo de la demanda energética del edificio
Elección de la fracción solar anual
Elección de la superficie de captadores solares
Situación de los captadores solares
Circuito primario
Intercambiador y acumulación
Regulación y control
Subsistema de apoyo de energía convencional
3. Fichas resumen de características y cálculo de la instalación

HE 5 Contribución fotovoltaica mínima de energía eléctrica

1. Ámbito de aplicación

El objetivo del requisito básico “Ahorro de energía” consiste en conseguir un uso racional de la energía necesaria para la utilización de los edificios, reduciendo a límites sostenibles su consumo y conseguir asimismo que una parte de este consumo proceda de fuentes de energía renovable, como consecuencia de las características de su proyecto, construcción, uso y mantenimiento. (Artículo 15 de la Parte I de CTE).

El cumplimiento del Documento Básico de “Ahorro de energía” en edificios de nueva construcción, se acredita mediante el cumplimiento de las 4 exigencias básicas HE y de la Guía de aplicación del CTE DAV-HE (Documento de Aplicación a edificios de uso residencial Vivienda). En el caso de la exigencia básica HE 2, se acredita mediante el cumplimiento del Reglamento de Instalaciones Térmicas en los Edificios (RITE).

Por ello, las diversas soluciones constructivas que se adopten y las instalaciones previstas, no podrán modificarse, ya que quedarían afectadas las exigencias básicas de ahorro de energía.

HE 1 Limitación de la demanda energética .

EXIGENCIA BÁSICA HE 1: Los edificios dispondrán de una envolvente de características tales que limite adecuadamente la demanda energética necesaria para alcanzar el bienestar térmico en función del clima de la localidad, del uso del edificio y del régimen de verano y de invierno, así como por sus características de aislamiento e inercia, permeabilidad al aire y exposición a la radiación solar, reduciendo el riesgo de aparición de humedades de condensación superficiales e intersticiales que puedan perjudicar sus características y tratando adecuadamente los puentes térmicos para limitar las pérdidas o ganancias de calor y evitar problemas higrotérmicos en los mismos.

1. Ámbito de aplicación

No es de aplicación este documento básico al no tratarse de una obra nueva o de una obra de reforma en la que se renueva más del 25% de sus cerramientos. Se considera que no se renuevan los cerramientos puesto que la actuación prevista tiene condiciones estéticas exteriores, manteniendo intacto el cerramiento actual del edificio.

HE 2 Rendimiento de las instalaciones térmicas .

EXIGENCIA BÁSICA HE 2: Los edificios dispondrán de instalaciones térmicas apropiadas destinadas a proporcionar el bienestar térmico de sus ocupantes, regulando el rendimiento de las mismas y de sus equipos. Esta exigencia se desarrolla en el vigente Reglamento de Instalaciones Térmicas en los Edificios, RITE.

No es de aplicación esta exigencia puesto que la reforma no afecta a las instalaciones térmicas del edificio, que se encuentran en perfecto estado de funcionamiento y acordes a la exigencias marcadas por la normativa actual.

HE 3 Eficiencia energética de las instalaciones de iluminación .

EXIGENCIA BÁSICA HE 3: Los edificios dispondrán de instalaciones de iluminación adecuadas a las necesidades de sus usuarios y a la vez eficaces energéticamente disponiendo de un sistema de control que permita ajustar el encendido a la ocupación real de la zona, así como un sistema de regulación que optimice el aprovechamiento de la luz natural, en las zonas que reúnan unas determinadas condiciones.

1. Ámbito de aplicación:

No es de aplicación este documento básico al no tratarse de una obra nueva, de una obra de reforma en la que se renueva más del 25% de la superficie de iluminada o de una reforma de un local comercial o de uso administrativo en el que se renueva la instalación de iluminación.

HE 4 Contribución solar mínima de agua caliente sanitaria

EXIGENCIA BÁSICA HE 4: En los edificios con previsión de demanda de agua caliente sanitaria en los que así se establezca en este CTE, una parte de las necesidades energéticas térmicas derivadas de esa demanda se cubrirá mediante la incorporación en los mismos de sistemas de captación, almacenamiento y utilización de energía solar de baja temperatura adecuada a la radiación solar global de su emplazamiento y a la demanda de agua caliente del edificio.

En el proyecto actual no se reforma la instalación de producción de agua caliente sanitaria, puesto que el sistema actual del edificio se encuentra en perfecto estado y la demanda no varía. No obstante el consumo de ACS del edificio es mínimo y puntual, existiendo grandes periodos de tiempo en los que el consumo es nulo y por tal motivo se considera difícilmente viable tanto técnica como económicamente la instalación de un sistema de contribución solar para agua caliente.

HE 5 Contribución fotovoltaica mínima de energía eléctrica

EXIGENCIA BÁSICA HE 5: En los edificios que así se establezca en este CTE, se incorporarán sistemas de captación y transformación de energía solar en energía eléctrica por procedimientos fotovoltaicos para uso propio o suministro a la red.

Ámbito de aplicación:

La edificación sobre la que se actúa no se encuentra dentro del ámbito de aplicación por el que sea exigible la contribución fotovoltaica de energía eléctrica, de acuerdo con la tabla 1.1, DB HE 5.

Este Documento Básico tiene por objeto establecer reglas y procedimientos que permiten cumplir las exigencias básicas de protección frente al ruido. La correcta aplicación del DB supone que se satisface el requisito básico "Protección frente al ruido".

No es de aplicación en el proyecto actual puesto que se trata de una obra de reforma que no es integral.

Por consiguiente declaro que se da cumplimiento a todos los documentos básicos expuestos con anterioridad y que se resumen de la siguiente manera:

- 1. Memoria Descriptiva**
- 2. Memoria Constructiva**
- 3. Exigencias básicas de seguridad estructural DB-SE**
- 4. Exigencias básicas de seguridad en caso de incendio DB-SI**
- 5. Exigencias básicas de seguridad de utilización DB-SU**
- 6. Exigencias básicas de salubridad DB-HS**
- 7. Exigencias básicas de protección frente el ruido DB-HR**
- 8. Exigencias básicas de ahorro de energía DB-HE**

En Ponferrada, a 5 de enero de 2010

Fdo. Alberto García Martínez
Arquitecto

Requisitos básicos de habitabilidad

1. De Higiene, salud y protección del medio ambiente
2. De Protección frente al ruido
3. De Ahorro de energía y aislamiento térmico
4. De aspectos funcionales y uso del edificio
 - 4.1 Según la Orden 29/02/1944 sobre condiciones mínimas de habitabilidad
 - 4.2 Según la Normativa urbanística vigente

Proyecto:	PROYECTO BÁSICO Y DE EJECUCIÓN
Edificación:	REHABILITACIÓN Y MEJORA DEL CENTRO DE SERVICIOS SOCIALES EN FLORES DEL SIL-PONFERRADA
Emplazamiento:	C/ Joaquín Blume s/n, Ponferrada
Promotor:	Ayuntamiento de Ponferrada
Arquitecto:	Alberto García Martínez

A los efectos del cumplimiento de las condiciones mínimas de habitabilidad del edificio proyectado se considera normativa vigente de aplicación, los siguientes preceptos legales:

- Texto Refundido de la Ley del Suelo. R.D. Legislativo 2/2008, de 20 de Junio del Ministerio de la Vivienda (BOE 26/06/08)
- Ley 38/1999, de 5 de noviembre, de Ordenación de la Edificación.
- Ley 10/1998, de 5 de diciembre, de Ordenación del Territorio de la Comunidad de Castilla y León.
- Ley 3/2008, de 17 de Junio, (BOCYL 24/06/08) Directrices esenciales de Ordenación del Territorio de Castilla y León.
- Ley 5/1999, de 8 de abril, de Urbanismo de Castilla y León.
- Decreto 22/2004, de 29 de enero, Reglamento de Urbanismo de Castilla y León.
- Decreto 45/2009 de 9 de julio, (BOCYL 17/07/09) Modificación del Reglamento de Urbanismo de Castilla y León y corrección de errores (BOCYL 24/09/09)
- Decreto 6/2008, de 24 de enero (BOCYL 25/01/08) de modificación del decreto 22/2004 de 29 de enero.
- Normativa sectorial de aplicación en los trabajos de edificación.
- Real Decreto 314/2006, de 17 de marzo, Código Técnico de la Edificación.
- Normas Urbanísticas Municipales de la Localidad: P.G.O.U. de Ponferrada

El edificio proyectado reúne los siguientes *Requisitos Básicos* relativos a la habitabilidad:

1. De higiene, salud y protección del medio ambiente.

En el ambiente interior del edificio se alcanzan unas condiciones aseguradas de salubridad y estanqueidad por las instalaciones y cerramientos proyectados, y se garantiza una adecuada gestión de los residuos generados por el uso residencial, que no deterioren el medio ambiente en su entorno inmediato. Ver cumplimiento de las *exigencias básicas de salubridad HS1, HS 2, HS 3, HS 4 y HS 5* en la Memoria de Cumplimiento del CTE.

2. De protección contra el ruido.

Los valores de aislamiento acústico a ruido aéreo y de impacto de los diversos elementos constructivos proyectados se ajustan a los valores exigidos por la NBE-CA-88 de Condiciones Acústicas en los edificios, asegurando que el ruido percibido no ponga en peligro la salud de las personas y les permita realizar satisfactoriamente sus actividades. Ver cumplimiento de la *exigencia básica de protección frente al ruido HR* en la Memoria de Cumplimiento del CTE

3. De ahorro de energía y aislamiento térmico.

El edificio proyectado dispone de una envolvente adecuada a la limitación de la demanda energética necesaria para alcanzar el bienestar térmico en función del clima de la localidad de situación, del uso previsto y del régimen de verano e invierno. Las características de aislamiento e inercia térmica, permeabilidad al aire y exposición a la radiación solar, permiten, junto a las instalaciones térmicas proyectadas un uso racional de la energía necesaria. Ver cumplimiento de las *exigencias básicas de ahorro de energía HE 1, HE 2, HE 3, HE 4 y HE 5* en la Memoria de Cumplimiento del CTE.

4. De aspectos funcionales y uso del edificio.

4.1 Según la Orden 29/02/1944 sobre condiciones mínimas de habitabilidad

El diseño y dimensiones de todos los elementos, espacios que componen el edificio se ajustan a las especificaciones de la Orden de 29/02/1944 sobre condiciones mínimas de habitabilidad. A continuación paso a detallar los más significativos:

CONDICIONES MÍNIMAS DE HABITABILIDAD SEGÚN ORDEN 29 FEBRERO DE 1944	JUSTIFICACIÓN EN PROYECTO
1º Toda vivienda unifamiliar se compondrá como mínimo de cocina comedor, un dormitorio de dos camas y un retrete, habiendo de tenerse en cuenta la relación entre la capacidad de la vivienda y el número y sexo de	NO ES DE APLICACIÓN

sus moradores.	
2º Las habitaciones serán independientes entre sí, de modo que ninguno utilice como paso un dormitorio, ni sirva a su vez de paso al retrete.	NO ES DE APLICACIÓN
3º Toda pieza habitable del día o de noche tendrá ventilación directa al exterior por medio de un hueco con superficie no inferior a 1/10 de la superficie de la planta. Cuando la pieza comprenda alcoba y gabinete, una de ellas podrá servir de dormitorio y el hueco alcanzará doble superficie de la prevista en el caso anterior. Cuando la pieza se ventile a través de una galería no podrá servir ésta de dormitorio, y la superficie total de huecos de ella no podrá ser inferior a la mitad de su fachada, y la ventilación entre galerías y habitación será como mínimo, el doble de la fijada en el caso anterior.	NO ES DE APLICACIÓN
4º Excepcionalmente en fincas cuya capacidad y tipos de construcción ofrezcan garantías de eficacia y presenten dificultades para la ventilación directa de retretes y baños se autorizará el uso de chimeneas de ventilación que cumplan las siguientes condiciones: a) Salientes de 0,50 m. por encima del tejado ó 0,20 m. sobre el pavimento de la azotea. b) Comunicación inferior y directa que asegure la renovación del aire. c) Sección suficiente para facilitar la limpieza.	La ventilación de algunos aseos se realiza por conductos tipo shunt a cubierta
5º Los patios y patinillos que proporcionan luz y ventilación a cocinas y retretes serán siempre abiertos, sin cubrir en ninguna altura, con piso impermeable y desagüe adecuado, con recogida de aguas pluviales, sumideros y sifón aislador. No obstante cuando se trate de edificios industriales, comerciales públicos o semipúblicos, podrán tolerarse el que se cubran los patios hasta la altura de la primera planta. Los patios serán de forma y dimensiones para inscribir un círculo cuyo diámetro no sea inferior a 1/6 de la altura del edificio; la dimensión mínima admisible en patios es de tres metros.	No existe patio interior
6º Las dimensiones mínimas de las distintas habitaciones serán las siguientes: - Dormitorios de una sola cama: 6 m ² y 15 m ³ de volumen. - Dormitorios de dos camas: 10 m ² y 25 m ³ . - Cuarto de estar: 10 m ² - Cocina: 5 m ² . - Retrete: 1,5 m ² . - Si la cocina y cuarto de estar constituyen una sola pieza: 14 m ² . - La anchura de pasillo será de 0,80 m., salvo en la parte correspondiente a la entrada en el piso, cuya anchura se elevará a 1 m. - La altura de todas las habitaciones, medida del pavimento al cielo raso, no será inferior a 2,50 m. en el medio urbano, pudiendo descender a 2,20 m. en las casas aisladas en el medio rural. - Los pisos inferiores de las casas destinadas a viviendas estarán aisladas del terreno natural mediante cámara de aire o una capa impermeable que proteja de las humedades del suelo.	NO ES DE APLICACIÓN
7º En las viviendas que tengan habitaciones abuhardilladas la altura mínima de los paramentos será de 1,20 m. y la cubrición mínima de cada una de ellas, no podrá ser inferior a la resultante de aplicar las normas marcadas en el párrafo anterior, debiendo en todo caso, revestirse los techos y blanquear toda la superficie.	NO ES DE APLICACIÓN
8º Sólo se podrá autorizar viviendas en nivel inferior al de la calle en terrenos situados en el medio urbano cuando cumplan las siguientes condiciones: A) Aislamiento del terreno natural por cámara de aire o capa impermeable de 0,20 cm. de espesor mínimo. B) Impermeabilización de muros y suelos mediante empleo de morteros y materiales hidrófugos adecuados. C) Iluminación directa de todas las habitaciones.	NO ES DE APLICACIÓN
9º Las escaleras tendrán una anchura mínima de 0,80 m. y recibirán luz y aireación directa. En casas colectivas de más de dos plantas o de más de cuatro viviendas, la anchura mínima se aumentará a 0,90 m. admitiéndose en este caso la iluminación cenital por medio de lucernarios cuya superficie será 2/3 de la planta de la caja de escalera. Para la altura de más de 14 m. será obligatorio el ascensor.	CUMPLE Anchura de escalera: 1,30 cm.
10º Las aguas negras o sucias procedentes de las viviendas deberán recogerse en tuberías impermeables y ventiladas y ser conducidas por éstas al exterior del inmueble, donde existiera red de alcantarillado será obligatorio el acometer a ésta las aguas negras de la vivienda siempre que la distancia entre la red y el inmueble no exceda de 100 m.	CUMPLE Sistema de evacuación con tuberías de PVC sanitario, sistema con cierres hidráulicos, hasta conexión con la red municipal de saneamiento.
11º Cuando no exista alcantarillado o la vivienda se halle en núcleos a mayor distancia de las indicadas en la cláusula anterior, se atenderá a las normas y disposiciones que se establezcan.	NO ES DE APLICACIÓN
12º Los retretes serán de cierre hidráulico.	CUMPLE Todos los desagües de los aparatos sanitarios mediante botes sifónicos o sifones individuales.

13ª En las viviendas rurales, los establos deben aislarse, teniendo entradas independientes con la vivienda.	NO ES DE APLICACIÓN
14ª En todo edificio destinado a vivienda se asegurará el aislamiento de la humedad en muros y suelos así como el aislamiento térmico.	NO ES DE APLICACIÓN
15ª Cuando se usen pozos sépticos su líquido afluente se depurará antes de verterlo al terreno natural o a corrientes de agua.	NO ES DE APLICACIÓN

4.2 Según la normativa urbanística vigente

Condiciones relativas a	En Normativa urbanística	En Proyecto
Accesibilidad e iluminación	Toda pieza habitable tendrá iluminación y ventilación directa	El edificio y la intervención cumplen
Programa mínimo	No aplicable	
Superficies mínimas de la estancias	No aplicable	
Ancho de pasillos y alturas libre mínimas	Altura libre mínima 3,00 m	La del edificio actual
Dimensiones de puertas, escalera y entrada	No aplicable	Según normativa de accesibilidad y DB SI
Otras condiciones		

Declaración que formula el Arquitecto que suscribe bajo su responsabilidad sobre las condiciones mínimas de habitabilidad aplicadas en el Proyecto.

En Ponferrada, a 5 de enero de 2010

Fdo. Alberto García Martínez
Arquitecto

Requisitos básicos de accesibilidad

1. Ámbito de aplicación y tipo de actuación.
2. Anexo

LEY 3/1998, DE 24 DE JUNIO, DE ACCESIBILIDAD Y SUPRESIÓN DE BARRERAS

(BOC y L nº 123, de 1 de julio de 1998) Modificada por Ley 11/2000, de 28 de diciembre, de Medidas Económicas, Fiscales y Administrativas (BOC y L nº 251, de 30 de diciembre de 2000)

DECRETO 217/2001, DE 30 DE AGOSTO, POR EL QUE SE APRUEBA EL REGLAMENTO DE ACCESIBILIDAD Y SUPRESIÓN DE BARRERAS (BOC y L nº 172, de 4 de septiembre de 2001)

1.Ámbito de aplicación y tipo de actuación

Nueva construcción o ampliación de nueva planta.....

Reforma total o parcial, ampliación o adaptación que suponga la creación de nuevos espacios, la redistribución de los mismos o su cambio de uso, que cumpla con las especificaciones de convertibilidad (ver nota)

a) EDIFICACIONES DE USO PÚBLICO.....

- Superficie construida contabilizando el espacio de uso público: 1.655,27 m2

- Capacidad (para uso Residencial): -----

De acuerdo a los requerimientos funcionales y dimensionales mínimos que se establecen para el USO DOCENTE en el Anexo II del Reglamento de Accesibilidad y Supresión de Barreras:

El Reglamento no es de aplicación en este proyecto

El Reglamento es de aplicación en los siguientes aspectos:

Itinerario ADAPTADOS

Elementos adaptados o practicables si los hay:

- Aparcamientos ---

- Aseos públicos 1 ADAPTADO, el resto son practicables

- Dormitorios ---

- Vestuarios de personal ---

- Servicios, Instalaciones y Mobiliario ---

b) EDIFICACIONES DE USO PRIVADO. VIVIENDAS COLECTIVAS.....

NO se reservan viviendas adaptadas (*rellenar Anexo Edificaciones de Uso Privado. Viviendas Colectivas*)

SI se reservan viviendas adaptadas, de acuerdo con la proporción mínima que preceptivamente se establece en la legislación sobre viviendas de protección oficial (*rellenar Anexo Viviendas Colectivas Adaptadas*)

Nota convertibilidad.- Serán convertibles los edificios, establecimientos e instalaciones siempre que las modificaciones sean de escasa entidad y bajo coste, no afectando a su configuración esencial, según los siguientes criterios:

1.- Se considerará que son **modificaciones de escasa entidad** aquellas que afecten a menos del 40% de la superficie del espacio destinado a uso público.

2.- Se deberá entender que **no se altera la configuración esencial**, cuando las modificaciones afecten a la situación o el número de plazas (**aparcamientos**), la instalación de aparatos elevadores o especificaciones contempladas en el artículo 6 del Reglamento (**acceso al interior**), modificaciones que no incidan o no alteren el sistema estructural o de instalaciones generales de la edificación (**itinerario horizontal**), modificaciones de escaleras o rampas que no alteren la estructura de las mismas, la instalación de aparatos o plataformas salva escaleras, así como la modificación o instalación del ascensor cuando no altere el sistema de distribución de los espacios comunes de uso público (**itinerario vertical**) o las modificaciones en **aseos, baños, duchas y vestuarios** que no incidan o alteren las instalaciones generales del resto de la edificación donde se encuentren.

3.- Se entenderá que la modificación es de **bajo coste** cuando el importe necesario para convertir en accesibles los distintos elementos de un espacio, sea inferior al 25% del importe resultante del producto de la superficie del espacio destinado a uso público donde se ubican por el módulo que se determine (pendiente de aprobación).

ANEXO EDIFICACIONES DE USO PÚBLICO

(Aplicable a las áreas de uso público, tanto exteriores como interiores, de los edificios, establecimientos e instalaciones)

ANEXO USO PÚBLICO 1/3	NORMA	PROYECTO
RESERVA DE PLAZAS DE APARCAMIENTO Artículos 5.1 y 5.2	<ul style="list-style-type: none"> — En los edificios, establecimientos o instalaciones que dispongan de aparcamiento público, se reservarán permanentemente y tan cerca como sea posible de los accesos peatonales, plazas para vehículos ligeros que transporten o conduzcan personas en situación de discapacidad con movilidad reducida y estén en posesión de la tarjeta de estacionamiento. — El número de plazas reservadas será, al menos, una por cada cuarenta o fracción adicional. Cuando el número de plazas alcance a diez, se reservará como mínimo una. 	LA REFORMA NO AFECTA AL APARCAMIENTO -----
PLAZA DE APARCAMIENTO Y ACCESO A ELLA Artículos 5.3 y 5.4	<ul style="list-style-type: none"> — Área de la plaza: dimensiones mínimas 4,50 m de largo x 2,20 m de ancho. — Área de acercamiento: en forma de "L", dimensiones mínimas de 1,20 m de ancho cuando sea contigua a uno de los lados mayores del área de la plaza, y de 1,50 m cuando lo sea a uno de los lados menores. — Deberá existir un itinerario accesible que comunique estas plazas con la vía pública o con el edificio 	----- -----
ACCESO AL INTERIOR Artículo 6.1	<ul style="list-style-type: none"> — Al menos uno de los itinerarios que enlace la vía pública con el acceso a la edificación deberá ser accesible en lo referente a mobiliario urbano, itinerarios peatonales, vados, escaleras y rampas. — Al menos una entrada a la edificación deberá ser accesible. En los edificios de nueva planta este requisito deberá cumplirlo el acceso principal. 	CUMPLE
ESPACIOS ADYACENTES A LA PUERTA Y VESTÍBULOS Artículo 6.2	<ul style="list-style-type: none"> — El espacio adyacente a la puerta, sea interior o exterior, será preferentemente horizontal y permitirá inscribir una circunferencia de Ø 1,20 m, sin ser barrida por la hoja de la puerta. En caso de existir un desnivel ≤ 0,20 m, el cambio de cota podrá salvarse mediante un plano inclinado con una pendiente no superior al 12%. — Las dimensiones de los vestíbulos permitirán inscribir una circunferencia de Ø 1,50 m (Ø 1,20 m en vestíbulos practicables), sin que interfiera el área de barrido de las puertas ni cualquier otro elemento, fijo o móvil. 	CUMPLE CUMPLE
INTERCOMUNICADORES Artículo 6.3	<ul style="list-style-type: none"> — Las botoneras, pulsadores y otros mecanismos análogos estarán situados a una altura comprendida entre 0,90 y 1,20 metros. 	CUMPLE
PUERTAS DE ACCESO AL EDIFICIO Artículo 6.4	<ul style="list-style-type: none"> — Las puertas tendrán un hueco libre de paso ≥ 0,80 m. En puertas abatibles, cuando exista más de una hoja en un hueco de paso, al menos una, dejará un espacio libre no inferior a 0,80 m — Los cortavientos estarán diseñados de tal forma que en el espacio interior pueda inscribirse una circunferencia de Ø 1,50 m libre de obstáculos y del barrido de las puertas (Ø 1,20 m en espacios practicables) 	CUMPLE CUMPLE
ITINERARIO HORIZONTAL Artículos 7.1 y 7.2	<ul style="list-style-type: none"> — Itinerario horizontal es aquel cuyo trazado no supera en ningún punto del recorrido el 6% de pendiente en la dirección del desplazamiento, abarcando la totalidad del espacio comprendido entre paramentos verticales. — Al menos uno de los itinerarios que comunique horizontalmente todas las áreas y dependencias de uso público del edificio entre sí y con el exterior deberá ser accesible. Cuando el edificio disponga de más de una planta, este itinerario incluirá el acceso a los elementos de comunicación vertical necesarios para poder acceder a las otras plantas. 	CUMPLE
CARACTERÍSTICAS DEL ITINER. HORIZONTAL Artículo 7.3.1	<ul style="list-style-type: none"> — Los suelos serán no deslizantes. — Las superficies evitarán el deslumbramiento por reflexión. — Habrá contraste de color entre el suelo y la pared. 	CUMPLE
DISTRIBUIDORES Artículo 7.3.2	<ul style="list-style-type: none"> — Que puedan inscribirse en ellos una circunferencia de Ø 1,50 m (Ø 1,20 m en los practicables) sin que interfiera el barrido de las puertas ni cualquier otro elemento fijo o móvil. 	CUMPLE
PASILLOS Artículo 7.3.3	<ul style="list-style-type: none"> — La anchura libre mínima de los pasillos será de 1,20 m (1,10 m en practicables) — En cada recorrido ≥ 10 m (≥ 7m en recorridos practicables), se deben establecer espacios intermedios que permitan inscribir una circunferencia de Ø 1,50 m. 	CUMPLE
PASILLOS RODANTES Artículo 7.3.4	<ul style="list-style-type: none"> — Tendrá una anchura mínima de 0,80 m, y su pavimento será no deslizante. — Deberá disponer de un espacio previo y posterior, horizontal, en el cual pueda inscribirse una circunferencia de Ø 1,50 m libre de obstáculos. 	NO ES DE APLICACIÓN
HUECOS DE PASO Artículo 7.3.5	<ul style="list-style-type: none"> — La anchura mínima de todos los huecos de paso será de 0,80 m. 	CUMPLE
PUERTAS Artículo 7.3.6	<ul style="list-style-type: none"> — A ambos lados de las puertas existirá un espacio libre horizontal donde se pueda inscribir una circunferencia de Ø 1,20 m. — Las puertas de vidrio deberán llevar un zócalo protector de ≥0,40 m de altura y doble banda horizontal señalizadora a altura entre 0,85 m y 1,10 m y entre 1,50 y 1,70 m. 	CUMPLE
SALIDAS EMERGENCIA Artículo 7.3.7	<ul style="list-style-type: none"> — Deberán dejar un hueco de paso libre mínimo de 1 m de anchura. El mecanismo de apertura deberá accionarse por simple presión. 	CUMPLE

	NORMA	PROYECTO
ITINERARIO VERTICAL Artículo 8.1	— El itinerario vertical accesible entre áreas de uso público deberá contar con escalera y rampa u otro elemento mecánico de elevación, accesible y utilizable por personas con movilidad reducida.	CUMPLE
	— En graderíos de centros de reunión se exigirá itinerario accesible tan solo en espacios de uso común y hasta las plazas de obligada reserva.	SE INSTALA ASCENSOR
	— En establecimientos que cuenten con espacio abierto al público ubicado en planta distinta a la de acceso superior a 250 m² , el mecanismo elevador será ascensor .	
ESCALERAS Artículo 8.2.1	— Preferentemente de directriz recta	CUMPLE
	— Cada escalón con su correspondiente contrahuella	CUMPLE
	— Los escalones carecerán de bocel	CUMPLE
	— 0,28 m ≤ huella ≤ 0,34 m	CUMPLE
	— 0,15 m ≤ contrahuella ≤ 0,18 m	
	— 75° ≤ ángulo entre huella y contrahuella ≤ 90°	CUMPLE
	— Anchura libre mínima de 1,20 m (1,10 m en escaleras practicables)	CUMPLE
	— 3 ≤ número de escalones sin meseta intermedia ≤ 12	CUMPLE
— Área de desembarque de 0,50 m por la anchura de la escalera, que no invada ningún espacio de circulación ni el barrido de las puertas (sólo en escaleras adaptadas)	CUMPLE	
— Cuando no exista un paramento que limite la escalera, el borde lateral estará protegido por un zócalo ≥ 0,10 m , contrastado en color.	CUMPLE	
RAMPAS Artículo 8.2.2	— Preferentemente de directriz recta .	CUMPLE
	— Anchura libre mínima de 1,20 m (0,90 m en espacios practicables)	CUMPLE
	— Si existe un borde lateral libre, estará protegido por un zócalo de ≥ 0,10 m	CUMPLE
	— Las rampas que salven una altura ≥ 0,50 m deberán disponer de protecciones laterales con pasamanos.	
	— Pendiente máxima del 8% y su proyección horizontal ≤ 10 m en cada tramo. Podrán admitirse rampas aisladas hasta el 12% y proyección horizontal ≤ 3 m	CUMPLE
	— Deberán disponer de un espacio previo y posterior en el cual pueda inscribirse una circunferencia de Ø 1,50 m libre de obstáculos.	CUMPLE
— En todas las mesetas intermedias deberá poderse inscribir una circunferencia de Ø 1,20 m libre de obstáculos cuando no se modifique la dirección de la marcha y de Ø 1,50 m en los cambios de dirección.		
PASAMANOS Y BARANDILLAS Artículo 8.2.3	— Serán continuos, situados a ambos lados y por los tramos de meseta	CUMPLE
	— No serán escalables	CUMPLE
	— Altura mínima de 0,90 m , medida desde el punto medio de la huella	CUMPLE
	— Se prolongarán en la zona de embarque y desembarque al menos 0,30 m	CUMPLE
ESCALERAS MECÁNICAS Artículo 8.2.4	— Anchura libre mínima de 0,80 m	NO ES DE APLICACIÓN
	— Se dispondrán protecciones laterales con pasamanos a una altura ≥ 0,90 m prolongándose 0,45 m al principio y final de cada tramo.	NO ES DE APLICACIÓN
RAMPAS MECÁNICAS Artículo 8.2.5	— Anchura libre mínima de 0,80 m	NO ES DE APLICACIÓN
	— Se dispondrán protecciones laterales con pasamanos a una altura ≥ 0,90 m prolongándose 0,45 m al principio y final de cada tramo.	NO ES DE APLICACIÓN
	— Deberán disponer de un espacio previo y posterior en el cual pueda inscribirse una circunferencia de Ø 1,50 m libre de obstáculos.	NO ES DE APLICACIÓN
ASCENSORES Artículo 8.2.6	— El área de acceso al ascensor tendrá unas dimensiones mínimas tales que pueda inscribirse una circunferencia de Ø 1,50 m libre de obstáculos.	CUMPLE
	— En caso de existir varios ascensores, al menos uno de ellos será adaptado.	CUMPLE
	— El ascensor adaptado deberá tener unas dimensiones mínimas de: 1,40 m de fondo x 1,10 m de ancho , con una altura ≥ 2,20 m	CUMPLE
	— El ascensor practicable deberá tener unas dimensiones mínimas de: 1,25 m de fondo x 1,00 m de ancho , con una altura ≥ 2,20 m . En el caso de que disponga de más de una puerta, la dimensión en la dirección de entrada será ≥ 1,20 m	CUMPLE
	— Las puertas en recinto y cabina serán telescópicas, con un paso libre ≥ 0,80 m . Pasamanos a una altura comprendida entre 0,85 y 0,90 m y los botones de mando entre 0,90 m y 1,20 m	CUMPLE

	NORMA	PROYECTO
EXIGENCIAS COMUNES A BAÑOS, ASEOS, DUCHAS Y VESTUARIOS Artículo 9.1	— Exigencias mínimas según el Anexo II del Reglamento	CUMPLE
	— El itinerario que conduzca desde una entrada accesible del edificio hasta estos espacios será accesible también.	CUMPLE
	— Las puertas de paso dejarán un hueco libre ≥ 0,80 m	CUMPLE
ASEOS Artículo 9.3.2	— Los espacios de distribución tendrán unas dimensiones tales que pueda inscribirse una circunferencia de Ø 1,20 m libre de obstáculos.	CUMPLE
	— Espacios dotado, al menos, de un inodoro y un lavabo. — La planta del aseo adaptado tendrá unas dimensiones tales que pueda inscribirse una circunferencia de Ø 1,50 m (Ø 1,20 m en practicables) libre de obstáculos. — Los lavabos estarán exentos de pedestal. Su borde superior a una altura ≤ 0,85 m . Bajo el lavabo deberá dejarse un hueco mínimo de 0,68 m de altura y 0,30 m de fondo — El inodoro con su borde superior a 0,45 m , con espacio lateral libre de anchura ≥ 0,75 m y profundidad ≥ 1,20 m y dos barras auxiliares de apoyo ≥ 0,60 m de longitud y ≤ 0,75 m de altura. La distancia entre las barras ≤ 0,80 m , abatibles las que estén en el área de aproximación.	CUMPLE
ASEOS CON DUCHA Artículo 9.3.3	— Espacios dotado, al menos, de un inodoro, un lavabo y una ducha. — La planta del aseo, los lavabos y los inodoros cumplirán las condiciones reflejadas para aseos.	NO ES DE APLICACIÓN
	— La ducha ocupará, al menos, 0,80 m x 1,20 m y no se producirán resaltes respecto al nivel del pavimento. Estará dotada de un asiento abatible ≥ 0,45 m de ancho y 0,40 m de fondo, a una altura de 0,45 m. Se reservará junto al asiento un espacio libre de obstáculos de 0,75 m x 1,20 m y se dispondrán, al menos dos barras de apoyo , una vertical y otra horizontal	NO ES DE APLICACIÓN
BAÑOS Artículo 9.3.4	— Espacios dotados, al menos, de un inodoro, un lavabo y una bañera. — La planta del baño, los lavabos y los inodoros cumplirán las condiciones reflejadas para aseos.	NO ES DE APLICACIÓN
	— La bañera tendrá una altura ≤ 0,45 m . Estará dotada de un elemento de transferencia ≥ 0,45 m de ancho y 0,40 m de fondo. Existirá junto a la bañera un espacio libre de obstáculos de 0,75 m x 1,20 m y se dispondrán, al menos, dos barras de apoyo , una vertical y otra horizontal.	NO ES DE APLICACIÓN
VESTUARIOS Artículo 9.3.5	— La zona de vestir tendrá unas dimensiones tales que pueda inscribirse una circunferencia de Ø 1,50 m (Ø 1,20 m en practicables) libre de obstáculos. Perchas situadas a una altura ≤ 1,40 m	NO ES DE APLICACIÓN
	— Contarán con un asiento de dimensiones mínimas 0,45 m x 0,45 m y una altura de 0,45 m. Junto a él quedará un área libre de obstáculos de 0,75 m de ancho x 1,20 m de fondo.	NO ES DE APLICACIÓN
INSTALACIONES DEPORTIVAS Artículo 10	— Existirá un itinerario accesible que una las instalaciones deportivas con los elementos comunes y con la vía pública. — En las piscinas existirán ayudas técnicas que garanticen la entrada y salida al vaso.	NO ES DE APLICACIÓN
ESPACIOS RESERVADOS EN LUGARES PÚBLICOS Artículo 11	— Los establecimientos y recintos en los que se desarrollen acontecimientos deportivos y culturales y los locales de espectáculos, dispondrán de espacios reservados de uso preferente para personas con movilidad reducida y deficiencias sensoriales. El número de plazas a reservar oscila entre 1 plaza hasta 100 espectadores y 10 plazas para más de 10.000 espectadores. — Los espacios reservados tendrán una anchura ≥ 0,90 m y profundidad ≥ 1,20 m , con acceso hasta ellos a través de un itinerario accesible.	NO ES DE APLICACIÓN
SERVICIOS, INSTALACIONES Y MOBILIARIO Artículo 12	— Exigencias mínimas según el Anexo II del Reglamento. — Se regulan: - Mostradores, barras y ventanillas - Cajeros y otros elementos interactivos análogos - Mecanismos de instalación eléctrica y alarmas - Iluminación - Elementos de mobiliario adaptado	CUMPLE

Ponferrada, a 5 de enero de 2010

Alberto García Martínez
Arquitecto.

1. Descripción general de la instalación .

El diseño y cálculo de la instalación se ajustará al vigente Reglamento Electrotécnico de Baja Tensión (*Real Decreto 842/2002, de 2 de agosto de 2002*), así como a las Instrucciones Técnicas Complementarias (ICT) BT 01 a BT 51.

La ejecución de la instalación la realizará una empresa instaladora debidamente autorizada por el Servicio Territorial de Industria y Energía de la Junta de Castilla y León de León e inscrita en el Registro Provincial de instaladores autorizados. Será entregada por la empresa instaladora al titular de la instalación con el Certificado de Instalación y las Instrucciones para el correcto uso y mantenimiento de la misma.

La reforma contempla solamente el desplazamiento, dentro de la misma planta y a escasos metros, de los puntos de luz de los aseos, manteniendo intacto el resto de la instalación que se encuentra en perfecto estado de uso, acorde con la normativa y que no sufrirá variación en cuando a la demanda previsible. En caso de que sea preciso la sustitución de algún tipo de material el nuevo material deberá cumplir con las exigencias de la normativa actual.

En Ponferrada, a 5 de enero de 2010

Fdo. Alberto García Martínez
Arquitecto



Certificado de Eficiencia Energética



Se redacta el presente Certificado como anejo a la Memoria del Proyecto Básico y de Ejecución cuyos datos figuran a continuación, con objeto de dar cumplimiento a lo establecido en los artículos en el Real Decreto 47/2007, de 19 de enero, por el que se aprueba el "Procedimiento básico para la certificación energética de edificios de nueva construcción".

No es de aplicación en este proyecto puesto que se trata de una obra de rehabilitación de un edificio existente de más de 1000 m² pero en el que no se renueva más del 25% del total de sus cerramientos.

Y para que conste a los efectos oportunos y como autor del proyecto citado, firmo el presente certificado

En Ponferrada, a 5 de enero de 2010

Alberto García Martínez
Arquitecto

PLAN DE GESTIÓN DE RESIDUOS SEGÚN REAL DECRETO 105/2008 Y ORDEN 2690/2006.

Fase de Proyecto	BÁSICO Y DE EJECUCIÓN
Título	REHABILITACIÓN Y MEJROA DEL CENTRO DE SERVICIOS SOCIALES DE FLORES DEL SIL-PONFERRADA
Emplazamiento	C/Joaquín Blume s/n, Flores del Sil

CONTENIDO DEL DOCUMENTO

De acuerdo con el RD 105/2008 y la Orden 2690/2006 de ORDEN 2690/2006, de 28 de julio, del Consejero de Medio Ambiente y Ordenación del Territorio, por la que se regula la gestión de los residuos de construcción y demolición, se presenta el presente Plan de Gestión de Residuos de Construcción y Demolición, conforme a lo dispuesto en el art. 3, con el siguiente contenido:

- 1.1- Identificación de los residuos (según OMAM/304/2002)
- 1.2- Estimación de la cantidad que se generará (en Tn y m3)
- 1.3- Medidas de segregación "in situ"
- 1.4- Previsión de reutilización en la misma obra u otros emplazamientos (indicar cuales)
- 1.5- Operaciones de valorización "in situ"
- 1.6- Destino previsto para los residuos.
- 1.7- Instalaciones para el almacenamiento, manejo u otras operaciones de gestión.
- 1.8- Valoración del coste previsto para la correcta gestión de los RCDs, que formará parte del presupuesto del proyecto.

PLAN DE GESTIÓN DE RESIDUOS**1.1.- Identificación de los residuos a generar, codificados con arreglo a la Lista Europea de Residuos publicada por Orden MAM/304/2002 de 8 de febrero o sus modificaciones posteriores.****Clasificación y descripción de los residuos**

A este efecto de la orden 2690/2006 se identifican dos categorías de Residuos de Construcción y Demolición (RCD)

RCDs de Nivel I.- Residuos generados por el desarrollo de las obras de infraestructura de ámbito local o supramunicipal contenidas en los diferentes planes de actuación urbanística o planes de desarrollo de carácter regional, siendo resultado de los excedentes de excavación de los movimientos de tierra generados en el transcurso de dichas obras. Se trata, por tanto, de las tierras y materiales pétreos, no contaminados, procedentes de obras de excavación.

RCDs de Nivel II.- residuos generados principalmente en las actividades propias del sector de la construcción, de la demolición, de la reparación domiciliar y de la implantación de servicios.

Son residuos no peligrosos que no experimentan transformaciones físicas, químicas o biológicas significativas.

Los residuos inertes no son solubles ni combustibles, ni reaccionan física ni químicamente ni de ninguna otra manera, ni son biodegradables, ni afectan negativamente a otras materias con las que entran en contacto de forma que puedan dar lugar a contaminación del medio ambiente o perjudicar a la salud humana. Se contemplan los residuos inertes procedentes de obras de construcción y demolición, incluidos los de obras menores de construcción y reparación domiciliar sometidas a licencia municipal o no.

Los residuos a generados serán tan solo los marcados a continuación de la Lista Europea establecida en la Orden MAM/304/2002. No se consideraran incluidos en el computo general los materiales que no superen 1m³ de aporte y no sean considerandos peligrosos y requieran por tanto un tratamiento especial.

A.1.: RCDs Nivel I

1. TIERRAS Y PÉTROS DE LA EXCAVACIÓN		
x	17 05 04	Tierras y piedras distintas de las especificadas en el código 17 05 03
x	17 05 06	Lodos de drenaje distintos de los especificados en el código 17 05 06
	17 05 08	Balasto de vías férreas distinto del especificado en el código 17 05 07

A.2.: RCDs Nivel II**RCD: Naturaleza no pétreo**

1. Asfalto	
	17 03 02 Mezclas bituminosas distintas a las del código 17 03 01
2. Madera	
x	17 02 01 Madera
3. Metales	
x	17 04 01 Cobre, bronce, latón
x	17 04 02 Aluminio
x	17 04 03 Plomo
x	17 04 04 Zinc
x	17 04 05 Hierro y Acero
	17 04 06 Estaño
x	17 04 06 Metales mezclados
x	17 04 11 Cables distintos de los especificados en el código 17 04 10
4. Papel	
x	20 01 01 Papel
5. Plástico	
x	17 02 03 Plástico
6. Vidrio	
x	17 02 02 Vidrio
7. Yeso	
x	17 08 02 Materiales de construcción a partir de yeso distintos a los del código 17 08 01

RCD: Naturaleza pétreo

1. Arena Grava y otros áridos	
	01 04 08 Residuos de grava y rocas trituradas distintos de los mencionados en el código 01 04 07
x	01 04 09 Residuos de arena y arcilla
2. Hormigón	
x	17 01 01 Hormigón
3. Ladrillos , azulejos y otros cerámicos	
x	17 01 02 Ladrillos
x	17 01 03 Tejas y materiales cerámicos
x	17 01 07 Mezclas de hormigón, ladrillos, tejas y materiales cerámicos distintas de las especificadas en el código 1 7 01 06.
4. Piedra	
x	17 09 04 RCDs mezclados distintos a los de los códigos 17 09 01, 02 y 03

RCD: Potencialmente peligrosos y otros

1. Basuras	
x	20 02 01 Residuos biodegradables
	20 03 01 Mezcla de residuos municipales
2. Potencialmente peligrosos y otros	
	17 01 06 mezcra de hormigón, ladrillos, tejas y materilaes cerámicos con sustancias peligrosas (SP's)
	17 02 04 Madera, vidrio o plastico con sustancias peligrosas o contaminadas por ellas
x	17 03 01 Mezclas bituminosas que contienen alquitran de hulla
x	17 03 03 Alquitrán de hulla y productos alquitranados
x	17 04 09 Residuos metálicos contaminados con sustancias peligrosas
	17 04 10 Cables que contienen hidrocarburos, alquitran de hulla y otras SP's
	17 06 01 Materiales de aislamiento que contienen Amianto

x	17 06 03	Otros materiales de aislamiento que contienen sustancias peligrosas
	17 06 05	Materiales de construcción que contienen Amianto
	17 08 01	Materiales de construcción a partir de yeso contaminados con SP's
	17 09 01	Residuos de construcción y demolición que contienen mercurio
x	17 09 02	Residuos de construcción y demolición que contienen PCB's
x	17 09 03	Otros residuos de construcción y demolición que contienen SP's
	17 06 04	Materiales de aislamientos distintos de los 17 06 01 y 03
x	17 05 03	Tierras y piedras que contienen SP's
	17 05 05	Lodos de drenaje que contienen sustancias peligrosas
	17 05 07	Balastro de vías férreas que contienen sustancias peligrosas
x	15 02 02	Absorventes contaminados (trapos,...)
x	13 02 05	Aceites usados (minerales no clorados de motor,...)
x	16 01 07	Filtros de aceite
	20 01 21	Tubos fluorescentes
	16 06 04	Pilas alcalinas y salinas
	16 06 03	Pilas botón
	15 01 10	Envases vacíos de metal o plástico contaminado
	08 01 11	Sobrantes de pintura o barnices
	14 06 03	Sobrantes de disolventes no halogenados
	07 07 01	Sobrantes de desencofrantes
	15 01 11	Aerosoles vacíos
	16 06 01	Baterías de plomo
	13 07 03	Hidrocarburos con agua
	17 09 04	RDCs mezclados distintos códigos 17 09 01, 02 y 03

1.2.- Estimación de la cantidad de cada tipo de residuo que se generará en la obra, en toneladas y metros cúbicos.

La estimación se realizará en función de las categorías del punto 1

Obra Nueva: En ausencia de datos más contrastados se manejan parámetros estimativos estadísticos de 20cm de altura de mezcla de residuos por m² construido, con una densidad tipo del orden de 1,5 a 0,5 Tn/m³.

En base a estos datos, la estimación completa de residuos en la obra es:

Estimación de residuos en OBRA NUEVA		
Superficie Construida total	511,72 m ²	
Volumen de residuos (S x 0,10)	51,17 m ³	
Densidad tipo (entre 1,5 y 0,5 T/m ³)	1,10 Tn/m ³	
Toneladas de residuos	56,29 Tn	
Estimación de volumen de tierras procedentes de la excavación	22,00 m ³	
Presupuesto estimado de la obra	426.000,00 €	
Presupuesto de movimiento de tierras en proyecto	407,00 €	(entre 1,00 - 2,50 % del PEM)

Con el dato estimado de RCDs por metro cuadrado de construcción y en base a los estudios realizados de la composición en peso de los RCDs que van a sus vertederos plasmados en el Plan Nacional de RCDs 2001-2006, se consideran los siguientes pesos y volúmenes en función de la tipología de residuo:

A.1.: RCDs Nivel II				
		Tn	d	V
Evaluación teórica del peso por tipología de RDC		Toneladas de cada tipo de RDC	Densidad tipo (entre 1,5 y 0,5)	m ³ Volumen de Residuos
1. TIERRAS Y PÉTROS DE LA EXCAVACIÓN				
Tierras y pétreos procedentes de la excavación estimados directamente desde los datos de proyecto		33,00	1,50	22,00

A.2.: RCDs Nivel II				
	%	Tn	d	V
Evaluación teórica del peso por tipología de RDC	% de peso (según CC.AA Madrid)	Toneladas de cada tipo de RDC	Densidad tipo (entre 1,5 y 0,5)	m³ Volumen de Residuos
RCD: Naturaleza no pétreo				
1. Asfalto	0,050	2,81	1,30	2,16
2. Madera	0,040	2,25	0,60	3,75
3. Metales	0,025	1,41	1,50	0,94
4. Papel	0,003	0,17	0,90	0,19
5. Plástico	0,015	0,84	0,90	0,94
6. Vidrio	0,005	0,28	1,50	0,19
7. Yeso	0,002	0,11	1,20	0,09
TOTAL estimación	0,140	7,88		8,26
RCD: Naturaleza pétreo				
1. Arena Grava y otros áridos	0,040	2,25	1,50	1,50
2. Hormigón	0,120	6,75	1,50	4,50
3. Ladrillos , azulejos y otros cerámicos	0,540	30,40	1,50	20,26
4. Piedra	0,050	2,81	1,50	1,88
TOTAL estimación	0,750	42,22		28,14
RCD: Potencialmente peligrosos y otros				
1. Basuras	0,070	3,94	0,90	4,38
2. Potencialmente peligrosos y otros	0,040	2,25	0,50	4,50
TOTAL estimación	0,110	6,19		8,88

1.3.- Medidas de segregación "in situ" previstas (clasificación/selección).

En base al artículo 5.5 del RD 105/2008, los residuos de construcción y demolición deberán separarse en fracciones, cuando, de forma individualizada para cada una de dichas fracciones, la cantidad prevista de generación para el total de la obra supere las siguientes cantidades:

Hormigón	160,00 T
Ladrillos, tejas, cerámicos	80,00 T
Metales	4,00 T
Madera	2,00 T
Vidrio	2,00 T
Plásticos	1,00 T
Papel y cartón	1,00 T

Medidas empleadas (se marcan las casillas según lo aplicado)

	Eliminación previa de elementos desmontables y/o peligrosos
	Derribo separativo / segregación en obra nueva (ej.: pétreos, madera, metales, plásticos + cartón + envases, orgánicos, peligrosos...). Solo en caso de superar las fracciones establecidas en el artículo 5.5 del RD 105/2008
x	Derribo integral o recogida de escombros en obra nueva "todo mezclado", y posterior tratamiento en planta

Los contenedores o sacos industriales empleados cumplirán las especificaciones del artículo 6 de la Orden 2690/2006 de 28 de Julio, de la Conserjería de Medio Ambiente y Ordenación del Territorio, por la que se regula la gestión de los residuos de construcción y demolición.

1.4.- Previsión de operaciones de reutilización en la misma obra o en emplazamientos externos (en este caso se identificará el destino previsto)

Se marcan las operaciones previstas y el destino previsto inicialmente para los materiales (propia obra o externo)

	OPERACIÓN PREVISTA	DESTINO INICIAL
	No hay previsión de reutilización en la misma obra o en emplazamientos externos, simplemente serán transportados a vertedero autorizado	Externo
x	Reutilización de tierras procedentes de la excavación	Propia obra
	Reutilización de residuos minerales o pétreos en áridos reciclados o en urbanización	
	Reutilización de materiales cerámicos	
	Reutilización de materiales no pétreos: madera, vidrio...	
	Reutilización de materiales metálicos	
	Otros (indicar)	

1.5.- Previsión de operaciones de valorización "in situ" de los residuos generados.

Se marcan las operaciones previstas y el destino previsto inicialmente para los materiales (propia obra o externo)

OPERACIÓN PREVISTA	
x	No hay previsión de reutilización en la misma obra o en emplazamientos externos, simplemente serán transportados a vertedero autorizado
	Utilización principal como combustible o como otro medio de generar energía
	Recuperación o regeneración de disolventes
	Reciclado o recuperación de sustancias orgánicas que utilizan no disolventes
	Reciclado o recuperación de metales o compuestos metálicos
	Reciclado o recuperación de otras materias orgánicas
	Regeneración de ácidos y bases
	Tratamiento de suelos, para una mejora ecológica de los mismos
	Acumulación de residuos para su tratamiento según el Anexo II.B de la Comisión 96/350/CE
	Otros (indicar)

1.6.- Destino previsto para los residuos no reutilizables ni valorizables "in situ" (indicando características y cantidad de cada tipo de residuos)

Las empresas de Gestión y tratamiento de residuos estarán en todo caso autorizadas para la gestión de residuos no peligrosos.

Terminología: RCD: Residuos de la Construcción y la Demolición
 RSU: Residuos Sólidos Urbanos
 RNP: Residuos NO peligrosos
 RP: Residuos peligrosos

A.1.: RCDs Nivel I

1. TIERRAS Y PÉTROS DE LA EXCAVACIÓN		Tratamiento	Destino	Cantidad
x	17 05 04 Tierras y piedras distintas de las especificadas en el código 17 05 03	Sin tratamiento esp.	Restauración / Vertedero	28,05
x	17 05 06 Lodos de drenaje distintos de los especificados en el código 17 05 06	Sin tratamiento esp.	Restauración / Vertedero	4,95
	17 05 08 Balasto de vías férreas distinto del especificado en el código 17 05 07	Sin tratamiento esp.	Restauración / Vertedero	0,00

A.2.: RCDs Nivel II

RCD: Naturaleza no pétreo		Tratamiento	Destino	Cantidad
1. Asfalto				
	17 03 02 Mezclas bituminosas distintas a las del código 17 03 01	Reciclado	Planta de reciclaje RCD	2,81
2. Madera				
x	17 02 01 Madera	Reciclado	Gestor autorizado RNPs	2,25
3. Metales				
x	17 04 01 Cobre, bronce, latón	Reciclado	Gestor autorizado RNPs	0,14
x	17 04 02 Aluminio	Reciclado		0,01
x	17 04 03 Plomo			0,04
x	17 04 04 Zinc			0,04
x	17 04 05 Hierro y Acero	Reciclado		2,01
	17 04 06 Estaño			0,00
x	17 04 06 Metales mezclados	Reciclado		0,00
x	17 04 11 Cables distintos de los especificados en el código 17 04 10	Reciclado		0,00
4. Papel				
x	20 01 01 Papel	Reciclado	Gestor autorizado RNPs	0,17
5. Plástico				
x	17 02 03 Plástico	Reciclado	Gestor autorizado RNPs	0,84
6. Vidrio				
x	17 02 02 Vidrio	Reciclado	Gestor autorizado RNPs	0,28
7. Yeso				
x	17 08 02 Materiales de construcción a partir de yeso distintos a los del código 17 08 01	Reciclado	Gestor autorizado RNPs	0,11

RCD: Naturaleza pétreo		Tratamiento	Destino	Cantidad
1. Arena Grava y otros áridos				
	01 04 08 Residuos de grava y rocas trituradas distintos de los mencionados en el código 01 04 07	Reciclado	Planta de reciclaje RCD	0,00
x	01 04 09 Residuos de arena y arcilla	Reciclado	Planta de reciclaje RCD	2,25
2. Hormigón				
x	17 01 01 Hormigón	Reciclado / Vertedero	Planta de reciclaje RCD	6,75
3. Ladrillos, azulejos y otros cerámicos				
x	17 01 02 Ladrillos	Reciclado	Planta de reciclaje RCD	10,64
x	17 01 03 Tejas y materiales cerámicos	Reciclado	Planta de reciclaje RCD	9,20
x	17 01 07 Mezclas de hormigón, ladrillos, tejas y materiales cerámicos distintas de las especificadas en el código 17 01 06	Reciclado / Vertedero	Planta de reciclaje RCD	10,55
4. Piedra				
x	17 09 04 RCDs mezclados distintos a los de los códigos 17 09 01, 02 y 03	Reciclado		2,81

RCD: Potencialmente peligrosos y otros			Tratamiento	Destino	Cantidad
1. Basuras					
x	20 02 01	Residuos biodegradables	Reciclado / Vertedero	Planta de reciclaje RSU	1,38
	20 03 01	Mezcla de residuos municipales	Reciclado / Vertedero	Planta de reciclaje RSU	0,00
2. Potencialmente peligrosos y otros					
	17 01 06	mezcla de hormigón, ladrillos, tejas y materiales cerámicos con sustancias peligrosas (SP's)	Depósito Seguridad	Gestor autorizado RPs	0,00
	17 02 04	Madera, vidrio o plástico con sustancias peligrosas o contaminadas por ellas	Tratamiento Fco-Qco		0,00
x	17 03 01	Mezclas bituminosas que contienen alquitran de hulla	Depósito / Tratamiento		0,09
x	17 03 03	Alquitran de hulla y productos alquitranados	Depósito / Tratamiento		0,03
x	17 04 09	Residuos metálicos contaminados con sustancias peligrosas	Tratamiento Fco-Qco		0,02
	17 04 10	Cables que contienen hidrocarburos, alquitran de hulla y otras SP's	Tratamiento Fco-Qco		0,00
	17 06 01	Materiales de aislamiento que contienen Amianto	Depósito Seguridad		0,00
x	17 06 03	Otros materiales de aislamiento que contienen sustancias peligrosas	Depósito Seguridad		0,02
	17 06 05	Materiales de construcción que contienen Amianto	Depósito Seguridad		0,00
	17 08 01	Materiales de construcción a partir de yeso contaminados con SP's	Tratamiento Fco-Qco		0,00
	17 09 01	Residuos de construcción y demolición que contienen mercurio	Depósito Seguridad		0,00
x	17 09 02	Residuos de construcción y demolición que contienen PCB's	Depósito Seguridad		0,02
x	17 09 03	Otros residuos de construcción y demolición que contienen SP's	Depósito Seguridad		0,02
	17 06 04	Materiales de aislamientos distintos de los 17 06 01 y 03	Reciclado	Gestor autorizado RNP's	0,00
x	17 05 03	Tierras y piedras que contienen SP's	Tratamiento Fco-Qco	Gestor autorizado RPs	0,02
	17 05 05	Lodos de drenaje que contienen sustancias peligrosas	Tratamiento Fco-Qco		0,00
	17 05 07	Balastro de vías férreas que contienen sustancias peligrosas	Depósito / Tratamiento		0,00
x	15 02 02	Absorbentes contaminados (trapos,...)	Depósito / Tratamiento		0,02
x	13 02 05	Aceites usados (minerales no clorados de motor,...)	Depósito / Tratamiento		0,05
x	16 01 07	Filtros de aceite	Depósito / Tratamiento		0,02
	20 01 21	Tubos fluorescentes	Depósito / Tratamiento		0,00
	16 06 04	Pilas alcalinas y salinas	Depósito / Tratamiento		0,00
	16 06 03	Pilas botón	Depósito / Tratamiento		0,00
	15 01 10	Envases vacíos de metal o plástico contaminado	Depósito / Tratamiento		0,00
	08 01 11	Sobrantes de pintura o barnices	Depósito / Tratamiento		0,00
	14 06 03	Sobrantes de disolventes no halogenados	Depósito / Tratamiento		0,00
	07 07 01	Sobrantes de desencofrantes	Depósito / Tratamiento		0,00
	15 01 11	Aerosoles vacíos	Depósito / Tratamiento		0,00
	16 06 01	Baterías de plomo	Depósito / Tratamiento		0,00
	13 07 03	Hidrocarburos con agua	Depósito / Tratamiento		0,00
	17 09 04	RCDs mezclados distintos códigos 17 09 01, 02 y 03	Depósito / Tratamiento	Restauración / Vertedero	0,00

1.7.- Planos de las instalaciones previstas

Planos de las instalaciones previstas para el almacenamiento, manejo y, en su caso, otras operaciones de gestión de los residuos de construcción y demolición en la obra, planos que posteriormente podrán ser objeto de adaptación a las características particulares de la obra y sus sistemas de ejecución, siempre con el acuerdo de la dirección facultativa de la obra.

En los planos se especifica la situación y dimensiones de:

x	Bajantes de escombros
x	Acopios y/o contenedores de los distintos RCDs (tierras, pétreos, maderas, plásticos, metales, vidrios, cartones...)
x	Zonas o contenedor para lavado de canaletas / cubetas de hormigón
x	Almacenamiento de residuos y productos tóxicos potencialmente peligrosos
x	Contenedores para residuos urbanos
	Planta móvil de reciclaje "in situ"
x	Ubicación de los acopios provisionales de materiales para reciclar como áridos, vidrios, madera o materiales cerámicos.

1.8.- Valoración del coste previsto para la correcta gestión de los RCDs, que formará parte del presupuesto del proyecto

Con carácter General:

Prescripciones a incluir en el pliego de prescripciones técnicas del proyecto, en relación con el almacenamiento, manejo y, en su caso, otras operaciones de gestión de los residuos de construcción y demolición en obra.

Gestión de residuos de construcción y demolición

Gestión de residuos según RD 105/2008 y orden 2690/2006, realizándose su identificación con arreglo a la Lista Europea de Residuos publicada por Orden MAM/304/2002 de 8 de febrero o sus modificaciones posteriores.

La segregación, tratamiento y gestión de residuos se realizará mediante el tratamiento correspondiente por parte de empresas homologadas mediante contenedores o sacos industriales que cumplirán las especificaciones del artículo 6 de la Orden 2690/2006 de 28 de Julio, de la Consejería de Medio Ambiente y Ordenación del Territorio, por la que se regula la gestión de los residuos de construcción.

Certificación de los medios empleados

Es obligación del contratista proporcionar a la Dirección Facultativa de la obra y a la Propiedad de los certificados de los contenedores empleados así como de los puntos de vertido final, ambos emitidos por entidades autorizadas y homologadas.

Limpieza de las obras

Es obligación del Contratista mantener limpias las obras y sus alrededores tanto de escombros como de materiales sobrantes, retirar las instalaciones provisionales que no sean necesarias, así como ejecutar todos los trabajos y adoptar las medidas que sean apropiadas para que la obra presente buen aspecto.

Con carácter Particular:

Prescripciones a incluir en el pliego de prescripciones técnicas del proyecto (se marcan aquellas que sean de aplicación a la obra)

	<p>Para los derribos: se realizarán actuaciones previas tales como apeos, apuntalamientos, estructuras auxiliares...para las partes o elementos peligroso, referidos tanto a la propia obra como a los edificios colindantes</p> <p>Como norma general, se procurará actuar retirando los elementos contaminados y/o peligrosos tan pronto como sea posible, así como los elementos a conservar o valiosos (cerámicos, mármoles...).</p> <p>Seguidamente se actuará desmontando aquellas partes accesibles de las instalaciones, carpinterías y demás elementos que lo permitan</p>
x	<p>El depósito temporal de los escombros, se realizará bien en sacos industriales iguales o inferiores a 1m³, contadores metálicos específicos con la ubicación y condicionado que establezcan las ordenanzas municipales. Dicho depósito en acopios, también deberá estar en lugares debidamente señalizados y segregados del resto de residuos</p>
x	<p>El depósito temporal para RCDs valorizables (maderas, plásticos, metales, chatarra...) que se realice en contenedores o acopios, se deberá señalar y segregar del resto de residuos de un modo adecuado.</p>
x	<p>Los contenedores deberán estar pintados en colores que destaquen su visibilidad, especialmente durante la noche, y contar con una banda de material reflectante de al menos 15cm a lo largo de toso su perímetro.</p> <p>En los mismos deberá figurar la siguiente información: Razón social, CIF, teléfono del titular del contenedor / envase y el número de inscripción en el registro de transportistas de residuos, creado en el art. 43 de la Ley 5/2003 de 20 de marzo de Residuos.</p> <p>Esta información también deberá quedar reflejada en los sacos industriales y otros medios de contención y almacenaje de residuos.</p>
x	<p>El responsable de la obra ala que presta servicio el contenedor adotará las medidas necesarias para evitar el depósito de residuos ajenos a la mismo. Los contadores permanecerán cerrados, o cubiertos al menos, fuera del horario de trabajo, para evitar el depósito de residuos ajenos a la obra a la que prestan servicio.</p>
x	<p>En el equipo de obra deberán establecerse los medios humanos, técnicos y procedimientos para la separación d cada tipo de RCD.</p>
x	<p>Se atenderán los criterios municipales establecidos (ordenanzas, condiciones de licencia de obras...), especialmente si obligan a la separación en origen de determinadas materias objeto de reciclaje o deposición.</p> <p>En este último caso se deberá asegurar por parte del contratista realizar una evaluación económica de las condiciones en las que es viable esta operación, tanto por las posibilidades reales de ejecutarla como por disponer de plantas de reciclaje o gestores de RCDs adecuados.</p> <p>La Dirección de Obra será la responsable de tomar la última decisión y de su justificación ante las autoridades locales o autonómicas pertinentes.</p>
x	<p>Se deberá asegurar en la contratación de la gestión de los RCDs que el destino final (planta de reciclaje, vertedero, cantera, incineradora...) son centros con la autorización autonómica de la Consejería de Medio Ambiente, así mismo se deberá contratar sólo transportistas o gestores autorizados por dicha Consejería e inscritos en el registro pertinente</p> <p>Se llevará a cabo un control documental en el que quedarán reflejados los avales de retirada y entrega final de cada transporte de residuos</p>
x	<p>La gestión tanto documental como operativa de los residuos peligrosos que se hallen en una obra de derribo o de nueva planta se regirán conforme a la legislación nacional y autonómica vigente y a los requisitos de las ordenanzas municipales</p> <p>Asimismo los residuos de carácter urbano generados en las obras (restos de comidas, envases...) serán gestionados acorde con los preceptos marcados por la legislación y autoridad municipal correspondiente.</p>
x	<p>Para el caso de los residuos con amianto se seguirán los pasos marcados por la Orden MAM/304/2002 de 8 de febrero por la que se publican las operaciones de valorización y eliminación de residuos y la lista europea de residuos para poder considerarlos como peligroso o no peligrosos.</p> <p>En cualquier caso siempre se cumplirán los preceptos dictados por el RD 108/1991 de 1 de febrero sobre la prevención y reducción de la contaminación del medio ambiente producida por el amianto, así como la legislación laboral al respecto.</p>
x	<p>Los restos de lavado de canaletas / cubas de hormigón serán tratadas como escombros</p>
x	<p>Se evitará en todo momento la contaminación con productos tóxicos o peligrosos de los plásticos y restos de madera para su adecuada segregación, así como la contaminación de los acopios o contenedores de escombros con componentes peligrosos</p>
x	<p>Las tierras superficiales que pueden tener un uso posterior para jardinería o recuperación de los suelos degradados será retirada y almacenada durante el menor tiempo posible en cabellones de altura no superior a 2 metros. Se evitará la humedad excesiva, la manipulación y la contaminación con otros materiales.</p>
	<p>Otros (indicar)</p>

1.9.- Valoración del coste previsto de la gestión correcta de los residuos de construcción y demolición, coste que formará parte del presupuesto del proyecto en capítulo aparte.

A continuación se desglosa el capítulo presupuestario correspondiente a la gestión de los residuos de la obra, repartido en función del volumen de cada material.

A.- ESTIMACIÓN DEL COSTE DE TRATAMIENTO DE LOS RCDs (calculo sin fianza)				
Tipología RCDs	Estimación (m³)	Precio gestión en Planta / Vestadero / Cantera / Gestor (€/m³)	Importe (€)	% del presupuesto de Obra
A1 RCDs Nivel I				
Tierras y pétreos de la excavación	22,00	4,00	88,00	0,0207%
Orden 2690/2006 CAM establece límites entre 40 - 60.000 €				0,0207%
A2 RCDs Nivel II				
RCDs Naturaleza Pétreo	28,14	10,00	281,45	0,0661%
RCDs Naturaleza no Pétreo	8,26	10,00	82,63	0,0194%
RCDs Potencialmente peligrosos	8,88	10,00	88,81	0,0208%
Orden 2690/2006 CAM establece un límite mínimo del 0,2% del presupuesto de la obra				0,1063%
B.- RESTO DE COSTES DE GESTIÓN				
B1.- % Presupuesto hasta cubrir RCD Nivel I			0,00	0,0000%
B2.- % Presupuesto hasta cubrir RCD Nivel II			399,11	0,0937%
B3.- % Presupuesto de Obra por costes de gestión, alquileres, etc...			426,00	0,1000%
TOTAL PRESUPUESTO PLAN GESTION RCDs			1.366,00	0,3207%

Para los RCDs de Nivel I se utilizarán los datos de proyecto de la excavación, mientras que para los de Nivel II se emplean los datos del apartado 1.2 del Plan de Gestión.

Se establecen los precios de gestión acorde a lo establecido a la Orden 2690/2006. El contratista posteriormente se podrá ajustar a la realidad de los precios finales de contratación y especificar los costes de gestión de los RCDs de Nivel II por las categorías LER si así lo considerase necesario. Se establecen en el apartado "B.- RESTO DE COSTES DE GESTIÓN" que incluye tres partidas:

B1.- Porcentaje del presupuesto de obra que se asigna si el coste del movimiento de tierras y pétreos del proyecto supera el límite superior de la fianza (60.000 €) que establece la Orden 2690/2006.

B2.- Porcentaje del presupuesto de obra asignado hasta completar el mínimo del 0,2% establecido en la Orden 2690/2006.

B3.- Estimación del porcentaje del presupuesto de obra del resto de costes de la Gestión de Residuos, tales como alquileres, portes, maquinaria, mano de obra y medios auxiliares en general.

CONCLUSIÓN

Con todo lo anteriormente expuesto, junto con los planos que acompañan la presente memoria y el presupuesto reflejado, los técnicos que suscriben entienden que queda suficientemente desarrollado el Plan de Gestión de Residuos para el proyecto reflejado en su encabezado.

En Ponferrada, a 5 de enero de 2010

La Propiedad

La Dirección Facultativa

NORMATIVA TÉCNICA DE APLICACIÓN EN LOS PROYECTOS Y LA DIRECCIÓN DE OBRAS

De acuerdo con lo dispuesto en el artículo 1ºA). Uno del Decreto 462/1971, de 11 de marzo, en la redacción del presente proyecto se han observado las normas vigentes aplicables sobre construcción.

ÍNDICE**0.- Normas de Carácter General****1.- Estructuras**

- 1.1.- Acciones en la Edificación
- 1.2.- Acero
- 1.3.- Fábrica
- 1.4.- Madera
- 1.5.- Hormigón

2.- Instalaciones

- 2.1.- Agua
- 2.2.- Ascensores
- 2.3.- Audiovisuales, Antenas y Telecomunicaciones
- 2.4.- Calefacción, Climatización, Agua Caliente Sanitaria y Gas
- 2.5.- Electricidad
- 2.6.- Instalaciones de Protección Contra Incendios
- 2.7.- Residuos

3.- Protección

- 3.1.- Aislamiento Acústico
- 3.2.- Aislamiento Térmico
- 3.3.- Protección frente a la Humedad
- 3.4.- Protección Contra Incendios
- 3.5.- Seguridad y Salud en las Obras de Construcción
- 3.6.- Seguridad de Utilización

4.- Barreras Arquitectónicas**5.- Varios**

- 5.1.- Instrucciones y Pliegos de Recepción
- 5.2.- Otros

RELACIÓN DE NORMATIVA**0.- NORMAS DE CARÁCTER GENERAL****ORDENACIÓN DE LA EDIFICACIÓN L.O.E.**

- LEY 38/1999, de 5-NOV del Ministerio de Fomento
- B.O.E. : 6-NOV-1999

MODIFICACIÓN DE LA DISPOSICIÓN ADICIONAL SEGUNDA DE LA L.O.E.

- LEY 53/2002, de 30-DIC(Art. 105), de la Jefatura del Estado
- B.O.E.: 31-DIC-2002

CÓDIGO TÉCNICO DE LA EDIFICACIÓN

- REAL DECRETO 314/2006, de 17-MAR, del Ministerio de Vivienda
- B.O.E.: 28-MAR-2006

MODIFICACIÓN DEL REAL DECRETO 314/2006, DE 17 DE MARZO, POR EL QUE SE APRUEBA EL CÓDIGO TÉCNICO DE LA EDIFICACIÓN

- REAL DECRETO 1371/2007, de 19-OCT, del Ministerio de Vivienda
- B.O.E.: 23-OCT-2007
- Corrección de errores y erratas: 25-ENE-2008

NORMAS SOBRE REDACCIÓN DE PROYECTOS Y DIRECCIÓN DE OBRAS DE EDIFICACIÓN.

- DECRETO 462/1971 de 11-MAR, del Ministerio de la Vivienda
- B.O.E. : 24-MAR-1971.
- MODIFICADO por RD 129/1985, de 23-ENE. B.O.E.: 7-FEB-1985

1.- ESTRUCTURAS**1.1.- ACCIONES EN LA EDIFICACIÓN****CTE. DB-SE. SEGURIDAD ESTRUCTURAL**

- REAL DECRETO 314/2006, de 17-MAR del Ministerio de Vivienda
- B.O.E.: 28-MAR-2006

CTE. DB-SE-AE. SEGURIDAD ESTRUCTURAL: ACCIONES EN LA EDIFICACIÓN

- REAL DECRETO 314/2006, de 17-MAR del Ministerio de Vivienda

- B.O.E.: 28-MAR-2006

CTE. DB-SE-C. SEGURIDAD ESTRUCTURAL: CIMIENTOS

- REAL DECRETO 314/2006, de 17-MAR del Ministerio de Vivienda
- B.O.E.: 28-MAR-2006

NORMA DE CONSTRUCCIÓN SISMORRESISTENTE: PARTE GENERAL Y EDIFICACIÓN (NCSR-02).

- REAL DECRETO 997/2002, de 27-SEP, del Ministerio de Fomento
- B.O.E.: 11-OCT-2002

1.2.- ACERO

CTE. DB-SE-A. SEGURIDAD ESTRUCTURAL: ACERO

- REAL DECRETO 314/2006, de 17-MAR del Ministerio de Vivienda
- B.O.E.: 28-MAR-2006

1.3.- FÁBRICA

CTE. DB-SE-F. SEGURIDAD ESTRUCTURAL: FÁBRICA

- REAL DECRETO 314/2006, de 17-MAR del Ministerio de Vivienda
- B.O.E.: 28-MAR-2006

1.4.- MADERA

CTE. DB-SE-M. SEGURIDAD ESTRUCTURAL: MADERA

- REAL DECRETO 314/2006, de 17-MAR del Ministerio de Vivienda
- B.O.E.: 28-MAR-2006

1.5.- HORMIGÓN

INSTRUCCIÓN DE HORMIGÓN ESTRUCTURAL (EHE-08)

- REAL DECRETO 1247/2008, de 18-JUL, del Ministerio de la Presidencia
- B.O.E.: 22-AGO-2008
- Corrección de errores B.O.E.: 24-DIC-2009

2.- INSTALACIONES

2.1.- AGUA

CTE. DB-HS4. SALUBRIDAD: SUMINISTRO DE AGUA

- REAL DECRETO 314/2006, de 17-MAR del Ministerio de Vivienda
- B.O.E.: 28-MAR-2006

CTE. DB-HS5. SALUBRIDAD: EVACUACIÓN DE AGUAS

- REAL DECRETO 314/2006, de 17-MAR del Ministerio de Vivienda
- B.O.E.: 28-MAR-2006

CONTADORES DE AGUA FRÍA.

- ORDEN de 28-DIC-1988, del Ministerio de Obras Públicas y Urbanismo
- B.O.E.: 6-MAR-1989

CONTADORES DE AGUA CALIENTE.

- ORDEN de 30-DIC-1988, del Ministerio de Obras Públicas y Urbanismo
- B.O.E.: 30-ENE-1989

2.2.- ASCENSORES

REGLAMENTO DE APARATOS DE ELEVACIÓN Y SU MANUTENCIÓN (SÓLO ESTÁN VIGENTES LOS ARTÍCULOS 10 A 15, 19 Y 23)

- REAL DECRETO 2291/1985, de 8-NOV, del Ministerio de Industria y Energía
- B.O.E.: 11-DIC-1985. DEROGADO el 30-JUN-1999, con excepción de los art. 10-15, 19 Y 23.

INSTRUCCIONES TÉCNICAS COMPLEMENTARIAS ITC-MIE-AEM 1, REFERENTE A ASCENSORES ELECTRO-MECÁNICOS.

- ORDEN de 23-SEP-1987, del Ministerio de Industria y Energía
- B.O.E.: 6-OCT-1987.
- Corrección errores: 12-MAY-1988.

MODIFICACIÓN DE LA ITC-MIE-AEM 1, REFERENTE A ASCENSORES ELECTROMECAÑICOS

- ORDEN de 12-SEP-1991, del Ministerio de Industria, Comercio y Turismo.
- B.O.E.: 17-SEP-1991.
- Corrección errores: 12-OCT-1991.

DEROGADAS ESTAS ORDENES EL 30-JUN-99, CON EXCEPCIÓN DE LOS PRECEPTOS DE LA ITC MIE-AEM 1 A LOS QUE SE REMITEN LOS ARTÍCULOS DEL REGLAMENTO QUE SIGUEN VIGENTES (ART. 10-15, 19 Y 23).

PRESCRIPCIONES TÉCNICAS NO PREVISTAS EN LA ITC MIE-AEM 1, DEL REGLAMENTO DE APARATOS DE ELEVACIÓN Y SU MANUTENCIÓN.

- RESOLUCIÓN de 27-ABR-1992, de la Dirección General de Política Tecnológica del Ministerio de Industria, Comercio y Turismo.
- B.O.E.: 15-MAY-1992.

DISPOSICIONES DE APLICACIÓN DE LA DIRECTIVA DEL PARLAMENTO EUROPEO Y DEL CONSEJO 95/16/CE SOBRE ASCENSORES.

- REAL DECRETO 1314/1997 de 01-AGO-97, del Ministerio de Industria y Energía
- B.O.E.: 30-SEP-1997
- Corrección de errores: B.O.E.- 28-JUL-1998

OBLIGATORIEDAD DE INSTALAR PUERTAS EN CABINAS, SISTEMAS DE ALUMBRADO DE EMERGENCIA Y DISPOSITIVOS DE PETICIÓN DE SOCORRO, PARA LOS ASCENSORES QUE CARECEN DE ESTOS ELEMENTOS.

- ORDEN de 21-DIC-98, de la Comunidad de Castilla y León
- B.O.C. y L.: 20-ENE-99
- Corrección de errores: 26-ABR-99

MODIFICADA por
- ORDEN de 16-NOV-2001
- B.O.C.y L.: 11-DIC-2001

PRESCRIPCIONES PARA EL INCREMENTO DE LA SEGURIDAD DEL PARQUE DE ASCENSORES EXISTENTE

- REAL DECRETO 57/2005, de 21-ENE, del Ministerio de Industria, Turismo y Comercio
- B.O.E.: 4-FEB-2005
- Entrada en vigor: A los seis meses de su publicación en el BOE

APARATOS ELEVADORES HIDRÁULICOS.

- ORDEN de 30-JUL-74. del Ministerio de Industria y Energía
- B.O.E.: 9-AGO-74

ASCENSORES SIN CUARTOS DE MÁQUINAS.

- RESOLUCIÓN de 3-ABR-97. de la Dirección General de Tecnología y Seguridad Industrial del Ministerio de Industria y Energía
- B.O.E.: 23-ABR-97
- Corrección de errores: 23-MAY-97

ASCENSORES CON MÁQUINA EN FOSO

- RESOLUCIÓN de 10-SEP-98, de la Dirección General de Tecnología y Seguridad Industrial
- B.O.E.: 25-SEP-98

2.3.- AUDIOVISUALES, ANTENAS Y TELECOMUNICACIONES

INFRAESTRUCTURAS COMUNES EN LOS EDIFICIOS PARA EL ACCESO A LOS SERVICIOS DE TELECOMUNICACIONES.

- REAL DECRETO-LEY 1/1998, de 27-FEB, de la Jefatura del Estado
- B.O.E. 28-FEB-1998

REGLAMENTO REGULADOR DE LAS INFRAESTRUCTURAS COMUNES DE TELECOMUNICACIONES PARA EL ACCESO A LOS SERVICIOS DE TELECOMUNICACIÓN EN EL INTERIOR DE LOS EDIFICIOS Y DE LA ACTIVIDAD DE INSTALACIÓN DE EQUIPOS Y SISTEMAS DE TELECOMUNICACIONES.

- REAL DECRETO 401/2003, de 4-ABR, del Ministerio de Ciencia y Tecnología
- B.O.E.: 14-MAY-2003

DESARROLLO DEL REGLAMENTO REGULADOR DE LAS INFRAESTRUCTURAS COMUNES DE TELECOMUNICACIONES PARA EL ACCESO A LOS SERVICIOS DE TELECOMUNICACIÓN EN EL INTERIOR DE LOS EDIFICIOS Y DE LA ACTIVIDAD DE INSTALACIÓN DE EQUIPOS Y SISTEMAS DE TELECOMUNICACIONES.

- ORDEN CTE/1296/2003, de 14-MAY, del Ministerio de Ciencia y Tecnología
- B.O.E.: 27-MAY-2003

LEY GENERAL DE TELECOMUNICACIONES

- Ley 32/2003, de 3-NOV, de la Jefatura del Estado
- B.O.E.: 4-NOV-2003

2.4.- CALEFACCIÓN, CLIMATIZACIÓN, AGUA CALIENTE SANITARIA Y GAS

REGLAMENTO DE INSTALACIONES TÉRMICAS EN LOS EDIFICIOS (RITE)

- REAL DECRETO 1027/2007, de 20-JUL, del Ministerio de la Presidencia
- B.O.E.: 29-AGO-2007
- Entrada en vigor: A los seis meses de su publicación en el BOE

REGLAMENTO DE INSTALACIONES TÉRMICAS EN LOS EDIFICIOS. (RITE). Y SUS INSTRUCCIONES TÉCNICAS COMPLEMENTARIAS (ITE).

- REAL DECRETO 1751/1998, de 31-JUL, del Ministerio de la Presidencia
- B.O.E.: 5-AGO-1998
- Corrección de errores: 29-OCT-1998

MODIFICACIÓN DEL R.D. 1751/1998, POR EL QUE SE APRUEBA EL RITE Y SUS ITE Y SE CREA LA COMISIÓN ASESORA DE LAS INSTALACIONES TÉRMICAS DE LOS EDIFICIOS.

- REAL DECRETO 1218/2002, de 22-NOV, del Ministerio de la Presidencia
- B.O.E.: 3-DIC-2002
- Derogados por el R.D. 1027/2007 a partir de su entrada en vigor (29-FEB-2008)

CRITERIOS HIGIÉNICO-SANITARIOS PARA LA PREVENCIÓN Y CONTROL DE LA LEGIONELOSIS.

- REAL DECRETO 865/2003, de 4-JUL, del Ministerio de Sanidad y Consumo con rango de norma básica
- B.O.E.: 18-JUL-2003

REGLAMENTO DE INSTALACIONES PETROLÍFERAS

- REAL DECRETO 2085/1994, de 20-OCT, del Ministerio de Industria y Energía

INSTRUCCIONES TÉCNICAS COMPLEMENTARIAS MI-IP 03 "INSTALACIONES PETROLÍFERAS PARA USO PROPIO"

- REAL DECRETO 1427/1997, de 15-SEP, del Ministerio de Industria y Energía
- B.O.E.: 23-OCT-1997
- Corrección de errores: 24-ENE-1998

MODIFICACIÓN DEL REGLAMENTO DE INSTALACIONES PETROLÍFERAS Y DE LAS INSTRUCCIONES TÉCNICAS COMPLEMENTARIAS MI-IP-03 Y MI-IP-04.

- REAL DECRETO 1523/1999, de 1-OCT, del Ministerio de Industria y Energía
- B.O.E.: 22-OCT-1999

REGLAMENTO DE INSTALACIONES DE GAS EN LOCALES DESTINADOS A USOS DOMÉSTICOS, COLECTIVOS O COMERCIALES.

- REAL DECRETO 1853/1993, de 27-OCT. del Ministerio de la Presidencia
- B.O.E.: 24-NOV-1993
- Corrección errores: 8-MAR-1994

INSTRUCCIÓN SOBRE DOCUMENTACIÓN Y PUESTA EN SERVICIO DE LAS INSTALACIONES RECEPTORAS DE GASES COMBUSTIBLES.

- ORDEN de 17-DIC-1985, del Ministerio de Industria y Energía
- B.O.E.: 9-ENE-1986
- Corrección errores: 26-ABR-1986

REGLAMENTO SOBRE INSTALACIONES DE ALMACENAMIENTO DE GASES LICUADOS DEL PETRÓLEO (GLP) EN DEPÓSITOS FIJOS.

- ORDEN de 29-ENE-1986, del Ministerio de Industria y Energía
- B.O.E.: 22-FEB-1986
- Corrección errores: 10-JUN-1986

REGLAMENTO DE REDES Y ACOMETIDAS DE COMBUSTIBLES GASEOSOS E INSTRUCCIONES "MIG"

- ORDEN de 18-NOV-1974, del Ministerio de Industria
- B.O.E.: 6-DIC-1974

MODIFICACIÓN DE LOS PUNTOS 5.1 y 6.1 DEL REGLAMENTO ANTES CITADO.

- ORDEN de 26-OCT-1983, del Ministerio de Industria y Energía
- B.O.E.: 8-NOV-1983
- Corrección errores: 23-JUL-1984

MODIFICACIÓN DE LAS INSTRUCCIONES TÉCNICAS COMPLEMENTARIAS ITC-MIG-5.1, 5.2, 5.5 y 6.2.

- ORDEN de 6-JUL-1984, del Ministerio de Industria y Energía
- B.O.E.: 23-JUL-1984

MODIFICACION DEL APARTADO 3.2.1.

- B.O.E.: 21-MAR-1994

MODIFICACIÓN DE LAS INSTRUCCIONES TÉCNICAS COMPLEMENTARIAS ITC-MIG-R.7.1, ITC-MIG-R.7.2.

- ORDEN de 29-MAY-1998, del Ministerio de Industria y Energía
- B.O.E.: 11-JUN-1998.

SEGURIDAD EN LAS INSTALACIONES DE GAS

- ORDEN ICT/61/2003, de 23 de enero, de la Consejería de Industria, Comercio y Turismo, de la Comunidad Autónoma de Castilla y León
- B.O.C. y L.: 5-FEB-2003

CTE. DB-HE4. AHORRO DE ENERGÍA: CONTRIBUCIÓN SOLAR MÍNIMA DE AGUA CALIENTE SANITARIA

- REAL DECRETO 314/2006, de 17-MAR del Ministerio de Vivienda
- B.O.E.: 28-MAR-2006

CTE. DB-HS3. SALUBRIDAD: CALIDAD DEL AIRE INTERIOR

- REAL DECRETO 314/2006, de 17-MAR del Ministerio de Vivienda
- B.O.E.: 28-MAR-2006

PROCEDIMIENTO BÁSICO PARA LA CERTIFICACIÓN DE EFICIENCIA ENERGÉTICA DE EDIFICIOS DE NUEVA CONSTRUCCIÓN

- REAL DECRETO 47/2007, de 19-ENE, del Ministerio de la Presidencia
- B.O.E.: 31-ENE-2007

2.5.- ELECTRICIDAD

REGLAMENTO ELECTROTÉCNICO PARA BAJA TENSIÓN. "REBT"

- REAL DECRETO 842/2002, de 2-AGO, del Ministerio de Ciencia y Tecnología
- B.O.E.: 18-SEP-2002

AUTORIZACIÓN PARA EL EMPLEO DE SISTEMAS DE INSTALACIONES CON CONDUCTORES AISLADOS BAJO CANALES PROTECTORES DE MATERIAL PLÁSTICO.

- RESOLUCIÓN de 18-ENE-88, de la Dirección General de Innovación Industrial
- B.O.E.: 19-FEB-88

CTE. DB-HE3. AHORRO DE ENERGÍA: EFICIENCIA ENERGÉTICA DE LAS INSTALACIONES DE ILUMINACIÓN

- REAL DECRETO 314/2006, de 17-MAR del Ministerio de Vivienda
- B.O.E.: 28-MAR-2006

CTE. DB-HE5. AHORRO DE ENERGÍA: CONTRIBUCIÓN FOTOVOLTAICA MÍNIMA DE ENERGÍA ELÉCTRICA

- REAL DECRETO 314/2006, de 17-MAR del Ministerio de Vivienda
- B.O.E.: 28-MAR-2006

2.6.- INSTALACIONES DE PROTECCIÓN CONTRA INCENDIOS

REGLAMENTO DE INSTALACIONES DE PROTECCIÓN CONTRA INCENDIOS.

- REAL DECRETO 1942/1993, de 5-NOV, del Ministerio de Industria y Energía
- B.O.E.: 14-DIC-1993
- Corrección de errores: 7-MAY-1994

NORMAS DE PROCEDIMIENTO Y DESARROLLO DEL REAL DECRETO 1942/1993, POR EL QUE SE APRUEBA EL REGLAMENTO DE INSTALACIONES DE PROTECCIÓN CONTRA INCENDIOS Y SE REvisa EL ANEXO I Y LOS APÉNDICES DEL MISMO

- ORDEN 16-ABR-1998, del Ministerio de Industria y Energía
- B.O.E.: 28-ABR-1998

2.7.- RESIDUOS

CTE. DB-HS2. SALUBRIDAD: RECOGIDA Y EVACUACIÓN DE RESIDUOS

- REAL DECRETO 314/2006, de 17-MAR del Ministerio de Vivienda
- B.O.E.: 28-MAR-2006

3.- PROTECCIÓN

3.1.- AISLAMIENTO ACÚSTICO

DOCUMENTO BÁSICO "DB-HR PROTECCIÓN FRENTE AL RUIDO" DEL CÓDIGO TÉCNICO DE LA EDIFICACIÓN

- REAL DECRETO 1371/2007, de 19-OCT, del Ministerio de Vivienda
- B.O.E.: 23-OCT-2007
- Entrada en vigor: Al día siguiente de su publicación en el BOE
- Periodo transitorio de 12 meses posteriores a su entrada en vigor durante los cuales se podrá continuar aplicando la NBE CA-88
- Corrección de errores BOE: 20-DIC-2007

LEY DEL RUIDO

- LEY 37/2003, de 17-NOV, de la Jefatura del Estado
- B.O.E.: 18-NOV-2003

DESARROLLO DE LA LEY 37/2003, DE 17 DE NOVIEMBRE, DEL RUIDO, EN LO REFERENTE A ZONIFICACIÓN ACÚSTICA, OBJETIVOS DE CALIDAD Y EMISIONES ACÚSTICAS

- REAL DECRETO 1367/2007, de 19-OCT, del Ministerio de la Presidencia
- B.O.E.: 23-OCT-2007

EVALUACIÓN Y GESTIÓN AMBIENTAL

- REAL DECRETO 1513/2005, de 16-DIC, del Ministerio de la Presidencia
- B.O.E.: 17-DIC-2005

3.2.- AISLAMIENTO TÉRMICO

CTE. DB-HE1. AHORRO DE ENERGÍA: LIMITACIÓN DE DEMANDA ENERGÉTICA

- REAL DECRETO 314/2006, de 17-MAR del Ministerio de Vivienda
- B.O.E.: 28-MAR-2006

3.3.- PROTECCIÓN FRENTE A LA HUMEDAD

CTE. DB-HS1. SALUBRIDAD: PROTECCIÓN FRENTE A LA HUMEDAD

- REAL DECRETO 314/2006, de 17-MAR del Ministerio de Vivienda
- B.O.E.: 28-MAR-2006

3.4.- PROTECCIÓN CONTRA INCENDIOS

CTE. DB-SI. SEGURIDAD EN CASO DE INCENDIO

- REAL DECRETO 314/2006, de 17-MAR del Ministerio de Vivienda
- B.O.E.: 28-MAR-2006

CLASIFICACIÓN DE LOS PRODUCTOS DE CONSTRUCCIÓN Y DE LOS ELEMENTOS CONSTRUCTIVOS EN FUNCIÓN DE SUS PROPIEDADES DE REACCIÓN Y DE RESISTENCIA AL FUEGO

- REAL DECRETO 312/2005, de 18-MAR, del Ministerio de la Presidencia
- B.O.E.: 2-ABR-2005

3.5.- SEGURIDAD Y SALUD EN LAS OBRAS DE CONSTRUCCIÓN

DISPOSICIONES MÍNIMAS DE SEGURIDAD Y SALUD EN LAS OBRAS DE CONSTRUCCIÓN.

- REAL DECRETO 1627/1997, de 24-OCT, del Ministerio de la Presidencia.
- B.O.E.: 25-OCT-1997

MODIFICACIÓN DEL APARTADO C.5 DEL ANEXO IV

- REAL DECRETO 2177/2004, de 12-NOV, del Ministerio de la Presidencia
- B.O.E.: 13-NOV-2004

MODIFICACIÓN DEL REAL DECRETO 1627/1997, DE 24-OCT

- REAL DECRETO 604/2006, de 19-MAY, del Ministerio de la Presidencia
- B.O.E.: 29-MAY-2006

PREVENCIÓN DE RIESGOS LABORALES

- LEY 31/1995, de 8-NOV, de la Jefatura del Estado
- B.O.E.: 10-NOV-1995

DESARROLLO DEL ARTÍCULO 24 DE LA LEY 31/1995, DE 8 DE NOVIEMBRE, DE PREVENCIÓN DE RIESGOS LABORALES, EN MATERIA DE COORDINACIÓN DE ACTIVIDADES EMPRESARIALES

- REAL DECRETO 171/2004, de 30-ENE, del Ministerio de Trabajo y Asuntos Sociales
- B.O.E.: 31-ENE-2004

REGLAMENTO DE LOS SERVICIOS DE PREVENCIÓN

- REAL DECRETO 39/1997, de 17-ENE, del Ministerio de Trabajo y Asuntos Sociales
- B.O.E.: 31-ENE-1997

MODIFICACIÓN DEL REGLAMENTO DE LOS SERVICIOS DE PREVENCIÓN.

- REAL DECRETO 780/1998, de 30-ABR, del Ministerio de Trabajo y Asuntos Sociales
- B.O.E.: 1-MAY-1998

SEÑALIZACIÓN DE SEGURIDAD EN EL TRABAJO.

- REAL DECRETO 485/1997, de 14-ABR. del Ministerio de Trabajo y Asuntos Sociales
- B.O.E.: 23-ABR-1997

MANIPULACIÓN DE CARGAS

- REAL DECRETO 487/1997, de 14-ABR, del Ministerio de Trabajo y Asuntos Sociales
- B.O.E.: 23-ABR-1997

UTILIZACIÓN DE EQUIPOS DE PROTECCIÓN INDIVIDUAL

- REAL DECRETO 773/1997, de 30-MAY
- B.O.E.: 12-JUN-1997

DISPOSICIONES MÍNIMAS DE SEGURIDAD Y SALUD PARA LA UTILIZACIÓN POR LOS TRABAJADORES DE LOS EQUIPOS DE TRABAJO

- REAL DECRETO 1215/1997, de 18-JUL
- B.O.E.: 7-AGO-1997

MODIFICACIÓN EN MATERIA DE TRABAJOS TEMPORALES EN ALTURA

- REAL DECRETO 2177/2004, de 12-NOV, del Ministerio de la Presidencia
- B.O.E.: 13-NOV-2004

PROTECCIÓN DE LA SALUD Y SEGURIDAD DE LOS TRABAJADORES CONTRA RIESGOS RELACIONADOS CON AGENTES QUÍMICOS DURANTE EL TRABAJO

- REAL DECRETO 374/2001, de 6-ABR, del Ministerio de la Presidencia
- B.O.E.: 1-MAY-2001

DISPOSICIONES MÍNIMAS PARA LA PROTECCIÓN DE LA SALUD Y SEGURIDAD DE LOS TRABAJADORES FRENTE AL RIESGO ELÉCTRICO

- REAL DECRETO 614/2001, de 8-JUN, del Ministerio de la Presidencia
- B.O.E.: 21-JUN-2001

PROTECCIÓN DE LA SALUD Y LA SEGURIDAD DE LOS TRABAJADORES FRENTE A LOS RIESGOS DERIVADOS O QUE PUEDAN DERIVARSE DE LA EXPOSICIÓN A VIBRACIONES MECÁNICAS

- REAL DECRETO 1311/2005, de 4-NOV, del Ministerio de Trabajo y Asuntos Sociales
- B.O.E.: 5-NOV-2005

DISPOSICIONES MÍNIMAS DE SEGURIDAD Y SALUD APLICABLES A LOS TRABAJOS CON RIESGO DE EXPOSICIÓN AL AMIANTO

- REAL DECRETO 396/2006, de 31-MAR, del Ministerio de la Presidencia
- B.O.E.: 11-ABR-2006

REGULACIÓN DE LA SUBCONTRATACIÓN EN EL SECTOR DE LA CONSTRUCCIÓN

- LEY 32/2006, de 18-OCT
- B.O.E.: 19-OCT-2006

DESARROLLO DE LA LEY 32/2006, DE 18 DE OCTUBRE, REGULADORA DE LA SUBCONTRATACIÓN EN EL SECTOR DE LA CONSTRUCCIÓN

- REAL DECRETO 1109/2007, de 24-AGO, del Ministerio de Trabajo y Asuntos Sociales
- B.O.E.: 25-AGO-2007
- Corrección de errores B.O.E.: 12-SEP-2007

3.6.- SEGURIDAD DE UTILIZACIÓN

CTE. DB-SU. SEGURIDAD DE UTILIZACIÓN

- REAL DECRETO 314/2006, de 17-MAR del Ministerio de Vivienda
- B.O.E.: 28-MAR-2006

4.- BARRERAS ARQUITECTÓNICAS

ACCESIBILIDAD Y SUPRESIÓN DE BARRERAS

- LEY 3/1998, de 24-JUN, de Presidencia de la Comunidad de Castilla y León
- B.O.C.y L. nº 123: 1-JUL-1998
- MODIFICADA por Ley de Medidas Económicas, Fiscales y Administrativas. LEY 11/2000, de 28-DIC. B.O.C.y L.: 30-DIC-2000

REGLAMENTO DE ACCESIBILIDAD Y SUPRESIÓN DE BARRERAS

- DECRETO 217/2001, de 30-AGO, de la Consejería de Sanidad y Bienestar Social. Comunidad de Castilla y León
- B.O.C.y L. nº 172: 4-SEP-2001

ESTABLECIMIENTO DEL MÓDULO DE REFERENCIA PARA DETERMINAR LA CONDICIÓN DE "BAJO COSTE" EN LA CONVERTIBILIDAD DE LOS EDIFICIOS, ESTABLECIMIENTOS E INSTALACIONES

- ORDEN FAM/1876/2004, de 18-NOV, de la Consejería de Familia e Igualdad de Oportunidades de la Comunidad de Castilla y León
- B.O.C.y L.: 20-DIC-2004

INTEGRACIÓN SOCIAL DE MINUSVÁLIDOS (Título IX, Artículos 54 a 61)

- LEY 13/1982, de 7-ABR
- B.O.E.: 30-ABR-1982

IGUALDAD DE OPORTUNIDADES, NO DISCRIMINACIÓN Y ACCESIBILIDAD UNIVERSAL DE LAS PERSONAS CON DISCAPACIDAD

- LEY 51/2003, de 2-DIC
- B.O.E.: 3-DIC-2003

CONDICIONES BÁSICAS DE ACCESIBILIDAD Y NO DISCRIMINACIÓN DE LAS PERSONAS CON DISCAPACIDAD PARA EL ACCESO Y UTILIZACIÓN DE LOS ESPACIOS PÚBLICOS URBANIZADOS Y EDIFICACIONES

- REAL DECRETO 505/2007, de 20-ABR, del Ministerio de la Presidencia
- B.O.E.: 11-MAY-2007
- Las condiciones básicas serán obligatorias a partir del día 1 de enero de 2010

5.- VARIOS

5.1.- INSTRUCCIONES Y PLIEGOS DE RECEPCIÓN

INSTRUCCIÓN PARA LA RECEPCIÓN DE CEMENTOS "RC-03".

- REAL DECRETO 1797/2003, de 26-DIC, del Ministerio de la Presidencia
- B.O.E.: 16-ENE-2004
- Corrección de errores: 13-MAR-2004

INSTRUCCIÓN PARA LA RECEPCIÓN DE CALES EN OBRAS DE ESTABILIZACIÓN DE SUELOS "RCA-92".

- Orden de 18-DIC-92 del Mº de Obras Públicas y T.
- B.O.E. 26-DIC-1992
- Obligatoria observancia en todas las obras de estabilización de suelos de la Administración del Estado

5.2.- OTROS

CASILLEROS POSTALES

REGLAMENTO POR EL QUE SE REGULA LA PRESTACIÓN DE LOS SERVICIOS POSTALES.

- REAL DECRETO 1829/1999, de 3-DIC-1999, del Ministerio de Fomento
- B.O.E.: 31-DIC-1999

CTE-PARTE I-PLAN DE CONTROL

Según figura en el Código Técnico de la Edificación (CTE), aprobado mediante el REAL DECRETO 314/2006, de 17 de marzo, los Proyectos de Ejecución deben incluir, como parte del contenido documental de los mismos, un Plan de Control que ha de cumplir lo recogido en la Parte I en los artículos 6 y 7, además de lo expresado en el Anejo II.

CONDICIONES DEL PROYECTO. Art. 6º

<p>6.1 Generalidades</p>	<ol style="list-style-type: none"> 1. El proyecto describirá el edificio y definirá las obras de ejecución del mismo con el detalle suficiente para que puedan valorarse e interpretarse inequívocamente durante su ejecución. 2. En particular, y con relación al CTE, el proyecto definirá las obras proyectadas con el detalle adecuado a sus características, de modo que pueda comprobarse que las soluciones propuestas cumplen las exigencias básicas de este CTE y demás normativa aplicable. Esta definición incluirá, al menos, la siguiente información: <ol style="list-style-type: none"> a) Las características técnicas mínimas que deben reunir los productos, equipos y sistemas que se incorporen de forma permanente en el edificio proyectado, así como sus condiciones de suministro, las garantías de calidad y el control de recepción que deba realizarse. b) Las características técnicas de cada unidad de obra, con indicación de las condiciones para su ejecución y las verificaciones y controles a realizar para comprobar su conformidad con lo indicado en el proyecto. Se precisarán las medidas a adoptar durante la ejecución de las obras y en el uso y mantenimiento del edificio, para asegurar la compatibilidad entre los diferentes productos, elementos y sistemas constructivos. c) Las verificaciones y las pruebas de servicio que, en su caso, deban realizarse para comprobar las prestaciones finales del edificio; d) Las instrucciones de uso y mantenimiento del edificio terminado, de conformidad con lo previsto en el CTE y demás normativa que sea de aplicación. 3. A efectos de su tramitación administrativa, todo proyecto de edificación podrá desarrollarse en dos etapas: la fase de proyecto básico y la fase de proyecto de ejecución. Cada una de estas fases del proyecto debe cumplir las siguientes condiciones: <ol style="list-style-type: none"> a) El proyecto básico definirá las características generales de la obra y sus prestaciones mediante la adopción y justificación de soluciones concretas. Su contenido será suficiente para solicitar la licencia municipal de obras, las concesiones u otras autorizaciones administrativas, pero insuficiente para iniciar la construcción del edificio. Aunque su contenido no permita verificar todas las condiciones que exige el CTE, definirá las prestaciones que el edificio proyectado ha de proporcionar para cumplir las exigencias básicas y, en ningún caso, impedirá su cumplimiento; b) El proyecto de ejecución desarrollará el proyecto básico y definirá la obra en su totalidad sin que en él puedan rebajarse las prestaciones declaradas en el básico, ni alterarse los usos y condiciones bajo las que, en su caso, se otorgaron la licencia municipal de obras, las concesiones u otras autorizaciones administrativas, salvo en aspectos legalizables. El proyecto de ejecución incluirá los proyectos parciales u otros documentos técnicos que, en su caso, deban desarrollarlo o completarlo, los cuales se integrarán en el proyecto como documentos diferenciados bajo la coordinación del proyectista. 4. En el anejo I se relacionan los contenidos del proyecto de edificación, sin perjuicio de lo que, en su caso, establezcan las Administraciones competentes.
<p>6.2 Control del proyecto</p>	<ol style="list-style-type: none"> 1. El control del proyecto tiene por objeto verificar el cumplimiento del CTE y demás normativa aplicable y comprobar su grado de definición, la calidad del mismo y todos los aspectos que puedan tener incidencia en la calidad final del edificio proyectado. Este control puede referirse a todas o algunas de las exigencias básicas relativas a uno o varios de los requisitos básicos mencionados en el artículo 1. 2. Los DB establecen, en su caso, los aspectos técnicos y formales del proyecto que deban ser objeto de control para la aplicación de los procedimientos necesarios para el cumplimiento de las exigencias básicas.

CONDICIONES EN LA EJECUCIÓN DE LAS OBRAS. Art. 7º

<p>7.1 Generalidades</p>	<ol style="list-style-type: none"> 1. Las obras de construcción del edificio se llevarán a cabo con sujeción al proyecto y sus modificaciones autorizadas por el director de obra previa conformidad del promotor, a la legislación aplicable, a las normas de la buena práctica constructiva, y a las instrucciones del director de obra y del director de la ejecución de la obra.
---------------------------------	---

	<p>2. Durante la construcción de la obra se elaborará la documentación reglamentariamente exigible. En ella se incluirá, sin perjuicio de lo que establezcan otras Administraciones Públicas competentes, la documentación del control de calidad realizado a lo largo de la obra. En el anejo II se detalla, con carácter indicativo, el contenido de la documentación del seguimiento de la obra.</p> <p>3. Cuando en el desarrollo de las obras intervengan diversos técnicos para dirigir las obras de proyectos parciales, lo harán bajo la coordinación del director de obra.</p> <p>4. Durante la construcción de las obras el director de obra y el director de la ejecución de la obra realizarán, según sus respectivas competencias, los controles siguientes:</p> <p>a) Control de recepción en obra de los productos, equipos y sistemas que se suministren a las obras de acuerdo con el artículo 7.2.</p> <p>b) Control de ejecución de la obra de acuerdo con el artículo 7.3; y</p> <p>c) Control de la obra terminada de acuerdo con el artículo 7.4.</p>
<p>7.2 Control de recepción en obra de productos, equipos y sistemas</p>	<p>El control de recepción tiene por objeto comprobar que las características técnicas de los productos, equipos y sistemas suministrados satisfacen lo exigido en el proyecto. Este control comprenderá:</p> <p>a) El control de la documentación de los suministros, realizado de acuerdo con el artículo 7.2.1.</p> <p>b) El control mediante distintivos de calidad o evaluaciones técnicas de idoneidad, según el artículo 7.2.2;</p> <p>c) El control mediante ensayos, conforme al artículo 7.2.3.</p>
<p>7.2.1 Control de la documentación de los suministros</p>	<p>Los suministradores entregarán al constructor, quien los facilitará al director de ejecución de la obra, los documentos de identificación del producto exigidos por la normativa de obligado cumplimiento y, en su caso, por el proyecto o por la dirección facultativa. Esta documentación comprenderá, al menos, los siguientes documentos:</p> <p>a) Los documentos de origen, hoja de suministro y etiquetado.</p> <p>b) El certificado de garantía del fabricante, firmado por persona física;</p> <p>c) Los documentos de conformidad o autorizaciones administrativas exigidas reglamentariamente, incluida la documentación correspondiente al marcado CE de los productos de construcción, cuando sea pertinente, de acuerdo con las disposiciones que sean transposición de las Directivas Europeas que afecten a los productos suministrados.</p>
<p>7.2.2 Control de recepción mediante distintivos de calidad y evaluaciones de idoneidad técnica</p>	<p>1. El suministrador proporcionará la documentación precisa sobre:</p> <p>a) Los distintivos de calidad que ostenten los productos, equipos o sistemas suministrados, que aseguren las características técnicas de los mismos exigidas en el proyecto y documentará, en su caso, el reconocimiento oficial del distintivo de acuerdo con lo establecido en el artículo 5.2.3;</p> <p>b) Las evaluaciones técnicas de idoneidad para el uso previsto de productos, equipos y sistemas innovadores, de acuerdo con lo establecido en el artículo 5.2.5, y la constancia del mantenimiento de sus características técnicas.</p> <p>2. El director de la ejecución de la obra verificará que esta documentación es suficiente para la aceptación de los productos, equipos y sistemas amparados por ella.</p>
<p>7.2.3 Control de recepción mediante ensayos</p>	<p>1. Para verificar el cumplimiento de las exigencias básicas del CTE puede ser necesario, en determinados casos, realizar ensayos y pruebas sobre algunos productos, según lo establecido en la reglamentación vigente, o bien según lo especificado en el proyecto u ordenados por la dirección facultativa.</p> <p>2. La realización de este control se efectuará de acuerdo con los criterios establecidos en el proyecto o indicados por la dirección facultativa sobre el muestreo del producto, los ensayos a realizar, los criterios de aceptación y rechazo y las acciones a adoptar.</p>
<p>7.3 Control de ejecución de la obra</p>	<p>1. Durante la construcción, el director de la ejecución de la obra controlará la ejecución de cada unidad de obra verificando su replanteo, los materiales que se utilicen, la correcta ejecución y disposición de los elementos constructivos y de las instalaciones, así como las verificaciones y demás controles a realizar para comprobar su conformidad con lo indicado en el proyecto, la legislación aplicable, las normas de buena práctica constructiva y las instrucciones de la dirección facultativa. En la recepción de la obra ejecutada pueden tenerse en cuenta las certificaciones de conformidad que ostenten los agentes que intervienen, así como las verificaciones que, en su caso, realicen las entidades de control de calidad de la edificación.</p> <p>2. Se comprobará que se han adoptado las medidas necesarias para asegurar la compatibilidad entre los diferentes productos, elementos y sistemas constructivos.</p> <p>3. En el control de ejecución de la obra se adoptarán los métodos y procedimientos que se contemplen en las evaluaciones técnicas de idoneidad para el uso previsto de productos, equipos y sistemas innovadores, previstas en el artículo 5.2.5.</p>
<p>7.4 Control de la obra terminada</p>	<p>En la obra terminada, bien sobre el edificio en su conjunto, o bien sobre sus diferentes partes y sus instalaciones, parcial o totalmente terminadas, deben realizarse, además de las que puedan establecerse con carácter voluntario, las comprobaciones y pruebas de servicio previstas en el proyecto u ordenadas por la dirección facultativa y las exigidas por la legislación aplicable.</p>

ANEJO II

<p>Documentación del seguimiento de la obra</p>	<p>En este anejo se detalla, con carácter indicativo y sin perjuicio de lo que establezcan otras Administraciones Publicas competentes, el contenido de la documentación del seguimiento de la ejecución de la obra, tanto la exigida reglamentariamente, como la documentación del control realizado a lo largo de la obra.</p>
<p>II.1 Documentación obligatoria del seguimiento de la obra</p>	<ol style="list-style-type: none"> 1. Las obras de edificación dispondrán de una documentación de seguimiento que se compondrá, al menos, de: <ol style="list-style-type: none"> a) El Libro de Órdenes y Asistencias de acuerdo con lo previsto en el Decreto 461/1971, de 11 de marzo. b) El Libro de Incidencias en materia de seguridad y salud, según el Real Decreto 1627/1997, de 24 de octubre. c) El proyecto, sus anejos y modificaciones debidamente autorizados por el director de obra. d) La licencia de obras, la apertura del centro de trabajo y, en su caso, otras autorizaciones administrativas; y e) El certificado final de la obra de acuerdo con el Decreto 462/1971, de 11 de marzo, del Ministerio de la Vivienda. 2. En el Libro de Órdenes y Asistencias el director de obra y el director de la ejecución de la obra consignarán las instrucciones propias de sus respectivas funciones y obligaciones. 3. El Libro de Incidencias se desarrollará conforme a la legislación específica de seguridad y salud. Tendrán acceso al mismo los agentes que dicha legislación determina. 4. Una vez finalizada la obra, la documentación del seguimiento será depositada por el director de la obra en el Colegio Profesional correspondiente o, en su caso, en la Administración Pública competente, que aseguren su conservación y se comprometan a emitir certificaciones de su contenido a quienes acrediten un interés legítimo.
<p>II.2 Documentación del control de la obra</p>	<ol style="list-style-type: none"> 1. El control de calidad de las obras realizado incluirá el control de recepción de productos, los controles de la ejecución y de la obra terminada. Para ello: <ol style="list-style-type: none"> a) El director de la ejecución de la obra recopilará la documentación del control realizado, verificando que es conforme con lo establecido en el proyecto, sus anejos y modificaciones. b) El constructor recabará de los suministradores de productos y facilitará al director de obra y al director de la ejecución de la obra la documentación de los productos anteriormente señalada, así como sus instrucciones de uso y mantenimiento, y las garantías correspondientes cuando proceda; y c) La documentación de calidad preparada por el constructor sobre cada una de las unidades de obra podrá servir, si así lo autorizara el director de la ejecución de la obra, como parte del control de calidad de la obra. 2. Una vez finalizada la obra, la documentación del seguimiento del control será depositada por el director de la ejecución de la obra en el Colegio Profesional correspondiente o, en su caso, en la Administración Pública competente, que asegure su tutela y se comprometa a emitir certificaciones de su contenido a quienes acrediten un interés legítimo
<p>II.3 Certificado final de obra</p>	<ol style="list-style-type: none"> 1. En el certificado final de obra, el director de la ejecución de la obra certificará haber dirigido la ejecución material de las obras y controlado cuantitativa y cualitativamente la construcción y la calidad de lo edificado de acuerdo con el proyecto, la documentación técnica que lo desarrolla y las normas de la buena construcción. 2. El director de la obra certificará que la edificación ha sido realizada bajo su dirección, de conformidad con el proyecto objeto de licencia y la documentación técnica que lo complementa, hallándose dispuesta para su adecuada utilización con arreglo a las instrucciones de uso y mantenimiento. 3. Al certificado final de obra se le unirán como anejos los siguientes documentos: <ol style="list-style-type: none"> a) Descripción de las modificaciones que, con la conformidad del promotor, se hubiesen introducido durante la obra, haciendo constar su compatibilidad con las condiciones de la licencia; y b) Relación de los controles realizados durante la ejecución de la obra y sus resultados.

Plan de control:

Condiciones y medidas para la obtención de las calidades de los materiales y de los procesos constructivos

Código Técnico de la Edificación

DOCUMENTO DE CONDICIONES Y MEDIDAS PARA OBTENER LAS CALIDADES DE LOS MATERIALES Y DE LOS PROCESOS CONSTRUCTIVOS

Se redacta el presente documento de condiciones y medidas para obtener las calidades de los materiales y de los procesos constructivos en cumplimiento de:

- Plan de Control según lo recogido en el Artículo 6º Condiciones del Proyecto, Artículo 7º Condiciones en la Ejecución de las Obras y Anejo II Documentación del Seguimiento de la Obra de la Parte I del CTE, según REAL DECRETO 314/2006, de 17 de marzo, por el que se aprueba el Código Técnico de la Edificación.

Con tal fin, la actuación de la dirección facultativa se ajustará a lo dispuesto en la siguiente relación de disposiciones y artículos.

MARCADO CE Y SELLO DE CALIDAD DE LOS PRODUCTOS DE CONSTRUCCIÓN

PROCEDIMIENTO PARA LA VERIFICACIÓN DEL SISTEMA DEL “MARCADO CE”

La LOE atribuye la responsabilidad sobre la verificación de la recepción en obra de los productos de construcción al Director de la Ejecución de la Obra que debe, mediante el correspondiente proceso de control de recepción, resolver sobre la aceptación o rechazo del producto. Este proceso afecta, también, a los fabricantes de productos y los constructores (y por tanto a los Jefes de Obra).

Con motivo de la puesta en marcha del Real Decreto 1630/1992 (por el que se transponía a nuestro ordenamiento legal la Directiva de Productos de Construcción 89/106/CEE) el habitual proceso de control de recepción de los materiales de construcción está siendo afectado, ya que en este Decreto se establecen unas nuevas reglas para las condiciones que deben cumplir los productos de construcción a través del sistema del marcado CE.

El término producto de construcción queda definido como cualquier producto fabricado para su incorporación, con carácter permanente, a las obras de edificación e ingeniería civil que tengan incidencia sobre los siguientes requisitos esenciales:

- a) Resistencia mecánica y estabilidad.
- b) Seguridad en caso de incendio.
- c) Higiene, salud y medio ambiente.
- d) Seguridad de utilización.
- e) Protección contra el ruido.
- f) Ahorro de energía y aislamiento térmico

El marcado CE de un producto de construcción indica:

- Que éste cumple con unas determinadas especificaciones técnicas relacionadas con los requisitos esenciales contenidos en las Normas Armonizadas (EN) y en las Guías DITE (Guías para el Documento de Idoneidad Técnica Europeo).
- Que se ha cumplido el sistema de evaluación de la conformidad establecido por la correspondiente Decisión de la Comisión Europea (Estos sistemas de evaluación se clasifican en los grados 1+, 1, 2+, 2, 3 y 4, y en cada uno de ellos se especifican los controles que se deben realizar al producto por el fabricante y/o por un organismo notificado).

El fabricante (o su representante autorizado) será el responsable de su fijación y la Administración competente en materia de industria la que vele por la correcta utilización del marcado CE.

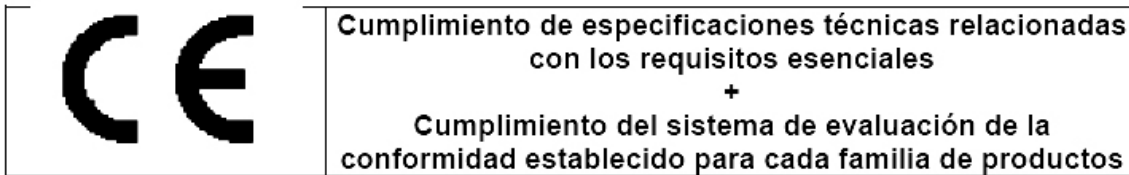

Resulta, por tanto, obligación del Director de la Ejecución de la Obra verificar si los productos que entran en la obra están afectados por el cumplimiento del sistema del marcado CE y, en caso de ser así, si se cumplen las condiciones establecidas en el Real Decreto 1630/1992.

La verificación del sistema del marcado CE en un producto de construcción se puede resumir en los siguientes pasos:

- Comprobar si el producto debe ostentar el “marcado CE” en función de que se haya publicado en el BOE la norma trasposición de la norma armonizada (UNE-EN) o Guía DITE para él, que la fecha de aplicabilidad haya entrado en vigor y que el período de coexistencia con la correspondiente norma nacional haya expirado.
- La existencia del marcado CE propiamente dicho.
- La existencia de la documentación adicional que proceda.

1. Comprobación de la obligatoriedad del marcado CE

Esta comprobación se puede realizar en la página web del Ministerio de Industria, Turismo y Comercio, entrando en “Legislación sobre Seguridad Industrial”, a continuación en “Directivas ” y, por último, en “Productos de construcción” (<http://www.ffii.nova.es/puntoinfomcyt/Directivas.asp?Directiva=89/106/CEE>)

En la tabla a la que se hace referencia al final de la presente nota (y que se irá actualizando periódicamente en función de las disposiciones que se vayan publicando en el BOE) se resumen las diferentes familias de productos de construcción, agrupadas por capítulos, afectadas por el sistema del marcado CE incluyendo:

- La referencia y título de las normas UNE-EN y Guías DITE.
- La fecha de aplicabilidad voluntaria del marcado CE e inicio del período de coexistencia con la norma nacional correspondiente (FAV).
- La fecha del fin de periodo de coexistencia a partir del cual se debe retirar la norma nacional correspondiente y exigir el marcado CE al producto (FEM). Durante el período de coexistencia los fabricantes pueden aplicar a su discreción la reglamentación nacional existente o la de la nueva redacción surgida.
- El sistema de evaluación de la conformidad establecido, pudiendo aparecer varios sistemas para un mismo producto en función del uso a que se destine, debiendo consultar en ese caso la norma EN o Guía DITE correspondiente (SEC).
- La fecha de publicación en el Boletín Oficial del Estado (BOE).

2. El mercado CE

El mercado CE se materializa mediante el símbolo “CE” acompañado de una información complementaria.

El fabricante debe cuidar de que el marcado CE figure, por orden de preferencia:

1. En el producto propiamente dicho.
2. En una etiqueta adherida al mismo.
3. En su envase o embalaje.
4. En la documentación comercial que le acompaña.

Las letras del símbolo CE se realizan de acuerdo con las especificaciones del dibujo adjunto (debe tener una dimensión vertical apreciablemente igual que no será inferior a 5 milímetros).

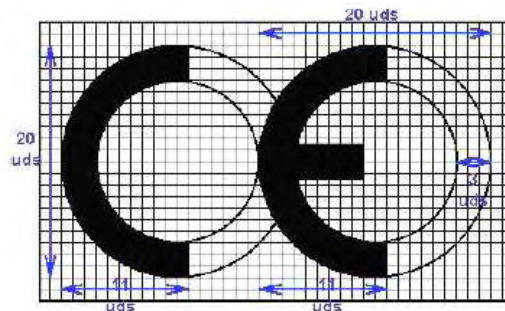

El citado artículo establece que, además del símbolo “CE”, deben estar situadas, en una de las cuatro posibles localizaciones, una serie de inscripciones complementarias (cuyo contenido específico se determina en las normas armonizadas y Guías DITE para cada familia de productos) entre las que se incluyen:

- El número de identificación del organismo notificado (cuando proceda).
- El nombre comercial o la marca distintiva del fabricante.
- La dirección del fabricante.
- El nombre comercial o la marca distintiva de la fábrica.
- Las dos últimas cifras del año en el que se ha estampado el marcado en el producto.
- El número del certificado CE de conformidad (cuando proceda)
- El número de la norma armonizada (y en caso de verse afectada por varias los números de todas ellas).
- La designación del producto, su uso previsto y su designación normalizada.
- Información adicional que permita identificar las características del producto atendiendo a sus especificaciones técnicas (que en el caso de productos no tradicionales deberá buscarse en el DITE correspondiente, para lo que se debe incluir el número de DITE del producto en las inscripciones complementarias)

Las inscripciones complementarias del marcado CE no tienen por que tener un formato, tipo de letra, color o composición especial debiendo cumplir, únicamente, las características reseñadas anteriormente para el símbolo.

Ejemplo de MARCADO CE

CE	→ Símbolo
0123	→ Nº del organismo notificado
Aislamientos XXXXXX	→ Nombre del fabricante
XXXXXXXXXX – NNNNN XXXXX	→ Dirección del fabricante
02	→ Dos últimas cifras del año
0123 – CPD – 001	→ Nº del certificado de conformidad
EN 13162	→ Norma armonizada
Lana mineral para uso como aislante térmico en edificación	→ Designación y uso previsto
Espesor : 80 mm	} Información adicional relativa a las características técnicas
Reacción al fuego : Clase B	
Conductividad térmica : 0,04 W/m²K	
Resistencia a tracción : NPD	

Dentro de las características del producto podemos encontrar que alguna de ellas presente las letras NPD (*no performance determined*) que significan prestación sin definir o uso final no definido.

La opción NPD es una clase que puede ser considerada si al menos un estado miembro no tiene requisitos legales para una determinada característica y el fabricante no desea facilitar el valor de esa característica.

En el caso de productos vía DITE es importante comprobar, no sólo la existencia del DITE para el producto, sino su período de validez y recordar que el marcado CE acredita la presencia del DITE y la evaluación de conformidad asociada.

3. La documentación adicional

Además del marcado CE propiamente dicho, en el acto de la recepción el producto debe poseer una documentación adicional presentada, al menos, en la lengua oficial del Estado. Cuando al producto le sean aplicables otras directivas, la información que acompaña al marcado CE debe registrar claramente las directivas que le han sido aplicadas.

Esta documentación depende del sistema de evaluación de la conformidad asignado al producto y puede consistir en uno o varios de los siguientes tipos de escritos:

- Declaración CE de conformidad: Documento expedido por el fabricante, necesario para todos los productos sea cual sea el sistema de evaluación asignado.
- Informe de ensayo inicial de tipo: Documento expedido por un Laboratorio notificado, necesario para los productos cuyo sistema de evaluación sea 3.
- Certificado de control de producción en fábrica: Documento expedido por un organismo de inspección notificado, necesario para los productos cuyo sistema de evaluación sea 2 y 2+.
- Certificado CE de conformidad: Documento expedido por un organismo de certificación notificado, necesario para los productos cuyo sistema de evaluación sea 1 y 1+.

Aunque el proceso prevé la retirada de la norma nacional correspondiente una vez que haya finalizado el período de coexistencia, se debe tener en cuenta que la verificación del marcado CE no exime de la comprobación de aquellas especificaciones técnicas que estén contempladas en la normativa nacional vigente en tanto no se produzca su anulación expresa.

PROCEDIMIENTO PARA EL CONTROL DE RECEPCIÓN DE LOS MATERIALES A LOS QUE NO LES ES EXIGIBLE EL SISTEMA DEL “MARCADO CE”

A continuación se detalla el procedimiento a realizar para el control de recepción de los materiales de construcción a los que no les es exigible el sistema del marcado CE (tanto por no existir todavía UNE-EN o Guía DITE para ese producto como, existiendo éstas, por estar dentro del período de coexistencia).

En este caso, el control de recepción debe hacerse de acuerdo con lo expuesto en Artículo 9 del RD1630/92, pudiendo presentarse tres casos en función del país de procedencia del producto:

1. Productos nacionales.
2. Productos de otro estado de la Unión Europea.
3. Productos extracomunitarios.

1. Productos nacionales

De acuerdo con el Art.9.1 del RD 1630/92, éstos deben satisfacer las vigentes disposiciones nacionales. El cumplimiento de las especificaciones técnicas contenidas en ellas se puede comprobar mediante:

- a) La recopilación de las normas técnicas (UNE fundamentalmente) que se establecen como obligatorias en los Reglamentos, Normas Básicas, Pliegos, Instrucciones, Órdenes de homologación, etc., emanadas, principalmente, de los Ministerios de Fomento y de Ciencia y Tecnología.
- b) La acreditación de su cumplimiento exigiendo la documentación que garantice su observancia.
- c) La ordenación de la realización de los ensayos y pruebas precisas, en caso de que ésta documentación no se facilite o no exista.

Además, se deben tener en cuenta aquellas especificaciones técnicas de carácter contractual que se reflejen en los pliegos de prescripciones técnicas del proyecto en cuestión.

2. Productos provenientes de un país comunitario

En este caso, el Art.9.2 del RD 1630/92 establece que los productos (a petición expresa e individualizada) serán considerados por la Administración del Estado conformes con las disposiciones españolas vigentes si:

- Han superado los ensayos y las inspecciones efectuadas de acuerdo con los métodos en vigor en España.
- Lo han hecho con métodos reconocidos como equivalentes por España, efectuados por un organismo autorizado en el Estado miembro en el que se hayan fabricado y que haya sido comunicado por éste con arreglo a los procedimientos establecidos en la Directiva de Productos de la Construcción.

Este reconocimiento fehaciente de la Administración del Estado se hace a través de la Dirección General competente mediante la emisión, para cada producto, del correspondiente documento, que será publicado en el BOE. No se debe aceptar el producto si no se cumple este requisito y se puede remitir el producto al procedimiento descrito en el punto 1.

3. Productos provenientes de un país extracomunitario

El Art.9.3 del RD 1630/92 establece que estos productos podrán importarse, comercializarse y utilizarse en territorio español si satisfacen las disposiciones nacionales, hasta que las especificaciones técnicas europeas correspondientes dispongan otra cosa; es decir, el procedimiento analizado en el punto 1.

Documentos acreditativos

Se relacionan, a continuación, los posibles documentos acreditativos (y sus características más notables) que se pueden recibir al solicitar la acreditación del cumplimiento de las especificaciones técnicas del producto en cuestión.

La validez, idoneidad y orden de prelación de estos documentos será detallada en las fichas específicas de cada producto.

- **Marca / Certificado de conformidad a Norma:**
 - Es un documento expedido por un organismo de certificación acreditado por la Empresa Nacional de Acreditación (ENAC) que atestigua que el producto satisface una(s) determinada(s) Norma(s) que le son de aplicación.
 - Este documento presenta grandes garantías, ya que la certificación se efectúa mediante un proceso de concesión y otro de seguimiento (en los que se incluyen ensayos del producto en fábrica y en el mercado) a través de los Comités Técnicos de Certificación (CTC) del correspondiente organismo de certificación (AENOR, ECA, LGAI...)
 - Tanto los certificados de producto, como los de concesión del derecho al uso de la marca tienen una fecha de concesión y una fecha de validez que debe ser comprobada.
- **Documento de Idoneidad Técnica (DIT):**
 - Los productos no tradicionales o innovadores (para los que no existe Norma) pueden venir acreditados por este tipo de documento, cuya concesión se basa en el comportamiento favorable del producto para el empleo previsto frente a los requisitos esenciales describiéndose, no solo las condiciones del material, sino las de puesta en obra y conservación.
 - Como en el caso anterior, este tipo documento es un buen aval de las características técnicas del producto.
 - En España, el único organismo autorizado para la concesión de DIT, es el Instituto de Ciencias de la Construcción Eduardo Torroja (IETcc) debiendo, como en el caso anterior, comprobar la fecha de validez del DIT.
- **Certificación de Conformidad con los Requisitos Reglamentarios (CCRR)**
 - Documento (que sustituye a los antiguos certificados de homologación de producto y de tipo) emitido por el Ministerio de Ciencia y Tecnología o un organismo de control, y publicado en el BOE, en el que se certifica que el producto cumple con las especificaciones técnicas de carácter obligatorio contenidas en las disposiciones correspondientes.
 - En muchos productos afectados por estos requisitos de homologación, se ha regulado, mediante Orden Ministerial, que la marca o certificado de conformidad AENOR equivale al CCRR.
- **Autorizaciones de uso de los forjados:**
 - Son obligatorias para los fabricantes que pretendan industrializar forjados unidireccionales de hormigón armado o presentado, y viguetas o elementos resistentes armados o pretensados de hormigón, o de cerámica y hormigón que se utilizan para la fabricación de elementos resistentes para pisos y cubiertas para la edificación.
 - Son concedidas por la Dirección General de Arquitectura y Política de Vivienda (DGAPV) del Ministerio de la Vivienda, mediante Orden Ministerial publicada en el BOE.
 - El período de validez de la autorización de uso es de cinco años prorrogables por períodos iguales a solicitud del peticionario.
- **Sello INCE**
 - Es un distintivo de calidad voluntario concedido por la DGAPV del Ministerio de la Vivienda, mediante Orden Ministerial, que no supone, por sí mismo, la acreditación de las especificaciones técnicas exigibles.
 - Significa el reconocimiento, expreso y periódicamente comprobado, de que el producto cumple las correspondientes disposiciones reguladoras de concesión del Sello INCE relativas a la materia prima de fabricación, los medios de fabricación y control así como la calidad estadística de la producción.
 - Su validez se extiende al período de un año natural, prorrogable por iguales períodos, tantas veces como lo solicite el concesionario, pudiendo cancelarse el derecho de uso del Sello INCE cuando se compruebe el incumplimiento de las condiciones que, en su caso, sirvieron de base para la concesión.
- **Sello INCE / Marca AENOR**
 - Es un distintivo creado para integrar en la estructura de certificación de AENOR aquellos productos que ostentaban el Sello INCE y que, además, son objeto de Norma UNE.
 - Ambos distintivos se conceden por el organismo competente, órgano gestor o CTC de AENOR (entidades que tienen la misma composición, reuniones comunes y mismo contenido en sus reglamentos técnicos para la concesión y retirada).
 - A los efectos de control de recepción este distintivo es equivalente a la Marca / Certificado de conformidad a Norma.
- **Certificado de ensayo**
 - Son documentos, emitidos por un Laboratorio de Ensayo, en el que se certifica que una muestra determinada de un producto satisface unas especificaciones técnicas. Este documento no es, por tanto,

indicativo acerca de la calidad posterior del producto puesto que la producción total no se controla y, por tanto, hay que mostrarse cauteloso ante su admisión.

- En primer lugar, hay que tener presente el Artículo 14.3.b de la LOE, que establece que estos Laboratorios deben justificar su capacidad poseyendo, en su caso, la correspondiente acreditación oficial otorgada por la Comunidad Autónoma correspondiente. Esta acreditación es requisito imprescindible para que los ensayos y pruebas que se expidan sean válidos, en el caso de que la normativa correspondiente exija que se trate de laboratorios acreditados.
 - En el resto de los casos, en los que la normativa de aplicación no exija la acreditación oficial del Laboratorio, la aceptación de la capacidad del Laboratorio queda a juicio del técnico, recordando que puede servir de referencia la relación de éstos y sus áreas de acreditación que elabora y comprueba ENAC.
 - En todo caso, para proceder a la aceptación o rechazo del producto, habrá que comprobar que las especificaciones técnicas reflejadas en el certificado de ensayo aportado son las exigidas por las disposiciones vigentes y que se acredita su cumplimiento.
 - Por último, se recomienda exigir la entrega de un certificado del suministrador asegurando que el material entregado se corresponde con el del certificado aportado.
- **Certificado del fabricante**
 - Certificado del propio fabricante donde éste manifiesta que su producto cumple una serie de especificaciones técnicas.
 - Estos certificados pueden venir acompañados con un certificado de ensayo de los descritos en el apartado anterior, en cuyo caso serán válidas las citadas recomendaciones.
 - Este tipo de documentos no tienen gran validez real pero pueden tenerla a efectos de responsabilidad legal si, posteriormente, surge algún problema.
 - **Otros distintivos y marcas de calidad voluntarios**
 - Existen diversos distintivos y marcas de calidad voluntarias, promovidas por organismos públicos o privados, que (como el sello INCE) no suponen, por sí mismos, la acreditación de las especificaciones técnicas obligatorias.
 - Entre los de carácter público se encuentran los promovidos por el Ministerio de Fomento (regulados por la OM 12/12/1977) entre los que se hallan, por ejemplo, el Sello de conformidad CIETAN para viguetas de hormigón, la Marca de calidad EWAA EURAS para película anódica sobre aluminio y la Marca de calidad QUALICOAT para recubrimiento de aluminio.
 - Entre los promovidos por organismos privados se encuentran diversos tipos de marcas como, por ejemplo las marcas CEN, KEYMARK, N, Q, EMC, FERRAPLUS, etc.

Información suplementaria

- La relación y áreas de los Organismos de Certificación y Laboratorios de Ensayo acreditados por la Empresa Nacional de Acreditación (ENAC) se pueden consultar en la página WEB: www.enac.es.
- El sistema de acreditación de laboratorios de ensayo, así como el listado de los acreditados en la Comunidad de Madrid y sus respectivas áreas puede consultarse en la WEB:
 - www.madrid.org/bdccc/laboratorios/laboratorios1.htm
- Las características de los DIT y el listado de productos que poseen los citados documentos, concedidos por el IETcc, se pueden consultar en la siguiente página web: www.ietcc.csic.es/apoyo.html
- Los sellos y concesiones vigentes (INCE, INCE/AENOR.....) pueden consultarse en www.miviv.es, en "Normativa", y en la página de la Comunidad de Madrid:
- www.madrid.org/bdccc/normativa/homologacioncertificacionacreditacion.htm
- La relación de productos certificados por los distintos organismos de certificación pueden encontrarse en sus respectivas páginas "web" www.aenor.es , www.lgai.es, etc.

MATERIALES DE CONSTRUCCIÓN

1. CEMENTOS

Instrucción para la recepción de cementos (RC-03)

Aprobada por el Real Decreto 1797/2003, de 26 de diciembre (BOE 16/01/2004).

Deroga la anterior Instrucción RC-97, incorporando la obligación de estar en posesión del marcado «CE» para los cementos comunes y actualizando la normativa técnica con las novedades introducidas durante el periodo de vigencia de la misma.

Fase de recepción de materiales de construcción

- Artículos 8, 9 y 10. Suministro y almacenamiento
- Artículo 11. Control de recepción

Cementos comunes

Obligatoriedad del marcado CE para este material (UNE-EN 197-1), aprobada por Resolución de 1 de Febrero de 2005 (BOE 19/02/2005).

Cementos especiales

Obligatoriedad del marcado CE para los cementos especiales con muy bajo calor de hidratación (UNE-EN 14216) y cementos de alto horno de baja resistencia inicial (UNE- EN 197- 4), aprobadas por Resolución de 1 de Febrero de 2005 (BOE 19/02/2005).

Cementos de albañilería

Obligatoriedad del marcado CE para los cementos de albañilería (UNE- EN 413-1, aprobada por Resolución de 1 de Febrero de 2005 (BOE 19/02/2005).

2. YESOS Y ESCAYOLAS

Pliego general de condiciones para la recepción de yesos y escayolas en las obras de construcción (RY-85)

Aprobado por Orden Ministerial de 31 de mayo de 1985 (BOE 10/06/1985).

Fase de recepción de materiales de construcción

- Artículo 5. Envase e identificación
- Artículo 6. Control y recepción

3. LADRILLOS CERÁMICOS

Pliego general de condiciones para la recepción de ladrillos cerámicos en las obras de construcción (RL-88)

Aprobado por Orden Ministerial de 27 de julio de 1988 (BOE 03/08/1988).

Fase de recepción de materiales de construcción

- Artículo 5. Suministro e identificación
- Artículo 6. Control y recepción
- Artículo 7. Métodos de ensayo

4. BLOQUES DE HORMIGÓN

Pliego de prescripciones técnicas generales para la recepción de bloques de hormigón en las obras de construcción (RB-90)

Aprobado por Orden Ministerial de 4 de julio de 1990 (BOE 11/07/1990).

Fase de recepción de materiales de construcción

- Artículo 5. Suministro e identificación
- Artículo 6. Recepción

5. RED DE SANEAMIENTO

Geotextiles y productos relacionados. Requisitos para uso en sistemas de drenaje

Obligatoriedad del marcado CE para estos productos (UNE-EN 13252), aprobada por Orden de 29 de noviembre de 2001 (BOE 07/12/2001).

Plantas elevadoras de aguas residuales para edificios e instalaciones. (Kits y válvulas de retención para instalaciones que contienen materias fecales y no fecales.

Obligatoriedad del marcado CE para estos productos (UNE-EN 12050), aprobada por Orden de 29 de noviembre de 2001 (BOE 07/12/2001).

Tuberías de fibrocemento para drenaje y saneamiento. Pasos de hombre y cámaras de inspección

Obligatoriedad del marcado CE para estos productos (UNE-EN 588-2), aprobada por Resolución de 3 de octubre de 2003 (BOE 31/10/2002).

Juntas elastoméricas de tuberías empleadas en canalizaciones de agua y drenaje (de caucho vulcanizado, de elastómeros termoplásticos, de materiales celulares de caucho vulcanizado y de poliuretano vulcanizado).

Obligatoriedad del marcado CE para estos productos (UNE-EN 681-1, 2, 3 y 4) aprobada por Resolución de 16 de enero de 2003 (BOE 06/02/2003).

Canales de drenaje para zonas de circulación para vehículos y peatones Obligatoriedad del mercado CE para estos productos (UNE-EN 1433), aprobada por Resolución de 12 de junio de 2003 (BOE 11/07/2003).

Pates para pozos de registro enterrados

Obligatoriedad del mercado CE para estos productos (UNE-EN 13101), aprobada por Resolución de 10 de octubre de 2003 (BOE 31/10/2003).

Válvulas de admisión de aire para sistemas de drenaje

Obligatoriedad del mercado CE para estos productos (UNE-EN 12380), aprobada por Resolución de 10 de octubre de 2003. (BOE 31/10/2003)

Tubos y piezas complementarias de hormigón en masa, hormigón armado y hormigón con fibra de acero

Obligatoriedad del mercado CE para estos productos (UNE-EN 1916), aprobada por Resolución de 14 de abril de 2003 (BOE 28/04/2003).

Pozos de registro y cámaras de inspección de hormigón en masa, hormigón armado y hormigón con fibras de acero.

Obligatoriedad del mercado CE para estos productos (UNE-EN 1917), aprobada por Resolución de 14 de abril de 2003 (BOE 28/04/2003).

Pequeñas instalaciones de depuración de aguas residuales para poblaciones de hasta 50 habitantes equivalentes. Fosas sépticas.

Obligatoriedad del mercado CE para estos productos (UNE-EN 12566-1), aprobada por Resolución de 1 de febrero de 2005 (BOE 19/02/2005).

Escaleras fijas para pozos de registro.

Obligatoriedad del mercado CE para estos productos (UNE-EN 14396), aprobada por Resolución de 1 de febrero de 2005 (BOE 19/02/2005).

6. CIMENTACIÓN Y ESTRUCTURAS

Sistemas y Kits de encofrado perdido no portante de bloques huecos, paneles de materiales aislantes o a veces de hormigón

Obligatoriedad del mercado CE para estos productos (Guía DITE Nº 009), aprobada por Resolución de 26 de noviembre de 2002 (BOE 19/12/2002).

Geotextiles y productos relacionados. Requisitos para uso en movimientos de tierras, cimentaciones y estructuras de construcción

Obligatoriedad del mercado CE para estos productos (UNE-EN 13251), aprobada por Orden de 29 de noviembre de 2001 (BOE 07/12/2001).

Anclajes metálicos para hormigón

Obligatoriedad del mercado CE para estos productos, aprobadas por Resolución de 26 de noviembre de 2002 (BOE 19/12/2002) y Resolución de 1 de febrero de 2005 (BOE 19/02/2005).

- Anclajes metálicos para hormigón. Guía DITE Nº 001-1, 2, 3 y 4.
- Anclajes metálicos para hormigón. Anclajes químicos. Guía DITE Nº 001-5.

Apoyos estructurales

Obligatoriedad del mercado CE para estos productos, aprobada por Resolución de 1 de febrero de 2005 (BOE 19/02/2005).

- Apoyos de PTFE cilíndricos y esféricos. UNE-EN 1337-7.
- Apoyos de rodillo. UNE-EN 1337- 4.
- Apoyos oscilantes. UNE-EN 1337-6.

Aditivos para hormigones y pastas

Obligatoriedad del mercado CE para los productos relacionados, aprobada por Resolución de 6 de mayo de 2002 y Resolución de 9 de noviembre de 2005 (BOE 30/05/2002 y 01/12/2005).

- Aditivos para hormigones y pastas. UNE-EN 934-2
- Aditivos para hormigones y pastas. Aditivos para pastas para cables de pretensado. UNE-EN 934-4

Ligantes de soleras continuas de magnesita. Magnesita cáustica y de cloruro de magnesio

Obligatoriedad del mercado CE para estos productos (UNE-EN 14016-1), aprobada por Resolución de 1 de febrero de 2005 (BOE 19/02/2005).

Áridos para hormigones, morteros y lechadas

Obligatoriedad del mercado CE para los productos relacionados, aprobada por Resolución de 14 de enero de 2004 (BOE 11/02/2004).

- Áridos para hormigón. UNE-EN 12620.
- Áridos ligeros para hormigones, morteros y lechadas. UNE-EN 13055-1.
- Áridos para morteros. UNE-EN 13139.

Vigas y pilares compuestos a base de madera

Obligatoriedad del mercado CE para estos productos, de acuerdo con la Guía DITE nº 013; aprobada por Resolución de 26 de noviembre de 2002 (BOE 19/12/2002).

Kits de postensado compuesto a base de madera

Obligatoriedad del mercado CE para estos productos (UNE EN 523), aprobada por Resolución de 26 de noviembre de 2002 (BOE 19/12/2002).

Vainas de fleje de acero para tendones de pretensado

Obligatoriedad del mercado CE para estos productos, de acuerdo con la Guía DITE nº 011; aprobada por Resolución de 26 de noviembre de 2002 (BOE 19/12/2002).

7. ALBAÑILERÍA

Cales para la construcción

Obligatoriedad del mercado CE para estos productos (UNE-EN 459-1), aprobada por Resolución de 3 de octubre de 2003 (BOE 31/10/2002).

Paneles de yeso

Obligatoriedad del mercado CE para los productos relacionados, aprobada por Resolución de 6 de mayo de 2002 (BOE 30/05/2002) y Resolución de 9 de Noviembre de 2005 (BOE 01712/2005).

- Paneles de yeso. UNE-EN 12859.
- Adhesivos a base de yeso para paneles de yeso. UNE-EN 12860.

Chimeneas

Obligatoriedad del mercado CE para estos productos (UNE-EN 13502), aprobada por Resolución de 14 de abril de 2003 (BOE 28/04/2003), Resolución de 28 de junio de 2004 (BOE 16/07/2004) y Resolución de 1 de febrero de 2005 (BOE 19/02/2005).

- Terminales de los conductos de humos arcillosos / cerámicos. UNE-EN 13502.
- Conductos de humos de arcilla cocida. UNE -EN 1457.
- Componentes. Elementos de pared exterior de hormigón. UNE- EN 12446
- Componentes. Paredes interiores de hormigón. UNE- EN 1857
- Componentes. Conductos de humo de bloques de hormigón. UNE-EN 1858
- Requisitos para chimeneas metálicas. UNE-EN 1856-1

Kits de tabiquería interior (sin capacidad portante)

Obligatoriedad del mercado CE para estos productos, de acuerdo con la Guía DITE nº 003; aprobada por Resolución de 26 de noviembre de 2002 (BOE 19/12/2002).

Especificaciones de elementos auxiliares para fábricas de albañilería

Obligatoriedad del mercado CE para estos productos aprobada por Resolución de 28 de junio de 2004 (BOE 16/07/2004).

- Tirantes, flejes de tensión, abrazaderas y escuadras. UNE-EN 845-1.
- Dinteles. UNE-EN 845-2.
- Refuerzo de junta horizontal de malla de acero. UNE- EN 845-3.

Especificaciones para morteros de albañilería

Obligatoriedad del mercado CE para estos productos aprobada por Resolución de 28 de junio de 2004 (BOE 16/07/2004).

- Morteros para revoco y enlucido. UNE-EN 998-1.
- Morteros para albañilería. UNE-EN 998-2.

8. AISLAMIENTOS TÉRMICOS

Productos aislantes térmicos para aplicaciones en la edificación

Obligatoriedad del mercado CE para los productos relacionados, aprobada por Resolución de 12 de junio de 2003 (BOE 11/07/2003) y modificación por Resolución de 1 de febrero de 2005 (BOE19/02/2005).

- Productos manufacturados de lana mineral (MW). UNE-EN 13162
- Productos manufacturados de poliestireno expandido (EPS). UNE-EN 13163
- Productos manufacturados de poliestireno extruido (XPS). UNE-EN 13164
- Productos manufacturados de espuma rígida de poliuretano (PUR). UNE-EN 13165
- Productos manufacturados de espuma fenólica (PF). UNE-EN 13166
- Productos manufacturados de vidrio celular (CG). UNE-EN 13167
- Productos manufacturados de lana de madera (WW). UNE-EN 13168
- Productos manufacturados de perlita expandida (EPB). UNE-EN 13169
- Productos manufacturados de corcho expandido (ICB). UNE-EN 13170
- Productos manufacturados de fibra de madera (WF). UNE-EN 13171

Sistemas y kits compuestos para el aislamiento térmico exterior con revoco

Obligatoriedad del mercado CE para estos productos, de acuerdo con la Guía DITE nº 004; aprobada por Resolución de 26 de noviembre de 2002 (BOE 19/12/2002).

Anclajes de plástico para fijación de sistemas y kits compuestos para el aislamiento térmico exterior con revoco

Obligatoriedad del mercado CE para estos productos, de acuerdo con la Guía DITE nº 01; aprobada por Resolución de 26 de noviembre de 2002 (BOE 19/12/2002).

9. IMPERMEABILIZACIONES

Sistemas de impermeabilización de cubiertas aplicados en forma líquida

Obligatoriedad del mercado CE para estos productos, de acuerdo con la Guía DITE nº 005; aprobada por Resolución de 26 de noviembre de 2002 (BOE 19/12/2002).

Sistemas de impermeabilización de cubiertas con membranas flexibles fijadas mecánicamente

Obligatoriedad del mercado CE para estos productos, de acuerdo con la Guía DITE nº 006; aprobada por Resolución de 26 de noviembre de 2002 (BOE 19/12/2002).

10. REVESTIMIENTOS

Materiales de piedra natural para uso como pavimento

Obligatoriedad del mercado CE para los productos relacionados, aprobada por Resolución de 3 de octubre de 2003 (BOE 31/10/2002).

- Baldosas. UNE-EN 1341
- Adoquines. UNE-EN 1342
- Bordillos. UNE-EN 1343

Adoquines de arcilla cocida

Obligatoriedad del mercado CE para estos productos (UNE-EN 1344) aprobada por Resolución de 14 de abril de 2003 (BOE 28/04/2003).

Adhesivos para baldosas cerámicas

Obligatoriedad del mercado CE para estos productos (UNE-EN 12004) aprobada por Resolución de 16 de enero (BOE 06/02/2003).

Adoquines de hormigón

Obligatoriedad del mercado CE para estos productos (UNE-EN 1338) aprobada por Resolución de 14 de enero de 2004 (BOE 11/02/2004).

Baldosas prefabricadas de hormigón

Obligatoriedad del mercado CE para estos productos (UNE-EN 1339) aprobada por Resolución de 14 de enero de 2004 (BOE 11/02/2004).

Materiales para soleras continuas y soleras. Pastas autonivelantes

Obligatoriedad del mercado CE para estos productos (UNE-EN 13813) aprobada por Resolución de 14 de abril de 2003 (BOE 28/04/2003)

Techos suspendidos

Obligatoriedad del mercado CE para estos productos (UNE-EN 13964) aprobada por Resolución de 1 de febrero de 2004 (BOE 19/02/2004).

Baldosas cerámicas

Obligatoriedad del mercado CE para estos productos (UNE-EN 14411) aprobada por Resolución de 1 de febrero de 2004 (BOE 19/02/2004).

11. CARPINTERÍA, CERRAJERÍA Y VIDRIERÍA

Dispositivos para salidas de emergencia

Obligatoriedad del mercado CE para los productos relacionados, aprobada por Resolución de 6 de mayo de 2002 (BOE 30/05/2002).

- Dispositivos de emergencia accionados por una manilla o un pulsador para salidas de socorro. UNE-EN 179
- Dispositivos antipánico para salidas de emergencias activados por una barra horizontal. UNE-EN 1125

Herrajes para la edificación

Obligatoriedad del mercado CE para los productos relacionados, aprobada por Resolución de 14 de abril de 2003 (BOE 28/04/2003), Resolución de 3 de octubre de 2003 (BOE 31/10/2002) y ampliado en Resolución de 1 de febrero de 2005 (BOE 19/02/2005).

- Dispositivos de cierre controlado de puertas. UNE-EN 1154.
- Dispositivos de retención electromagnética para puertas batientes. UNE-EN 1155.
- Dispositivos de coordinación de puertas. UNE-EN 1158.
- Bisagras de un solo eje. UNE-EN 1935.
- Cerraduras y pestillos. UNE -EN 12209.

Tableros derivados de la madera para su utilización en la construcción

Obligatoriedad del mercado CE para estos productos (UNE-EN 13986) aprobada por Resolución de 14 de abril de 2003 (BOE 28/04/2003).

Sistemas de acristalamiento sellante estructural

Obligatoriedad del mercado CE para los productos relacionados, aprobada por Resolución de 26 de noviembre de 2002 (BOE 19/12/2002).

- Vidrio. Guía DITE nº 002-1
- Aluminio. Guía DITE nº 002-2
- Perfiles con rotura de puente térmico. Guía DITE nº 002-3

Puertas industriales, comerciales, de garaje y portones

Obligatoriedad del marcado CE para estos productos (UNE-EN 13241-1) aprobada por Resolución de 28 de junio de 2004 (BOE 16/07/2004).

Toldos

Obligatoriedad del marcado CE para estos productos (UNE-EN 13561) aprobada por Resolución de 1 de febrero de 2005 (BOE 19/02/2005).

Fachadas ligeras

Obligatoriedad del marcado CE para estos productos (UNE-EN 13830) aprobada por Resolución de 1 de febrero de 2005 (BOE 19/02/2005).

12. PREFABRICADOS

Productos prefabricados de hormigón. Elementos para vallas

Obligatoriedad del marcado CE para estos productos aprobada por Resolución de 6 de mayo de 2002 (BOE 30/05/2002) y ampliadas por Resolución de 1 de febrero de 2005 (BOE 19/02/2005)

- Elementos para vallas. UNE-EN 12839.
- Mástiles y postes. UNE-EN 12843.

Componentes prefabricados de hormigón armado de áridos ligeros de estructura abierta

Obligatoriedad del marcado CE para estos productos (UNE-EN 1520), aprobada por Resolución de 28 de junio de 2004 (BOE 16/07/2004).

Kits de construcción de edificios prefabricados de estructura de madera

Obligatoriedad del marcado CE para estos productos, de acuerdo con la Guía DITE nº 007; aprobada por Resolución de 26 de noviembre de 2002 (BOE 19/12/2002).

Escaleras prefabricadas (kits)

Obligatoriedad del marcado CE para estos productos, de acuerdo con la Guía DITE nº 008; aprobada por Resolución de 26 de noviembre de 2002 (BOE 19/12/2002).

Kits de construcción de edificios prefabricados de estructura de troncos

Obligatoriedad del marcado CE para estos productos, de acuerdo con la Guía DITE nº 012; aprobada por Resolución de 26 de noviembre de 2002 (BOE 19/12/2002).

Bordillos prefabricados de hormigón

Obligatoriedad del marcado CE para estos productos (UNE-EN 1340), aprobada por Resolución de 28 de junio de 2004 (BOE 16/07/2004)

13. INSTALACIONES DE FONTANERÍA Y APARATOS SANITARIOS

Juntas elastoméricas de tuberías empleadas en canalizaciones de agua y drenaje (de caucho vulcanizado, de elastómeros termoplásticos, de materiales celulares de caucho vulcanizado y de poliuretano vulcanizado)

Obligatoriedad del marcado CE para estos productos (UNE-EN 681-1, 2, 3 y 4), aprobada por Resolución de 16 de enero de 2003 (BOE 06/02/2003).

Dispositivos anti-inundación en edificios

Obligatoriedad del marcado CE para estos productos (UNE-EN 13564), aprobada por Resolución de 14 de abril de 2003 (BOE 28/04/2003).

Fregaderos de cocina

Obligatoriedad del marcado CE para estos productos (UNE-EN 13310), aprobada por Resolución de 9 de noviembre de 2005 (BOE 01/12/2005).

Inodoros y conjuntos de inodoros con sifón incorporado

Obligatoriedad del marcado CE para estos productos (UNE-EN 997), aprobada por Resolución de 1 de febrero de 2005 (BOE 19/02/2005).

14. INSTALACIONES ELÉCTRICAS

Columnas y báculos de alumbrado

Obligatoriedad del marcado CE para estos productos aprobada por Resolución de 10 de octubre de 2003 (BOE 31/10/2003) y ampliada por resolución de 1 de 28 de junio de 2004 (BOE 16/07/2004)

- Acero. UNE-EN 40-5.
- Aluminio. UNE-EN 40-6
- Mezcla de polímeros compuestos reforzados con fibra. UNE-EN 40-7

15. INSTALACIONES DE GAS

Juntas elastoméricas empleadas en tubos y accesorios para transporte de gases y fluidos hidrocarbonados

Obligatoriedad del marcado CE para estos productos (UNE-EN 682) aprobada por Resolución de 3 de octubre de 2002 (BOE 31/10/2002)

Sistemas de detección de fuga

Obligatoriedad del marcado CE para estos productos (UNE-EN 682) aprobada por Resolución de 28 de junio de 2004 (BOE 16/07/2004)

16. INSTALACIONES DE CALEFACCIÓN, CLIMATIZACIÓN Y VENTILACIÓN

Sistemas de control de humos y calor

Obligatoriedad del mercado CE para estos productos aprobada por Resolución de 28 de junio de 2004 (BOE 16/07/2004)

- Aireadores naturales de extracción de humos y calor. UNE-EN12101- 2.
- Aireadores extractores de humos y calor. UNE-ENE-12101-3.

Paneles radiantes montados en el techo alimentados con agua a una temperatura inferior a 120°C

Obligatoriedad del mercado CE para estos productos (UNE-EN 14037-1) aprobada por Resolución de 28 de junio de 2004 (BOE 16/07/2004).

Radiadores y convectores

Obligatoriedad del mercado CE para estos productos (UNE-EN 442-1) aprobada por Resolución de 1 de febrero de 2005 (BOE 19/02/2005)

17. INSTALACIONES DE PROTECCIÓN CONTRA INCENDIOS

Instalaciones fijas de extinción de incendios. Sistemas equipados con mangueras.

Obligatoriedad del mercado CE para los productos relacionados, aprobada por Resolución de 3 de octubre de 2002 (BOE 31/10/2002).

- Bocas de incendio equipadas con mangueras semirrígidas. UNE-EN 671-1
- Bocas de incendio equipadas con mangueras planas. UNE-EN 671-2

Sistemas fijos de extinción de incendios. Componentes para sistemas de extinción mediante agentes gaseosos

Obligatoriedad del mercado CE para los productos relacionados, aprobada por Resolución de 3 de octubre de 2002 (BOE 31/10/2002), ampliada por Resolución de 28 de Junio de 2004 (BOE16/07/2004) y modificada por Resolución de 9 de Noviembre de 2005(BOE 01/12/2005).

- Válvulas direccionales de alta y baja presión y sus actuadores para sistemas de CO2. UNE-EN 12094-5.
- Dispositivos no eléctricos de aborto para sistemas de CO2. UNE-EN 12094-6
- Difusores para sistemas de CO2. UNE-EN 12094-7
- Válvulas de retención y válvulas antiretorno. UNE-EN 12094-13
- Requisitos y métodos de ensayo para los dispositivos manuales de disparo y paro. UNE-EN-12094-3.
- Requisitos y métodos de ensayo para detectores especiales de incendios. UNEEN-12094-9.
- Requisitos y métodos de ensayo para dispositivos de pesaje. UNE-EN-12094- 11.
- Requisitos y métodos de ensayo para dispositivos neumáticos de alarma. UNEEN- 12094-12

Sistemas de extinción de incendios. Sistemas de extinción por polvo

Obligatoriedad del mercado CE para estos productos (UNE-EN 12416-1 y 2) aprobada por Resolución de 3 de octubre de 2002 (BOE 31/10/2002) y modificada por Resolución de 9 de Noviembre de 2005 (BOE 01/12/2005).

Sistemas fijos de lucha contra incendios. Sistemas de rociadores y agua pulverizada.

Obligatoriedad del mercado CE para estos productos aprobada por Resolución de 3 de octubre de 2002 (BOE 31/10/2002), ampliadas y modificadas por Resoluciones del 14 de abril de 2003(BOE 28/04/2003), 28 de junio de junio de 2004(BOE 16/07/2004) y 19 de febrero de 2005(BOE 19/02/2005).

- Rociadores automáticos. UNE-EN 12259-1
- Conjuntos de válvula de alarma de tubería mojada y cámaras de retardo. UNEEN 12259-2
- Conjuntos de válvula de alarma de tubería seca. UNE-EN 12259-3
- Alarmas hidroneumáticas. UNE-EN-12259-4
- Componentes para sistemas de rociadores y agua pulverizada. Detectores de flujo de agua. UNE-EN-12259-5

Sistemas de detección y alarma de incendios.

Obligatoriedad del mercado CE para estos productos aprobada por Resolución de 14 de abril de 2003 (BOE 28/04/2003), ampliada por Resolución del 10 de octubre de 2003 (BOE 31/10/2003).

- Dispositivos de alarma de incendios-dispositivos acústicos. UNE-EN 54-3.
- Equipos de suministro de alimentación. UNE-EN 54-4.
- Detectores de calor. Detectores puntuales. UNE-EN 54-5.
- Detectores de humo. Detectores puntuales que funcionan según el principio de luz difusa, luz transmitida o por ionización. UNE-EN-54-7.
- Detectores de humo. Detectores lineales que utilizan un haz óptico de luz. UNEEN-54-12.

ELEMENTOS CONSTRUCTIVOS

1. HORMIGÓN ARMADO Y PRETENSADO

Instrucción de Hormigón Estructural (EHE-08)

Fase de proyecto

- Artículo 4. Documentos del Proyecto

Fase de recepción de materiales de construcción

- Artículo 1.1. Certificación y distintivos
- Artículo 81. Control de los componentes del hormigón
- Artículo 82. Control de la calidad del hormigón
- Artículo 83. Control de la consistencia del hormigón
- Artículo 84. Control de la resistencia del hormigón
- Artículo 85. Control de las especificaciones relativas a la durabilidad del hormigón
- Artículo 86. Ensayos previos del hormigón
- Artículo 87. Ensayos característicos del hormigón
- Artículo 88. Ensayos de control del hormigón
- Artículo 90. Control de la calidad del acero
- Artículo 91. Control de dispositivos de anclaje y empalme de las armaduras postesas.
- Artículo 92. Control de las vainas y accesorios para armaduras de pretensado
- Artículo 93. Control de los equipos de tesado
- Artículo 94. Control de los productos de inyección

Fase de ejecución de elementos constructivos

- Artículo 95. Control de la ejecución
- Artículo 97. Control del tesado de las armaduras activas
- Artículo 98. Control de ejecución de la inyección
- Artículo 99. Ensayos de información complementaria de la estructura

Fase de recepción de elementos constructivos

- Artículo 4.9. Documentación final de la obra

2. FORJADOS UNIDIRECCIONALES DE HORMIGÓN ARMADO O PRETENSADO

Instrucción para el proyecto y la ejecución de forjados unidireccionales de hormigón estructural realizados con elementos prefabricados. (EHE-08)

Fase de proyecto

- Artículo 3.1. Documentación del forjado para su ejecución

Fase de recepción de materiales de construcción

- Artículo 4. Exigencias administrativas (Autorización de uso)
- Artículo 34. Control de recepción de los elementos resistentes y piezas de entrevigado
- Artículo 35. Control del hormigón y armaduras colocados en obra

Fase de ejecución de elementos constructivos

- CAPÍTULO V. Condiciones generales y disposiciones constructivas de los forjados
- CAPÍTULO VI. Ejecución
- Artículo 36. Control de la ejecución

Fase de recepción de elementos constructivos

- Artículo 3.2. Documentación final de la obra

3. ESTRUCTURAS METÁLICAS

Código Técnico de la Edificación, Documento Básico DB SE-A-Seguridad Estructural-Acero

Aprobado por Real Decreto 314/2006, de 17 de marzo. (BOE 28/3/2006)

4. CUBIERTAS CON MATERIALES BITUMINOSOS

Código Técnico de la Edificación, Documento Básico DB HS-Salubridad

Aprobado por Real Decreto 314/2006, de 17 de marzo. (BOE 28/3/2006)

5. MUROS RESISTENTES DE FÁBRICA DE LADRILLO

Código Técnico de la Edificación, Documento Básico DB SE-F-Seguridad Estructural-Fábrica

Aprobado por Real Decreto 314/2006, de 17 de marzo. (BOE 28/3/2006)

6. COMPORTAMIENTO ANTE EL FUEGO DE ELEMENTOS CONSTRUCTIVOS Y MATERIALES DE CONSTRUCCIÓN

Código Técnico de la Edificación, Documento Básico DB SI Seguridad en Caso de Incendio

Aprobado por Real Decreto 314/2006, de 17 de marzo. (BOE 28/3/2006)

Fase de proyecto

- Introducción

Fase de recepción de materiales de construcción

- Justificación del comportamiento ante el fuego de elementos constructivos y los materiales (ver REAL DECRETO 312/2005, de 18 de marzo, por el que se aprueba la clasificación de los productos de construcción y de los elementos constructivos en función de sus propiedades de reacción y de resistencia frente al fuego).
- **REAL DECRETO 312/2005, de 18 de marzo, por el que se aprueba la clasificación de los productos de construcción y de los elementos constructivos en función de sus propiedades de reacción y de resistencia frente al fuego.**

7. AISLAMIENTO TÉRMICO

Código Técnico de la Edificación, Documento Básico DB HE Ahorro de Energía

Aprobado por Real Decreto 314/2006, de 17 de marzo. (BOE 28/3/2006)

Fase de proyecto

- Sección HE 1 Limitación de Demanda Energética.
- Apéndice C Normas de referencia. Normas de cálculo.

Fase de recepción de materiales de construcción

- 4 Productos de construcción
- Apéndice C Normas de referencia. Normas de producto.

Fase de ejecución de elementos constructivos

- 5 Construcción
- Apéndice C Normas de referencia. Normas de ensayo.

8. AISLAMIENTO ACÚSTICO

Código Técnico de la Edificación, Documento Básico DB HR Protección frente al ruido

9. INSTALACIONES

INSTALACIONES DE PROTECCIÓN CONTRA INCENDIOS

Reglamento de instalaciones de protección contra incendios (RIPCI-93)

Aprobado por Real Decreto 1942/1993, de 5 de noviembre. (BOE 14/12/1993)

Fase de recepción de equipos y materiales

- Artículo 2
- Artículo 3
- Artículo 9

Fase de ejecución de las instalaciones

- Artículo 10

Fase de recepción de las instalaciones

- Artículo 18

INSTALACIONES TÉRMICAS

Reglamento de instalaciones térmicas en los edificios (RITE)

Aprobado por Real Decreto 1751/1998, de 31 de julio (BOE 05/08/1998), y modificado por Real Decreto 1218/2002, de 22 de noviembre. (BOE 03/12/2004)

Fase de proyecto

- Artículo 5. Proyectos de edificación de nueva planta
- Artículo 7. Proyecto, ejecución y recepción de las instalaciones
- ITE 07 - DOCUMENTACIÓN
 - ITE 07.1 INSTALACIONES DE NUEVA PLANTA
 - ITE 07.2 REFORMAS
 - APÉNDICE 07.1 Gula del contenido del proyecto

Fase de recepción de equipos y materiales

- ITE 04 - EQUIPOS Y MATERIALES
 - ITE 04.1 GENERALIDADES
 - ITE 04.2 TUBERÍAS Y ACCESORIOS
 - ITE 04.3 VÁLVULAS
 - ITE 04.4 CONDUCTOS Y ACCESORIOS
 - ITE 04.5 CHIMENEAS Y CONDUCTOS DE HUMOS
 - ITE 04.6 MATERIALES AISLANTES TÉRMICOS
 - ITE 04.7 UNIDADES DE TRATAMIENTO Y UNIDADES TERMINALES
 - ITE 04.8 FILTROS PARA AIRE
 - ITE 04.9 CALDERAS
 - ITE 04.10 QUEMADORES
 - ITE 04.11 EQUIPOS DE PRODUCCIÓN DE FRÍO

- ITE 04.12 APARATOS DE REGULACIÓN Y CONTROL
- ITE 04.13 EMISORES DE CALOR

Fase de ejecución de las instalaciones

- Artículo 7. Proyecto, ejecución y recepción de las instalaciones
- ITE 05 - MONTAJE
 - ITE 05.1 GENERALIDADES
 - ITE 05.2 TUBERÍAS, ACCESORIOS Y VÁLVULAS
 - ITE 05.3 CONDUCTOS Y ACCESORIOS

Fase de recepción de las instalaciones

- Artículo 7. Proyecto, ejecución y recepción de las instalaciones
- ITE 06 - PRUEBAS, PUESTA EN MARCHA Y RECEPCIÓN
 - ITE 06.1 GENERALIDADES
 - ITE 06.2 LIMPIEZA INTERIOR DE REDES DE DISTRIBUCIÓN
 - ITE 06.3 COMPROBACIÓN DE LA EJECUCIÓN
 - ITE 06.4 PRUEBAS
 - ITE 06.5 PUESTA EN MARCHA Y RECEPCIÓN
 - APÉNDICE 06.1 Modelo del certificado de la instalación

INSTALACIONES DE ELECTRICIDAD

Reglamento Electrotécnico de Baja Tensión (REBT)

Aprobado por Real Decreto 842/2002, de 2 de agosto. (BOE 18/09/2002)

Fase de proyecto

- ITC-BT-04. Documentación y puesta en servicio de las instalaciones
 - Proyecto
 - 2. Memoria Técnica de Diseño (MTD)
 - Modelos oficiales de MTD y certificado de instalación eléctrica para la Comunidad de Madrid, aprobados por Resolución de 14 de enero de 2004. (BOCM 13/02/2004)

Fase de recepción de equipos y materiales

- Artículo 6. Equipos y materiales
- ITC-BT-06. Materiales. Redes aéreas para distribución en baja tensión
- ITC-BT-07. Cables. Redes subterráneas para distribución en baja tensión

Fase de recepción de las instalaciones

- Artículo 18. Ejecución y puesta en servicio de las instalaciones
- ITC-BT-04. Documentación y puesta en servicio de las instalaciones
- ITC-BT-05. Verificaciones e inspecciones
- Procedimiento para la tramitación, puesta en servicio e inspección de las instalaciones eléctricas no industriales conectadas a una alimentación en baja tensión en la Comunidad de Madrid, aprobado por (Orden 9344/2003, de 1 de octubre. (BOCM 18/10/2003)

INSTALACIONES DE GAS

Reglamento de instalaciones de gas en locales destinados a usos domésticos, colectivos o comerciales (RIG)

Aprobado por Real Decreto 1853/1993, de 22 de octubre. (BOE 24/11/1993)

Fase de proyecto

- Artículo 4. Normas.

Fase de recepción de equipos y materiales

- Artículo 4. Normas.

Fase de ejecución de las instalaciones

- Artículo 4. Normas.

Fase de recepción de las instalaciones

- Artículo 12. Pruebas previas a la puesta en servicio de las instalaciones.
- Artículo 13. Puesta en disposición de servicio de la instalación.
- Artículo 14. Instalación, conexión y puesta en marcha de los aparatos a gas.
- ITC MI-IRG-09. Pruebas para la entrega de la instalación receptora
- ITC MI-IRG-10. Puesta en disposición de servicio
- ITC MI-IRG-11. Instalación, conexión y puesta en marcha de aparatos a gas

Instrucción sobre documentación y puesta en servicio de las instalaciones receptoras de Gases Combustibles

Aprobada por Orden Ministerial de 17 de diciembre de 1985. (BOE 09/01/1986)

Fase de proyecto

- ANEXO A. Instrucción sobre documentación y puesta en servicio de las instalaciones receptoras de gases combustibles
- 2. Instalaciones de gas que precisan proyecto para su ejecución

Fase de recepción de las instalaciones

- 3. Puesta en servicio de las instalaciones receptoras de gas que precisen proyecto.
- 4. Puesta en servicio de las instalaciones de gas que no precisan proyecto para su ejecución.

INSTALACIONES DE FONTANERÍA

Normas Básicas para las Instalaciones Interiores de Suministro de Agua

Aprobadas por Orden Ministerial de 9 de 12 de 1975. (BOE 13/01/1976)

Fase de recepción de equipos y materiales

- 6.3 Homologación

Fase de recepción de las instalaciones

- 6.1 Inspecciones
- 6.2 Prueba de las instalaciones

Normas sobre documentación, tramitación y prescripciones técnicas de las instalaciones interiores de suministro de agua de la Comunidad de Madrid

Aprobadas por Orden 2106/1994, de 11 de noviembre (BOCM 28/02/1995) y normas complementarias, aprobadas por Orden 1307/2002, de 3 de abril. (BOCM 11/04/2002)

Fase de proyecto

- Anexo I. Instalaciones interiores de suministro de agua, que necesitan proyecto específico.

Fase de recepción de equipos y materiales

- Artículo 2. Materiales utilizados en tuberías

INSTALACIONES DE INFRAESTRUCTURAS DE TELECOMUNICACIÓN

Reglamento regulador de las infraestructuras comunes de telecomunicaciones para el acceso a los servicios de telecomunicación en el interior de los edificios y de la actividad de instalación de equipos y sistemas de telecomunicaciones (RICT).

Aprobado por Real Decreto 401/2003, de 4 de abril. (BOE 14/05/2003)

Fase de proyecto

- Artículo 8. Proyecto técnico

Fase de recepción de equipos y materiales

- Artículo 10. Equipos y materiales utilizados para configurar las instalaciones

Fase de ejecución de las instalaciones

- Artículo 9. Ejecución del proyecto técnico

Desarrollo del Reglamento regulador de las infraestructuras comunes de telecomunicaciones para el acceso a los servicios de telecomunicación en el interior de los edificios y la actividad de instalación de equipos y sistemas de telecomunicaciones

Aprobado por Orden CTE/1296/2003, de 14 de mayo. (BOE 27/05/2003)

Fase de proyecto

- Artículo 2. Proyecto técnico
- Disposición adicional primera. Coordinación entre la presentación del Proyecto Técnico Arquitectónico y el de Infraestructura Común de Telecomunicaciones

Fase de ejecución de las instalaciones

- Artículo 3. Ejecución del proyecto técnico

INSTALACIÓN DE APARATOS ELEVADORES

Disposiciones de aplicación de la Directiva del Parlamento Europeo y del Consejo 95/16/CE, sobre ascensores

Aprobadas por Real Decreto 1314/1997 de 1 de agosto. (BOE 30/09/1997)

Fase de recepción de equipos y materiales

- Artículo 6. marcado «CE» y declaración «CE» de conformidad

Fase de ejecución de las instalaciones

- Artículo 6. marcado «CE» y declaración «CE» de conformidad

Fase de recepción de las instalaciones

- ANEXO VI. Control final

Listado mínimo de pruebas de las que se debe dejar constancia

1. ESTRUCTURAS DE FÁBRICA

- **Recepción de materiales:**
 - Piezas:
 - Declaración del fabricante sobre la resistencia y la categoría (categoría I o categoría II) de las piezas.
 - Arenas
 - Cementos y cales
 - Morteros secos preparados y hormigones preparados
 - Comprobación de dosificación y resistencia
- **Control de fábrica:**
 - Tres categorías de ejecución:
 - Categoría A: piezas y mortero con certificación de especificaciones, fábrica con ensayos previos y control diario de ejecución.
 - Categoría B: piezas (salvo succión, retracción y expansión por humedad) y mortero con certificación de especificaciones y control diario de ejecución.
 - Categoría C: no cumple alguno de los requisitos de B.
- **Morteros y hormigones de relleno**
 - Control de dosificación, mezclado y puesta en obra
- **Armadura:**
 - Control de recepción y puesta en obra
- **Protección de fábricas en ejecución:**
 - Protección contra daños físicos
 - Protección de la coronación
 - Mantenimiento de la humedad
 - Protección contra heladas
 - Arriostramiento temporal
 - Limitación de la altura de ejecución por día

2. ESTRUCTURAS DE MADERA

- **Suministro y recepción de los productos:**
 - Identificación del suministro con carácter general:
 - Nombre y dirección de la empresa suministradora y del aserradero o fábrica.
 - Fecha y cantidad del suministro
 - Certificado de origen y distintivo de calidad del producto
 - Identificación del suministro con carácter específico:
 - Madera aserrada:
 - a) Especie botánica y clase resistente.
 - b) Dimensiones nominales
 - c) Contenido de humedad
 - Tablero:
 - a) Tipo de tablero estructural.
 - b) Dimensiones nominales
 - Elemento estructural de madera encolada:
 - a) Tipo de elemento estructural y clase resistente
 - b) Dimensiones nominales
 - c) Marcado
 - Elementos realizados en taller:
 - a) Tipo de elemento estructural y declaración de capacidad portante, indicando condiciones de apoyo
 - b) Dimensiones nominales
 - Madera y productos de la madera tratados con elementos protectores
 - a) Certificado del tratamiento: aplicador, especie de madera, protector empleado y nº de registro, método de aplicación, categoría del riesgo cubierto, fecha del tratamiento, precauciones frente a mecanizaciones posteriores e informaciones complementarias.
 - Elementos mecánicos de fijación:
 - a) Tipo de fijación
 - b) Resistencia a tracción del acero
 - c) Protección frente a la corrosión

- d) Dimensiones nominales
- e) Declaración de valores característicos de resistencia a la aplastamiento y momento plástico para uniones madera-madera, madera-tablero y madera-acero.
- **Control de recepción en obra:**
 - Comprobaciones con carácter general:
 - Aspecto general del suministro
 - Identificación del producto
 - Comprobaciones con carácter específico:
 - Madera aserrada
 - a) Especie botánica
 - b) Clase resistente
 - c) Tolerancias en las dimensiones
 - d) Contenido de humedad
 - Tableros:
 - a) Propiedades de resistencia, rigidez y densidad
 - b) Tolerancias en las dimensiones
 - Elementos estructurales de madera laminada encolada:
 - a) Clase resistente
 - b) Tolerancias en las dimensiones
 - Otros elementos estructurales realizados en taller:
 - a) Tipo
 - b) Propiedades
 - c) Tolerancias dimensionales
 - d) Planeidad
 - e) Contraflechas
 - Madera y productos derivados de la madera tratados con productos protectores:
 - a) Certificación del tratamiento
 - Elementos mecánicos de fijación:
 - a) Certificación del material
 - b) Tratamiento de protección
 - Criterio de no aceptación del producto

3. CERRAMIENTOS Y PARTICIONES

- **Control de calidad de la documentación del proyecto:**
 - El proyecto define y justifica la solución de aislamiento aportada.
- **Suministro y recepción de productos:**
 - Se comprobará la existencia de marcado CE.
- **Control de ejecución en obra:**
 - Ejecución de acuerdo a las especificaciones de proyecto.
 - Se prestará atención a los encuentros entre los diferentes elementos y, especialmente, a la ejecución de los posibles puentes térmicos integrados en los cerramientos.
 - Puesta en obra de aislantes térmicos (posición, dimensiones y tratamiento de puntos singulares)
 - Posición y garantía de continuidad en la colocación de la barrera de vapor.
 - Fijación de cercos de carpintería para garantizar la estanqueidad al paso del aire y el agua.

4. SISTEMAS DE PROTECCIÓN FRENTE A LA HUMEDAD

- **Control de calidad de la documentación del proyecto:**
 - El proyecto define y justifica la solución de aislamiento aportada.
- **Suministro y recepción de productos:**
 - Se comprobará la existencia de marcado CE.
- **Control de ejecución en obra:**
 - Ejecución de acuerdo a las especificaciones de proyecto.
 - Todos los elementos se ajustarán a lo descrito en el DB HS Salubridad, en la sección HS 1 Protección frente a la Humedad.
 - Se realizarán pruebas de estanqueidad en la cubierta.

5. INSTALACIONES TÉRMICAS

- **Control de calidad de la documentación del proyecto:**
 - El proyecto define y justifica la solución de aislamiento aportada, justificando de manera expresa el cumplimiento del Reglamento de Instalaciones Térmicas (RITE).
- **Suministro y recepción de productos:**
 - Se comprobará la existencia de marcado CE.

- **Control de ejecución en obra:**
 - Ejecución de acuerdo a las especificaciones de proyecto.
 - Montaje de tubería y pasatubos según especificaciones.
 - Características y montaje de los conductos de evacuación de humos.
 - Características y montaje de las calderas.
 - Características y montaje de los terminales.
 - Características y montaje de los termostatos.
 - Pruebas parciales de estanqueidad de zonas ocultas. La presión de prueba no debe variar en, al menos, 4 horas.
 - Prueba final de estanqueidad (caldera conexas y conectada a la red de fontanería). La presión de prueba no debe variar en, al menos, 4 horas.

6. INSTALACIONES ELÉCTRICAS

- **Control de calidad de la documentación del proyecto:**
 - El proyecto define y justifica la solución eléctrica aportada, justificando de manera expresa el cumplimiento del Reglamento Electrotécnico de Baja Tensión y de las Instrucciones Técnicas Complementarias.
- **Suministro y recepción de productos:**
 - Se comprobará la existencia de marcado CE.
- **Control de ejecución en obra:**
 - Ejecución de acuerdo a las especificaciones de proyecto.
 - Verificar características de caja transformador: tabiquería, cimentación-apoyos, tierras, etc.
 - Trazado y montajes de líneas repartidoras: sección del cable y montaje de bandejas y soportes.
 - Situación de puntos y mecanismos.
 - Trazado de rozas y cajas en instalación empotrada.
 - Sujeción de cables y señalización de circuitos.
 - Características y situación de equipos de alumbrado y de mecanismos (marca, modelo y potencia).
 - Montaje de mecanismos (verificación de fijación y nivelación)
 - Verificar la situación de los cuadros y del montaje de la red de voz y datos.
 - Control de troncales y de mecanismos de la red de voz y datos.
 - Cuadros generales:
 - Aspecto exterior e interior.
 - Dimensiones.
 - Características técnicas de los componentes del cuadro (interruptores, automáticos, diferenciales, relés, etc.)
 - Fijación de elementos y conexionado.
 - Identificación y señalización o etiquetado de circuitos y sus protecciones.
 - Conexionado de circuitos exteriores a cuadros.
 - Pruebas de funcionamiento:
 - Comprobación de la resistencia de la red de tierra.
 - Disparo de automáticos.
 - Encendido de alumbrado.
 - Circuito de fuerza.
 - Comprobación del resto de circuitos de la instalación terminada.

7. INSTALACIONES DE EXTRACCIÓN

- **Control de calidad de la documentación del proyecto:**
 - El proyecto define y justifica la solución de extracción aportada.
- **Suministro y recepción de productos:**
 - Se comprobará la existencia de marcado CE.
- **Control de ejecución en obra:**
 - Ejecución de acuerdo a las especificaciones de proyecto.
 - Comprobación de ventiladores, características y ubicación.
 - Comprobación de montaje de conductos y rejillas.
 - Pruebas de estanqueidad de uniones de conductos.
 - Prueba de medición de aire.
 - Pruebas añadidas a realizar en el sistema de extracción de garajes:
 - Ubicación de central de detección de CO en el sistema de extracción de los garajes.
 - Comprobación de montaje y accionamiento ante la presencia de humo.
 - Pruebas y puesta en marcha (manual y automática).

8. INSTALACIONES DE FONTANERÍA

- **Control de calidad de la documentación del proyecto:**
 - El proyecto define y justifica la solución de fontanería aportada.

- **Suministro y recepción de productos:**
 - Se comprobará la existencia de marcado CE.
- **Control de ejecución en obra:**
 - Ejecución de acuerdo a las especificaciones de proyecto.
 - Punto de conexión con la red general y acometida
 - Instalación general interior: características de tuberías y de valvulería.
 - Protección y aislamiento de tuberías tanto empotradas como vistas.
 - Pruebas de las instalaciones:
 - Prueba de resistencia mecánica y estanqueidad parcial. La presión de prueba no debe variar en, al menos, 4 horas.
 - Prueba de estanqueidad y de resistencia mecánica global. La presión de prueba no debe variar en, al menos, 4 horas.
 - Pruebas particulares en las instalaciones de Agua Caliente Sanitaria:
 - a) Medición de caudal y temperatura en los puntos de agua
 - b) Obtención del caudal exigido a la temperatura fijada una vez abiertos los grifos estimados en funcionamiento simultáneo.
 - c) Tiempo de salida del agua a la temperatura de funcionamiento.
 - d) Medición de temperaturas en la red.
 - e) Con el acumulador a régimen, comprobación de las temperaturas del mismo en su salida y en los grifos.
 - Identificación de aparatos sanitarios y grifería.
 - Colocación de aparatos sanitarios (se comprobará la nivelación, la sujeción y la conexión).
 - Funcionamiento de aparatos sanitarios y griferías (se comprobará la grifería, las cisternas y el funcionamiento de los desagües).
 - Prueba final de toda la instalación durante 24 horas.

9. INSTALACIONES DE PROTECCIÓN CONTRA INCENDIOS

- **Control de calidad de la documentación del proyecto:**
 - El proyecto define y justifica la solución de protección contra incendios aportada, justificando de manera expresa el cumplimiento del Documento Básico DB SI Seguridad en Caso de Incendio.
- **Suministro y recepción de productos:**
 - Se comprobará la existencia de marcado CE.
 - Los productos se ajustarán a las especificaciones del proyecto que aplicará lo recogido en el REAL DECRETO 312/2005, de 18 de marzo, por el que se aprueba la clasificación de los productos de construcción y de los elementos constructivos en función de sus propiedades de reacción y de resistencia frente al fuego.
- **Control de ejecución en obra:**
 - Ejecución de acuerdo a las especificaciones de proyecto.
 - Verificación de los datos de la central de detección de incendios.
 - Comprobar características de detectores, pulsadores y elementos de la instalación, así como su ubicación y montaje.
 - Comprobar instalación y trazado de líneas eléctricas, comprobando su alineación y sujeción.
 - Verificar la red de tuberías de alimentación a los equipos de manguera y sprinklers: características y montaje.
 - Comprobar equipos de mangueras y sprinklers: características, ubicación y montaje.
 - Prueba hidráulica de la red de mangueras y sprinklers.
 - Prueba de funcionamiento de los detectores y de la central.
 - Comprobar funcionamiento del bus de comunicación con el puesto central.

10. INSTALACIONES DE A.C.S. CON PANELES SOLARES

- **Control de calidad de la documentación del proyecto:**
 - El proyecto define y justifica la solución de generación de agua caliente sanitaria (ACS) con paneles solares.
- **Suministro y recepción de productos:**
 - Se comprobará la existencia de marcado CE.
- **Control de ejecución en obra:**
 - Ejecución de acuerdo a las especificaciones de proyecto.
 - La instalación se ajustará a lo descrito en la Sección HE 4 Contribución Solar Mínima de Agua Caliente Sanitaria.

Ponferrada, 5 de enero de 2010

Fdo. Alberto García Martínez
Arquitecto

Anexo I. Clasificación del contratista.

CLASIFICACIÓN DEL CONTRATISTA

Conforme al artículo 25 del Reglamento de la Ley de Contratos de las Administraciones Públicas, la clasificación mínima del contratista de la obra, será una clasificación del grupo C, subgrupos 01, 02, 03, 04,05, 06, 07 y 09.

Ponferrada, 5 de enero de 2010

Fdo. Alberto García Martínez
Arquitecto